

blokker.

GEBRUIKSAANWIJZING

STATIEFVENTILATOR 40 CM

MODE D'EMPLOI

VENTILATEUR SUR PIED 40 CM

GEBRAUCHSANWEISUNG

STATIVVENTILATOR 40 CM

220-240V ~ 50 Hz

48W



Made in China

Blokker B.V.
Hessenbergweg 8
1101 BT Amsterdam
The Netherlands

Art. 1706454
Type BL-30009

GEBRUIKSAANWIJZING

Lees deze gebruiksaanwijzing zorgvuldig door voordat u uw nieuwe product in gebruik neemt. Deze gebruiksaanwijzing bevat belangrijke informatie over uw veiligheid en het gebruik en onderhoud van het apparaat.

01. Volg alle veiligheidsinstructies op om schade door verkeerd gebruik te voorkomen! Volg alle waarschuwingen op die op het apparaat staan vermeld.

02. Bewaar deze gebruiksaanwijzing om later te kunnen raadplegen. Lever deze gebruiksaanwijzing mee wanneer u dit apparaat overdraagt aan een derde partij.

03. Gebruik dit apparaat uitsluitend voor de beoogde doeleinden. Dit apparaat is niet geschikt voor commercieel gebruik. Dit apparaat is uitsluitend bedoeld voor huishoudelijk gebruik.

04. Wij zijn niet verantwoordelijk voor schade die is veroorzaakt door verkeerd gebruik of het niet opvolgen van deze instructies.

05. Controleer of de spanning die op het apparaat staat vermeld, overeenkomt met

de spanning in uw woning voordat u het apparaat aansluit op de netvoeding.

06. Gebruik het apparaat nooit wanneer het is beschadigd! Haal de stekker uit het stopcontact en neem contact op met de klantenservice wanneer het apparaat is beschadigd.

07. Gevaar voor elektrische schokken!

Probeer het apparaat nooit zelf te repareren. Laat reparaties altijd uitvoeren door een gekwalificeerde servicemonteur.

08. Controleer het netsnoer en de stekker regelmatig op schade. Om gevaarlijke situaties te voorkomen, moet een beschadigd netsnoer worden vervangen door de fabrikant, diens onderhoudsvertegenwoordiger of iemand met vergelijkbare kwalificaties.

09. Voorkom schade aan het netsnoer. Knik, buig, plet, belast of beschadig het netsnoer niet en bescherm het tegen scherpe randen. Houd het netsnoer uit de buurt van hete oppervlakken en open vuur.

10. Positioneer het netsnoer zodanig dat niemand er per ongeluk aan kan trekken of erover kan struikelen.

11. Trek aan de stekker en niet aan het snoer

wanneer u de stekker uit het stopcontact haalt. Wikkel het netsnoer niet om het apparaat.

12. Wanneer u het apparaat aansluit op een verlengsnoer, moeten de elektriciteitsgegevens overeenkomen met de gegevens die op het apparaat staan vermeld.

13. Waarschuwing! Dompel de elektrische onderdelen van het apparaat niet onder in water of andere vloeistoffen tijdens reiniging of gebruik. Houd het apparaat nooit onder stromend water.

14. Sluit de stekker aan op een makkelijk bereikbaar stopcontact, zodat deze er in geval van nood direct uit kan worden getrokken. Haal de stekker uit het stopcontact om het apparaat volledig uit te schakelen. Zorg ervoor dat te allen tijde de stekker uit het stopcontact kunt halen om het apparaat uit te schakelen. Het apparaat wordt automatisch ingeschakeld wanneer u de stekker aansluit op het stopcontact.

15. Haal de stekker uit het stopcontact voordat u het apparaat reinigt of wanneer het niet in gebruik is.

16. Schakel het apparaat altijd uit voordat u

de stekker uit het stopcontact haalt.

17. Open de behuizing van het apparaat in geen geval. Steek geen vreemde voorwerpen in de binnenkant van de behuizing.

18. Gebruik geen accessoires die niet worden aanbevolen door de fabrikant. Deze accessoires vormen een risico voor de gebruiker en kunnen leiden tot schade aan het apparaat. Gebruik uitsluitend de originele onderdelen en accessoires.

19. Houd het apparaat uit de buurt van hete oppervlakken en open vuur. Bescherm het apparaat tegen hitte, stof, direct zonlicht, vocht en druppelend en spetterend water.

20. Plaats geen zware voorwerpen op het apparaat. Plaats geen voorwerpen met open vuur, zoals kaarsen, op of naast het apparaat. Plaats geen voorwerpen die water bevatten, zoals vazen, op of naast het apparaat.

21. Dit apparaat mag alleen worden gebruikt door personen met verminderde fysieke, zintuiglijke of mentale capaciteiten of een gebrek ervaring en kennis indien ze onder toezicht staan of instructies krijgen over hoe het apparaat op een veilige manier

kan worden gebruikt alsook de gevaren begrijpen die met het gebruik samenhangen.

22. Let goed op dat kinderen het apparaat niet als speelgoed gebruiken.

23. Dit apparaat is bedoeld voor huishoudelijk gebruik en vergelijkbare toepassingen, zoals:

- kantines in winkels, kantoren of andere werkomgevingen
- woonboerderijen
- door klanten in hotels, motels en andere accommodaties
- omgevingen waarin logies en ontbijt worden verstrekt.

24. Verkeerd gebruik kan lichamelijk letsel tot gevolg hebben.

25. Dit apparaat mag alleen onder toezicht en na het ontvangen van begrijpelijke instructies over veilig gebruik en de gevaren van het apparaat worden gebruikt door kinderen van 8 jaar en ouder. Reiniging en gebruikersonderhoud mag niet worden gedaan door kinderen. Houd het apparaat en het netsnoer buiten het bereik van kinderen jonger dan 8 jaar.

26. Dit apparaat mag niet worden bediend met behulp van een externe tijdschakelaar

of afstandsbediening.

27. Haal de stekker uit het stopcontact voordat u het apparaat reinigt en wanneer u het niet gebruikt. Laat het apparaat volledig afkoelen voordat u onderdelen plaatst of verwijdert en voordat u het apparaat reinigt.

28. Het apparaat is voorzien van een geaarde stekker. Controleer of het stopcontact in uw woning goed is geaard.

29. Controleer voordat u het apparaat gebruikt of de netspanning overeenkomt met de aangegeven netspanning op het typeplaatje van het apparaat.

MONTAGE

HANDIG ADVIES

Verwijder voor montage de borgmoeren van het ventilatorblad en het rooster van de behuizing.

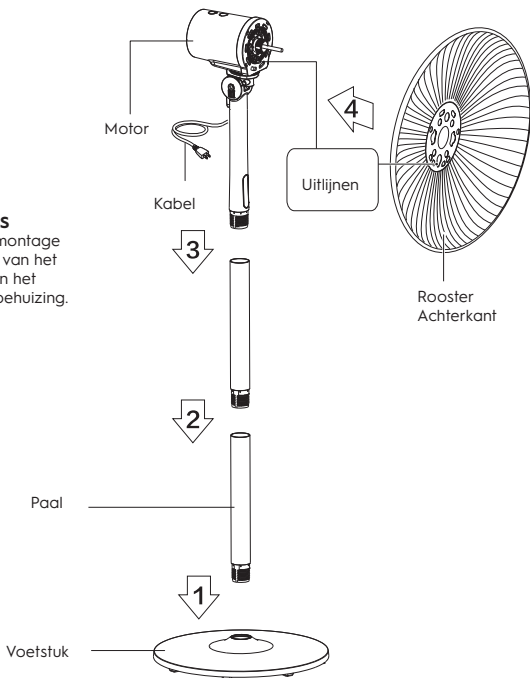

MONTAGE VOETSTUK

Monteer het voetstuk door de paal te draaien.

MONTEREN VAN HET ROOSTER

Maak het haakje van het voorste rooster vast op de aangegeven positie op het achterste rooster.

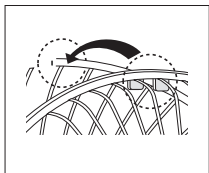

Druk de twee roosters op elkaar en maak de haakjes vast

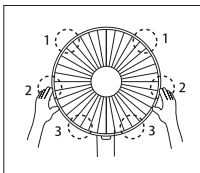

Zelfsluitende installatie

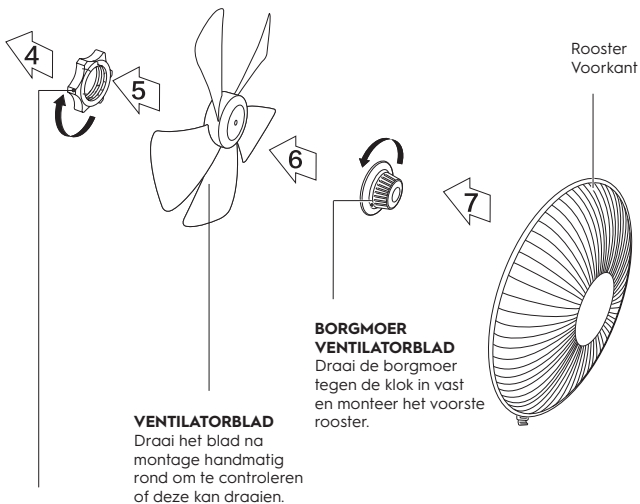
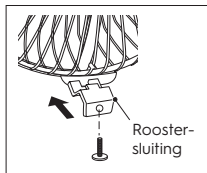

BORGMOER ROOSTER

Draai de borgmoer met de klok mee vast en bevestig ondertussen het achterste rooster.

GEBRUIKSIINSTRUCTIES VOOR DE AFSTANDSBEDIENING

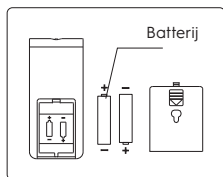
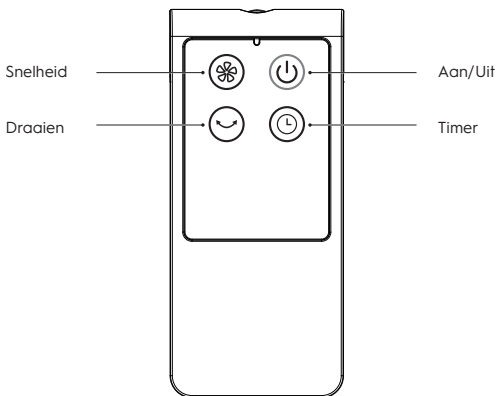

HANDIG ADVIES

Gebruik de afstandsbediening binnen 5 meter van de voorkant van het product en binnen een hoek van 30°.

GEbruIKSINSTRUCTIES VOOR DE BEHUIZING

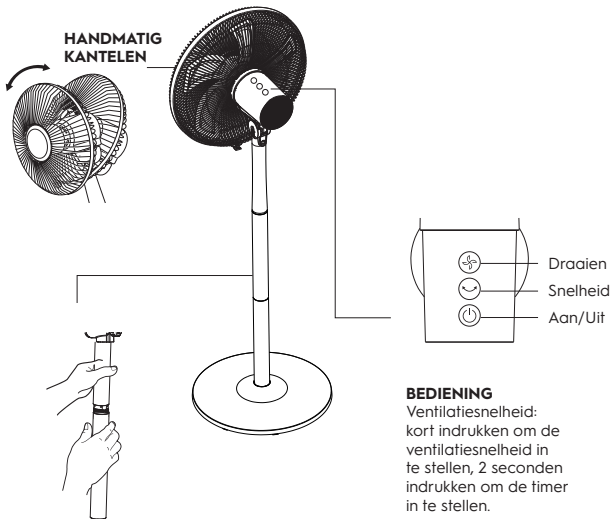

HOOGTE INSTELLEN

Draai een deel van de paal tegen de klok in en verwijder deze om de hoogte in te stellen.

BEDIENING

Ventilatiesnelheid: kort indrukken om de ventilatiesnelheid in te stellen, 2 seconden indrukken om de timer in te stellen.

ONDERHOUD

De ventilator vereist weinig onderhoud. Probeer de ventilator niet zelf te repareren. Breng de ventilator indien nodig naar een gekwalificeerde reparateur.

1. Haal de stekker uit het stopcontact voordat u het apparaat reinigt en uit elkaar haalt.
2. Zorg ervoor dat de opening aan de achterkant van de motor vrij is van stof voor een optimale luchtcirculatie. Haal de ventilator niet uit elkaar om stof te verwijderen.
3. Maak de externe onderdelen schoon met een zachte doek en mild schoonmaakmiddel.
4. Gebruik geen schuurmiddelen of oplosmiddelen om schade aan de oppervlakte te voorkomen. Gebruik geen benzine of thinner.
5. Voorkom dat er water of andere vloeistoffen in de motorbehuizing terecht komen.

REINIGING

1. Haal de stekker uit het stopcontact voordat u het apparaat reinigt.
2. Maak de plastic onderdelen schoon met een zachte doek en mild schoonmaakmiddel. Verwijder zeepresten met een droge doek.

MILIEUVRIENDELIJKE AFVALVERWERKING



Recycling - Europese Richtlijn 2012/19/EU. Deze markering betekent dat dit product niet samen met ander huishoudelijk

afval mag worden afgedankt. Om het milieu en de volksgezondheid niet in gevaar te brengen en het hergebruik van grondstoffen te bevorderen, moet dit product op verantwoordelijke wijze worden afgevoerd. Lever verbruikte apparatuur a.u.b. in bij de hiervoor bestemde inzamelpunten of bij de winkel waar het product was aangeschaft. Zij zullen dit product accepteren voor milieuvriendelijke afvalverwerking.

GARANTIEBEPALINGEN

- Blokker B.V. geeft 2 jaar garantie op alle defecten die het gevolg zijn van verborgen gebreken en die het apparaat ongeschikt maken voor normaal gebruik.
- De garantie gaat in op het moment van aankoop; bewaar het aankoopbewijs dan ook zorgvuldig.
- Binnen de garantieperiode zullen eventuele fabricage en/of materiaalfouten kosteloos door ons worden verholpen, hetzij door reparatie, vervangen van onderdelen of omruilen van het apparaat.
- Reparatie wordt alleen onder garantie uitgevoerd indien overtuigend wordt aangetoond (aan de hand van uw aankoopbon), dat de dag waarop de klacht is ingediend binnen de garantieperiode valt.
- De garantie vervalt indien het defect is ontstaan door schade als gevolg van een ongeluk, onjuist gebruik, verwaarlozing (bijv. niet goed reinigen), of indien er ingrepen zijn verricht of reparatie is uitgevoerd buiten de servicewerkplaats van Blokker B.V. (uitgezonderd van demontage, zoals vermeld in de gebruiksaanwijzing).
- Eveneens is de garantie niet geldig voor aansluiting op verkeerde netspanning, het niet opvolgen van de gebruiksaanwijzing en normale slijtage van het apparaat.
- De garantie dekt evenmin beschadigingen ontstaan door het niet tijdig ontkalken van apparaten, welk water ook gebruikt is (dit geldt vanzelfsprekend speciaal voor stoomstrijkijzers, koffiezetapparaten en waterkokers).
- Blokker B.V. kan niet aansprakelijk gesteld worden voor materiële schade of persoonlijke ongelukken ten gevolge van aansluiting in strijd met de ter plaatse geldende veiligheidsvoorschriften en technische normen (bijvoorbeeld een ondeugdelijk stopcontact). De garantie geeft in geen enkel geval recht op schadevergoeding.
- Alle andere schadeclaims, inclusief

beschadiging, zijn uitgesloten tenzij de Wet anders oordeelt.

- Andere dan bovengenoemde garantiebepalingen zullen door ons niet worden gehanteerd.

SERVICE

Voor vragen kunt u contact opnemen met:

Blokker B.V. Klantenservice

Telefoonnummer: 088-9494800

WhatsApp: 06-12823538

Wat te doen als uw apparaat niet werkt?

Indien uw apparaat defecten vertoont kunt u zich het beste eerst wenden tot uw dichtbij zijnde Blokker B.V. winkel. Onze collega's zullen er voor zorgen dat deze defecten zo spoedig mogelijk verholpen worden.

Reparaties buiten de garantieperiode

Reparaties buiten de garantieperiode zijn altijd mogelijk. Hieraan zijn uiteraard kosten verbonden.

MODE D'EMPLOI

Avant d'utiliser votre nouveau produit, veuillez lire attentivement ces instructions. Elles contiennent des informations importantes pour votre sécurité ainsi que pour l'utilisation et l'entretien de l'appareil.

01. Respectez toutes les consignes de sécurité afin d'éviter tout dommage dû à une mauvaise utilisation! Suivez tous les avertissements figurant sur l'appareil.

02. Conservez ce mode d'emploi pour une utilisation ultérieure. Si cet appareil est transmis à un tiers, ce mode d'emploi doit être inclus.

03. N'utilisez cet appareil que pour l'usage prévu. L'appareil ne convient pas à un usage commercial. L'appareil n'est destiné qu'à un usage domestique.

04. Aucune responsabilité n'est assumée pour des dommages résultant d'une mauvaise utilisation ou du non-respect de ces instructions.

05. Avant de raccorder l'appareil à l'alimentation électrique, vérifiez que la tension d'alimentation et le courant nominal

correspondent aux caractéristiques de l'alimentation indiquées sur l'étiquette de l'appareil.

06. Ne jamais utiliser un appareil endommagé! Débranchez l'appareil de la prise murale et contactez votre service clientèle s'il est endommagé.

07. Danger d'électrocution! N'essayez pas de réparer l'appareil vous-même. En cas de dysfonctionnement, les réparations doivent être effectuées uniquement par un personnel qualifié.

08. Vérifiez régulièrement que la fiche d'alimentation et le cordon d'alimentation ne soient pas endommagés. Un cordon d'alimentation endommagé doit être remplacé par le fabricant, son service après-vente ou une personne de qualification similaire afin d'éviter tout risque de blessure.

09. Évitez d'endommager les cordons. Ne pas le presser, le plier ou le frotter sur des bords tranchants. Tenir à l'écart des surfaces chaudes et des flammes nues.

10. Acheminez les cordons en toute sécurité, pour éviter de les tirer ou de trébucher involontairement.

11. Ne débranchez pas la fiche d'alimentation

de la prise murale à l'aide du cordon d'alimentation et n'enroulez pas le cordon d'alimentation autour de l'appareil.

12. Si une rallonge est utilisée, sa capacité doit être adaptée à la puissance consommée par l'appareil.

13. Avertissement! Pendant le nettoyage ou le fonctionnement, ne pas immerger les parties électriques de l'appareil dans l'eau ou d'autres liquides. Ne tenez jamais l'appareil sous l'eau courante.

14. Branchez la fiche d'alimentation à une prise murale facilement accessible afin qu'en cas d'urgence, l'appareil puisse être immédiatement débranché. Débranchez la fiche d'alimentation de la prise murale pour mettre complètement l'appareil hors tension. Utilisez la prise d'alimentation comme dispositif de déconnexion qui doit rester facilement accessible. L'appareil est alimenté automatiquement lorsqu'il est connecté à l'alimentation électrique.

15. Débranchez-le de la prise murale lorsqu'il n'est pas utilisé et avant de le nettoyer.

16. Mettez toujours l'appareil hors tension avant de le débrancher de la prise murale.

17. N'ouvrez en aucun cas le boîtier de

l'appareil. N'insérez aucun corps étranger à l'intérieur du boîtier.

18. N'utilisez jamais d'accessoires qui ne soient pas recommandés par le fabricant. Ils pourraient poser un risque de sécurité pour l'utilisateur et pourraient endommager l'appareil. N'utilisez que des pièces et accessoires d'origine.

19. Gardez l'appareil à l'écart des surfaces chaudes et des flammes nues. Protégez l'appareil contre la chaleur, la poussière, la lumière directe du soleil, l'humidité, les gouttes et les éclaboussures d'eau.

20. Ne placez pas d'objets lourds sur le dessus de l'appareil. Ne placez pas d'objets avec des sources de feu ouvertes, par ex. des bougies, sur le dessus ou à côté de l'appareil. Ne placez pas d'objets remplis d'eau, par ex. des vases, sur ou près de l'appareil.

21. Cet appareil n'est pas destiné à être utilisé par des personnes ayant des capacités physiques, sensorielles ou mentales réduites ne disposant pas des connaissances et de l'expérience nécessaires en cas de surveillance ou d'instructions sur l'usage de cet appareil en toute sécurité et

de compréhension des risques impliqués.

22. Les enfants doivent être surveillés afin de s'assurer qu'ils ne jouent pas avec l'appareil.

23. Cet appareil est destiné à être utilisé dans des applications domestiques et similaires telles que:

- des zones de cuisine de personnel dans des magasins, bureaux et autres environnements de travail,
- des fermes,
- par des clients dans des hôtels, des motels et d'autres environnements de type résidentiel,
- des environnements de type maisons d'hôtes.

24. Possibilité de blessure due à une mauvaise utilisation.

25. Cet appareil peut être utilisé par des enfants âgés de 8 ans et plus s'ils ont reçu une supervision et des instructions concernant l'utilisation de l'appareil de manière sûre et s'ils comprennent les dangers encourus. Le nettoyage et la maintenance par l'utilisateur ne doivent pas être effectués par des enfants. Gardez l'appareil et son cordon hors de portée des enfants de moins de 8 ans.

26. Cet appareil ne doit pas être utilisé via une minuterie externe ou au moyen d'une télécommande.

27. Débranchez-le de la prise secteur lorsqu'il n'est pas utilisé et avant de le nettoyer. Laissez refroidir l'appareil avant de mettre ou de retirer des pièces et avant de le nettoyer.

28. Cet appareil a été incorporé avec une prise mise à la terre. Veuillez-vous assurer que la prise murale de votre domicile soit bien mise à la terre.

29. Avant utilisation, vérifiez que la tension secteur soit la même que celle indiquée sur la plaque signalétique de l'appareil.

INSTRUCTIONS DE MONTAGE

ASTUCE

Avant le montage, veuillez retirer l'écrou de blocage de l'hélice et l'écrou de blocage de la grille.

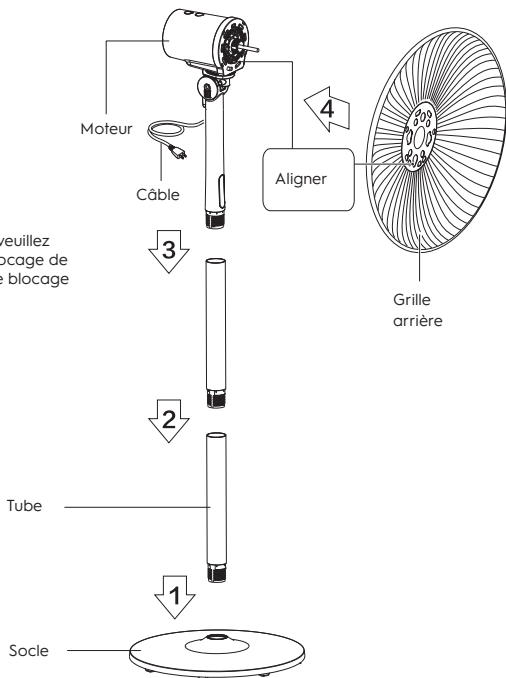

MONTAGE SOCLE

Assembler le ventilateur en faisant pivoter le tube.

INSTALLATION DES PROTECTIONS AVANT ET ARRIÈRE

Aligner le verrou de la protection avant, puis appuyer successivement sur les protections..

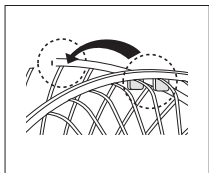

Monter soi-même le verrou en positionnant les deux mains comme sur l'illustration.

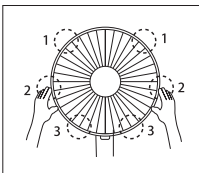

Protection arrière.

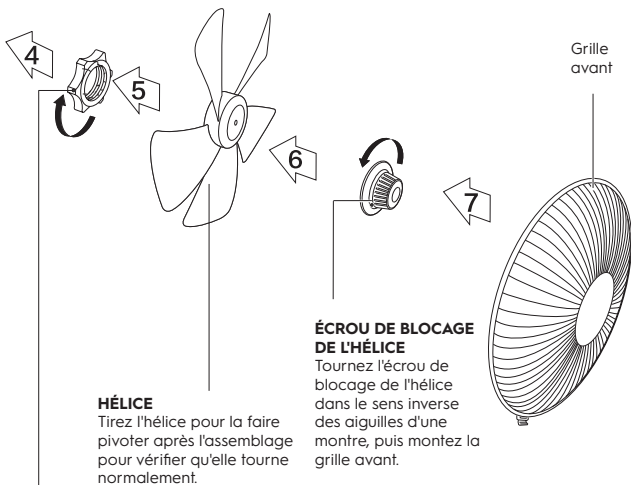
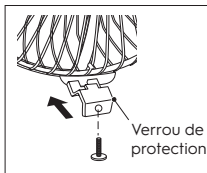

ÉCRAN DE BLOCAGE DE LA GRILLE

Visser l'écrou de blocage de la grille dans le sens des aiguilles d'une montre, puis fixer la grille arrière.

INSTRUCTIONS POUR LA TÉLÉCOMMANDE

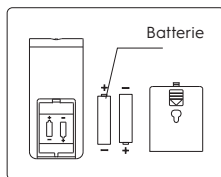
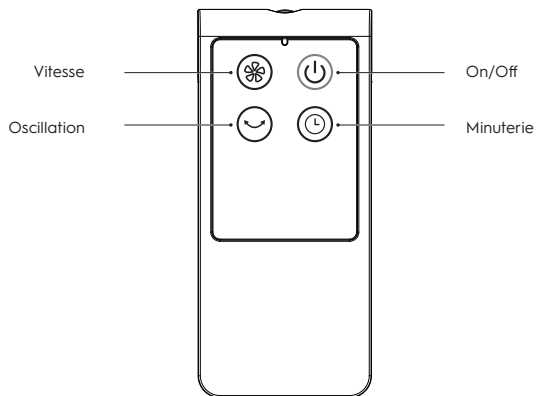

ASTUCE

La télécommande devrait être utilisée dans un rayon de 5 mètres devant le produit et l'angle de déviation devrait se situer dans les 30°.

INSTRUCTIONS POUR LE FONCTIONNEMENT DU VENTILATEUR

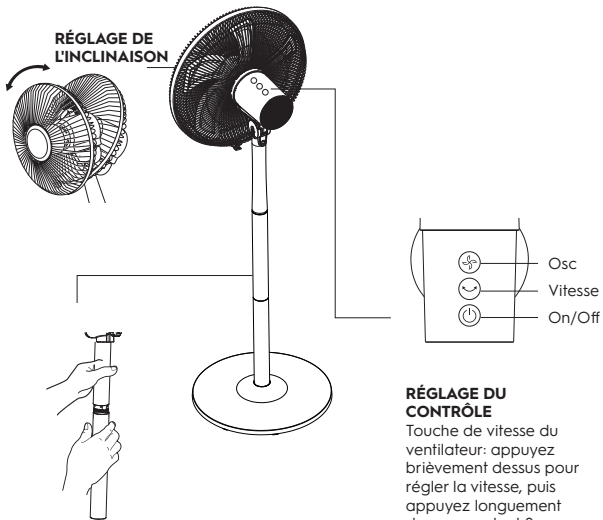

RÉGLAGE DE LA HAUTEUR

Tourner dans le sens inverse des aiguilles d'une montre pour procéder au réglage de la hauteur.

RÉGLAGE DU CONTRÔLE

Touche de vitesse du ventilateur: appuyez brièvement dessus pour régler la vitesse, puis appuyez longuement dessus pendant 2 secondes pour régler la minuterie.

INSTRUCTIONS D'ENTRETIEN

Le ventilateur nécessite peu d'entretien. N'essayez pas de le réparer vous-même. Adressez-vous à un technicien qualifié si un entretien s'avère nécessaire.

1. Avant le nettoyage et le montage, le ventilateur doit être débranché.
2. Pour assurer une circulation d'air adéquate vers le moteur, maintenez les orifices de ventilation situés à l'arrière du moteur exempts de poussière. Ne démontez pas le ventilateur pour enlever la poussière.
3. Veuillez essuyer les parties extérieures avec un chiffon doux imbibé d'un détergent doux.
4. N'utilisez pas de détergent abrasif ni de solvant pour éviter de rayer la surface. N'utilisez aucun des éléments suivants comme nettoyant : essence, diluant.
5. Ne laissez pas d'eau ou tout autre liquide pénétrer dans le boîtier du moteur ou dans ses parties intérieures.

REINIGING

1. Assurez-vous de débrancher l'appareil de la source d'alimentation avant de procéder au nettoyage.
2. Les pièces en plastique doivent être nettoyées avec un chiffon doux imbibé de savon doux. Enlevez soigneusement le savon avec un chiffon sec.

APPAREIL RESPECTUEUX DE L'ENVIRONNEMENT



Recyclage – Directive européenne 2012/19/EU. Ce symbole indique que le produit ne doit pas être jeté avec les ordures ménagères. Pour limiter les risques pour l'environnement et la santé entraînés par le rejet non contrôlé des déchets, recyclez ce dernier pour promouvoir une réutilisation responsable de ses matériaux. Pour recycler votre produit, utilisez les réseaux de collecte de votre région ou prenez contact avec le revendeur du produit. Ce dernier pourra vous aider à le recycler.

CONDITIONS DE GARANTIE

- Blokker B.V. accorde une garantie de 2 ans sur toutes les défaillances

consécutives à des défauts cachés et empêchant une utilisation normale de l'appareil.

- La garantie prend effet au moment de l'achat; veuillez donc conserver soigneusement votre preuve d'achat.
- Pendant la période de garantie, les éventuels défauts de fabrication et/ou de matière seront traités par nos soins, soit par une réparation, soit par un remplacement des pièces défectueuses, soit par échange de l'appareil.
- Les réparations ne seront exécutées dans le cadre de la garantie que s'il est clairement démontré (avec du ticket de caisse correspondant) que le jour de la réclamation tombe dans la période de garantie.
- La garantie prend fin si la défaillance provient de dommages consécutifs à un accident, un usage inapproprié, une négligence (par exemple un mauvais entretien) ou si l'appareil a fait l'objet d'une intervention ou d'une réparation en dehors de l'atelier de service après-vente de Blokker B.V. (à l'exception du démontage tel que mentionné dans le mode d'emploi).
- De même, la garantie ne s'applique pas en cas de raccordement à une mauvaise tension de réseau, en cas de non-respect des instructions du mode d'emploi et en cas d'usure normale de l'appareil.
- La garantie ne couvre pas non plus les dommages consécutifs à une mauvaise périodicité du détartrage des appareils, quelle que soit l'eau utilisée (ceci concerne bien sûr en particulier les fers à repasser à vapeur, les cafetières et les bouilloires).
- Blokker B.V. ne peut être tenu responsable de dommages matériels ou d'accidents personnels découlant d'un raccordement contraire aux règles de sécurité et aux normes techniques en vigueur (par exemple à une prise de courant défectueuse). La garantie ne donne en aucun cas droit à une indemnisation.
- Toutes les autres demandes en dommages et intérêts, y compris pour détérioration, sont exclues hormis les cas prévus la loi.

- Les conditions de garantie autres que celles énoncées ci-dessus ne sont pas de notre ressort.

SERVICE APRÈS-VENTE

Pour toute information, vous pouvez

contacter:

Blokker B.V. Klantenservice

Numéro de téléphone: 088-9494800

What's App: 06-12823538

Que faire si votre appareil ne fonctionne pas?

Si votre appareil présente des défaillances, premier vous pouvez vous adresser à votre revendeur. Votre revendeur se chargera de remédier à ces défaillances dans les meilleurs délais.

Réparations en dehors de la période de garantie

Vous pouvez toujours demander des réparations en dehors de la période de garantie. Celles-ci vous seront naturellement facturées.

GEBRAUCHSANWEISUNG

Bevor Sie Ihr neues Produkt verwenden, lesen Sie bitte diese Anleitung sorgfältig durch. Sie enthält wichtige Informationen für Ihre Sicherheit sowie für den Gebrauch und die Pflege des Geräts.

01. Beachten Sie alle Sicherheitshinweise, um Schäden durch unsachgemäßen Gebrauch zu vermeiden!

Beachten Sie alle Warnhinweise am Gerät.

02. Bewahren Sie diese Bedienungsanleitung für den späteren Gebrauch auf. Sollte dieses Gerät an Dritte weitergegeben werden, ist diese Bedienungsanleitung beizufügen.

03. Verwenden Sie dieses Gerät nur für den bestimmungsgemäßen Gebrauch. Dieses Gerät ist nicht für den gewerblichen Gebrauch bestimmt. Dieses Gerät ist nur für den Hausgebrauch geeignet.

04. Für Schäden, die durch unsachgemäßen Gebrauch oder Nichtbeachtung dieser Anleitung entstehen, wird keine Haftung übernommen.

05. Bevor Sie das Gerät an das Stromnetz anschließen, überprüfen Sie, ob die

Netzspannung und der Nennstrom mit den Angaben auf dem Typenschild des Geräts übereinstimmen.

06. Verwenden Sie niemals ein beschädigtes Gerät! Trennen Sie das Gerät von der Steckdose und wenden Sie sich an Ihren Kundendienst, wenn es beschädigt ist.

07. Gefahr eines Stromschlags! Versuchen Sie nicht, das Gerät selbst zu reparieren. Im Störfall dürfen Reparaturen nur von qualifiziertem Personal durchgeführt werden.

08. Überprüfen Sie regelmäßig den Netzstecker und das Netzkabel auf Beschädigungen. Um Verletzungsgefahren zu vermeiden, muss ein beschädigtes Netzkabel vom Hersteller, seinem Kundendienst oder einer ähnlich qualifizierten Person ersetzt werden.

09. Vermeiden Sie Schäden an den Kabeln. Nicht an scharfen Kanten quetschen, biegen oder scheuern. Von heißen Oberflächen und offenen Flammen fernhalten.

10. Verlegen Sie die Kabel sicher, so, dass ein unbeabsichtigtes Ziehen oder darüber Stolpern ausgeschlossen ist.

11. Ziehen Sie den Netzstecker nicht mit dem Netzkabel aus der Steckdose und wickeln Sie

das Netzkabel nicht um das Gerät.

12. Wenn ein Verlängerungskabel verwendet wird, muss dessen Kapazität für den Stromverbrauch des Geräts geeignet sein.

13. Achtung! Während der Reinigung oder des Betriebs dürfen die elektrischen Teile des Geräts nicht in Wasser oder andere Flüssigkeiten getaucht werden. Halten Sie das Gerät niemals unter fließendes Wasser.

14. Schließen Sie den Netzstecker an eine gut erreichbare Steckdose an, damit das Gerät im Notfall sofort herausgezogen werden kann. Ziehen Sie den Netzstecker aus der Steckdose, um das Gerät vollständig auszuschalten. Verwenden Sie den Netzstecker als Trennvorrichtung, die leicht bedienbar bleiben soll. Das Gerät wird automatisch mit Strom versorgt, wenn es an das Stromnetz angeschlossen wird.

15. Ziehen Sie bei Nichtgebrauch und vor der Reinigung den Netzstecker aus der Steckdose.

16. Schalten Sie das Gerät immer aus, bevor Sie es von der Steckdose trennen.

17. Öffnen Sie auf keinen Fall das Gerätegehäuse. Stecken Sie keine Fremdkörper in das Innere des Gehäuses.

18. Verwenden Sie niemals Zubehör, das nicht vom Hersteller empfohlen wird. Dies kann ein Sicherheitsrisiko für den Benutzer darstellen und das Gerät beschädigen. Verwenden Sie nur Originalteile und Originalzubehör.

19. Halten Sie das Gerät von heißen Oberflächen und offenen Flammen fern. Schützen Sie das Gerät vor Hitze, Staub, direkter Sonneneinstrahlung, Feuchtigkeit, Tropf- und Spritzwasser.

20. Stellen Sie keine schweren Gegenstände auf das Gerät. Stellen Sie keine Gegenstände mit offenen Feuerquellen, z.B. Kerzen, auf oder neben das Gerät. Stellen Sie keine mit Wasser gefüllten Gegenstände, z.B. Vasen, auf oder neben das Gerät.

21. Dieses Gerät darf nicht von Personen verwendet werden, die über eingeschränkte physikalische, sensorische oder geistige Fähigkeiten verfügen oder einem Mangel an Erfahrung und Kenntnissen verwendet werden, sofern diese Personen beaufsichtigt oder über den sicheren Gebrauch des Geräts unterrichtet wurden und die damit verbundenen Gefahren verstanden haben.

22. Kinder müssen beaufsichtigt werden,

damit sie nicht mit dem Gerät spielen.

23. Dieses Gerät ist für die Verwendung in Haushalten und für ähnliche Anwendungen vorgesehen, beispielsweise:

- Mitarbeiterküchen in Geschäften, Büros und an anderen Arbeitsplätzen;
- Landwirtschaftliche Anwesen;
- Für Gäste in Hotels, Motels und sonstigen Beherbergungsbetrieben;
- Im Rahmen der Unterbringung vom Typ Bed and Breakfast.

24. Mögliche Verletzungen durch Missbrauch.

25. Dieses Gerät kann von Kindern ab 8 Jahren und darüber benutzt werden, wenn sie beaufsichtigt und bezüglich des sicheren Gebrauchs des Gerätes unterwiesen wurden und die daraus resultierenden Gefahren verstanden haben. Reinigungs- und Instandhaltungsarbeiten dürfen nicht von Kindern durchgeführt werden. Gerät und Kabel außerhalb der Reichweite von Kindern unter 8 Jahren aufbewahren.

26. Dieses Gerät darf nicht über eine externe Zeitschaltuhr oder eine Fernbedienung bedient werden.

27. Ziehen Sie bei Nichtgebrauch und

vor der Reinigung den Netzstecker aus der Steckdose. Vor dem Anbringen oder Abnehmen von Teilen und vor der Reinigung Gerät abkühlen lassen.

28. Dieses Gerät ist mit einem geerdeten Stecker ausgestattet. Bitte achten Sie darauf, dass die Steckdose in Ihrem Haus gut geerdet ist.

29. Bitte überprüfen Sie vor Gebrauch, ob die Netzspannung mit der auf dem Typenschild des Geräts angegebenen übereinstimmt.

BEZEICHNUNG DER BAUTEILE

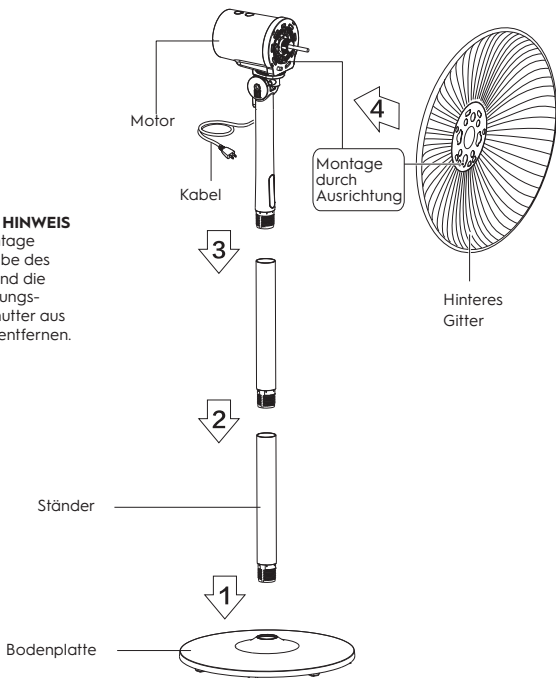

WICHTIGER HINWEIS

Vor der Montage Flügelschraube des Ventilators und die Netzabdeckungs-Sicherungsmutter aus dem Rumpf entfernen.

MONTAGE DES GEHÄUSES

Montieren Sie das Gehäuse durch Drehen des Ständers.

MONTAGE DES VORDEREN UND HINTEREN SCHUTZGITTERS

Richten Sie die Arretierung des vorderen Gitters auf die dargestellte Position des hinteren Gitters aus.

Drücken Sie die Schutzgitter nach einander mit beiden Händen fest.

Montage der Arretierung.

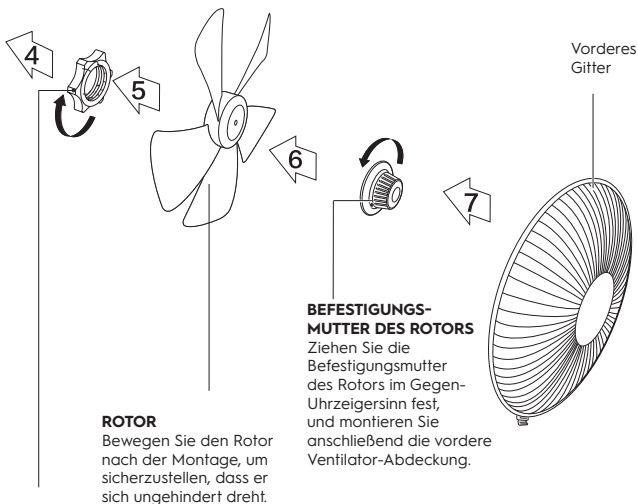
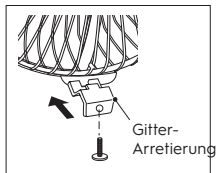
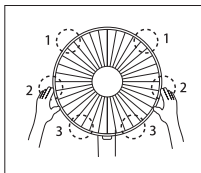
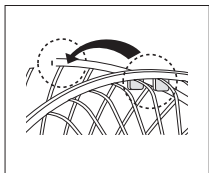

BEFESTIGUNGSMUTTER DES GITTERS

Ziehen Sie die Befestigungsmutter des Gitters im Uhrzeigersinn fest, und befestigen Sie anschließend das hintere Gitter.

ANLEITUNG FÜR DIE FERNBEDIENUNGSTASTEN

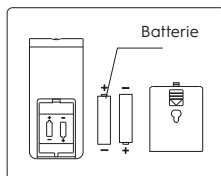
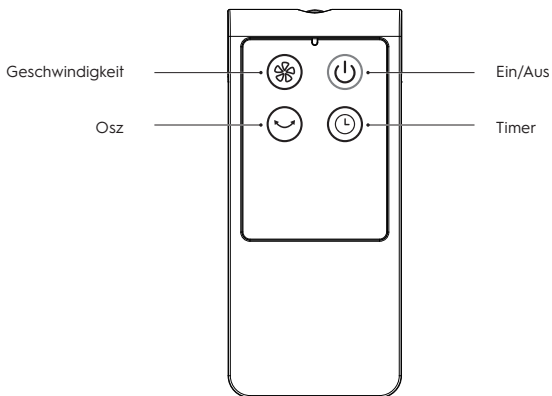

WICHTIGER HINWEIS

Die Fernbedienung sollte in einem Abstand von 5 Metern und in einem Neigungswinkel von maximal 30° auf das Gerät gerichtet werden.

ANLEITUNG FÜR DIE BEDIENUNG DES VENTILATORS

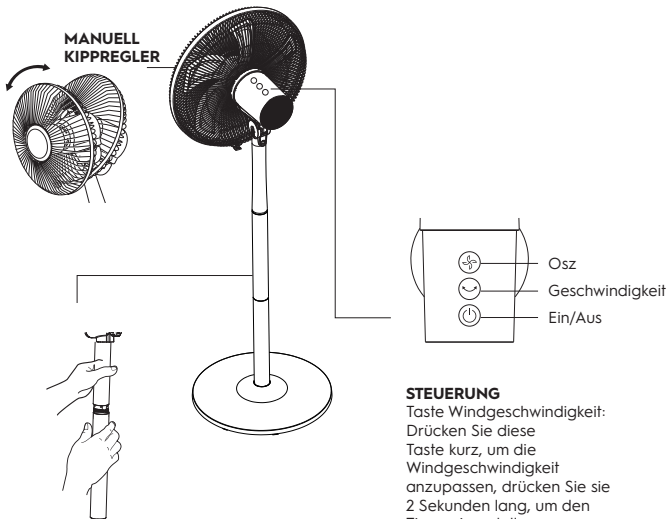

HÖHENEINSTELLUNG

Im Uhrzeigersinn drehen
und zur Veränderung
der Höhengeneinstellung
entfernen.

STEUERUNG

Taste Windgeschwindigkeit:
Drücken Sie diese
Taste kurz, um die
Windgeschwindigkeit
anzupassen, drücken Sie sie
2 Sekunden lang, um den
Timer einzustellen.

WARTUNGSANLEITUNG

Der Ventilator ist weitgehend wartungsfrei. Versuchen Sie eventuelle Fehlfunktionen nicht selbst zu beheben. Wenden Sie sich gegebenenfalls an qualifiziertes Servicepersonal.

1. Ehe Sie den Ventilator reinigen oder montieren, muss dieser von der Stromversorgung getrennt sein.
2. Um sicherzustellen, dass der Motor ausreichend belüftet wird, halten Sie die Belüftungsschlitze auf der Rückseite des Motors frei von Staub. Versuchen Sie keinesfalls den Ventilator zu demontieren, um diesen von Staub zu befreien.
3. Reinigen Sie die Außenseiten mit einem weichen, mit milder Seifenlauge getränkten Tuch.
4. Verwenden Sie keine Scheuermittel oder aggressive Lösungen, um ein Verkratzen der Oberfläche zu vermeiden. Folgendes darf nicht zum Reinigen verwendet werden: Benzin, Verdünnern.
5. Achten Sie darauf, dass kein Wasser oder andere Flüssigkeiten in das Motorgehäuse oder in das Innere des Ventilators gelangt.

REINIGUNG

1. Stellen Sie sicher, dass der Ventilator von der Stromversorgung getrennt wurde, ehe Sie diesen reinigen.
2. Kunststoffteile mit einem weichen, mit milder Seifenlauge getränkten Tuch reinigen. Eventuelle Seifenreste sorgfältig mit einem trockenen Tuch entfernen.

LAGERUNG DES VENTILATORS



Bewahren Sie den Originalkarton für die Einlagerung des Ventilators auf. Wickeln Sie das Stromkabel auf und befestigen Sie es, um Schäden während der Lagerung zu vermeiden.

UMWELTGERECHTE ENTSORGUNG

Wiederverwertung – Europäischen Richtlinie 2012/19/EG. Dieses Symbol zeigt an, dass das Produkt nicht zusammen mit Haushaltsabfällen entsorgt werden darf.

Um Umwelt- und Gesundheitsschäden durch unkontrollierte Abfallentsorgung zu verhindern, bitte verantwortungsbewusst entsorgen, um die nachhaltige Wiederverwertung von Ressourcen zu fördern. Nutzen Sie zur Rückgabe Ihres Altgeräts bitte die Rückgabe- und Sammelsysteme oder wenden Sie sich an den Händler bei dem Sie dieses Gerät erworben haben. Dieser kann das Gerät umweltschonend entsorgen.

GARANTIEBEDINGUNGEN

- Blocker B.V. gewährt 2 Jahre Garantie auf alle Fehler in Folge verborgener Mängel, die das Gerät für den normalen Gebrauch untauglich machen.
- Die Garantiefrist beginnt mit dem Kauf; bewahren Sie den Kaufbeleg deshalb sorgfältig auf.
- Innerhalb dieses Garantiezeitraumes werden eventuelle Herstellungs- und/oder Materialfehler unentgeltlich durch uns beheben, sei es durch Reparatur, Auswechseln von Teilen oder Austausch des Geräts.
- Reparaturen werden nur dann im Rahmen der Garantie ausgeführt, wenn (durch den zugehörigen Kaufbeleg) nachgewiesen wird, dass die Garantieleistung innerhalb der Garantiefrist beansprucht wird.
- Die Garantie erlischt, wenn der Fehler durch Schäden aufgrund von Unfall, unsachgemäßer Verwendung bzw. Fahrlässigkeit (z. B. schlechte Reinigung) entstanden ist oder wenn Eingriffe oder Reparaturen nicht beim Kundendienst von Blocker B.V. durchgeführt wurden. (Letzteres gilt nicht für eine Demontage, wie sie in der Bedienungsanleitung angegeben ist.)
- Eine Garantieverpflichtung besteht außerdem nicht bei einem Anschluss an falsche Netzspannung, bei Nichtbefolgung der Bedienungsanleitung und bei normaler Abnutzung des Geräts.
- Ebenso wenig sind solche Schäden von der Garantie abgedeckt, die unabhängig vom verwendeten Wasser durch nicht rechtzeitiges Entkalken von Geräten entstehen

(dies gilt selbstverständlich speziell für Dampfbügeleisen, Kaffeemaschinen und Wasserköcher).

- Blokker B.V. übernimmt keine Haftung für Sachoder Personenschäden infolge eines Anschlusses des Geräts an Einrichtungen, die nicht den vor Ort geltenden Sicherheitsbestimmungen oder technischen Normen entsprechen (z. B. eine untaugliche Steckdose). Die Garantie berechtigt in keinem Fall zu Schadensersatzansprüchen.
- Weitergehende Schadensansprüche, unter anderem wegen Beschädigung, sind ausgeschlossen, sofern nicht zwingend gesetzlich vorgeschrieben.
- Andere als die oben genannten Garantiebedingungen werden von uns nicht bestätigt.

KUNDENDIENST

Informationen sind per Telefon unter der nachstehenden Telefonnummern erhältlich:

Blokker B.V. Kundendienst

Telefonnummer: 088-9494800

WhatsApp: 06-12823538

Was tun, wenn das Gerät nicht funktioniert?

Wenn Ihr Gerät Mängel aufweist, wenden Sie sich an Ihren Händler. Der Händler wird veranlassen, dass die Mängel so schnell wie möglich behoben werden.

Reparaturen nach Ablauf der Garantiefrist

Reparaturen sind auch außerhalb der Garantiefrist jederzeit möglich. Hierdurch fallen jedoch Kosten an.

220-240V ~ 50 Hz
48W



Made in China

Blokker B.V.
Hessenbergweg 8
1101 BT Amsterdam
The Netherlands

Art. 1706454
Type BL-30009