



Gebruiksaanwijzing

Instructions for use

Gebrauchsanleitung

Mode d'emploi

Robot stofzuiger (NL)

Robotic vacuum cleaner (EN)

Roboter Staubsauger (DE)

Aspirateur robotisé (FR)

SB1



Inhoud – Content – Inhalt – Teneur

Gebruiksaanwijzing – Dutch - 2 -

Instruction manual – English - 10 -

Bedienungsanleitung – German - 16 -

Mode d'emploi – French - 24 -

VEILIGHEIDSVOORSCHRIFTEN

Voor gebruik dient u alle onderstaande instructies te lezen om letsel en schade te voorkomen en om de beste resultaten met het apparaat te bereiken. Bewaar deze handleiding op een veilige plek. Mocht u dit apparaat aan iemand anders overhandigen, dient u ook de gebruiksaanwijzing te overhandigen.

In geval van schade die wordt veroorzaakt doordat de gebruiker de instructies in deze gebruiksaanwijzing niet in acht heeft genomen, komt de garantie te vervallen. De fabrikant/importeur is niet aansprakelijk voor schade die wordt veroorzaakt door het niet in acht nemen van de gebruiksaanwijzing, door nalatig gebruik of gebruik dat niet in overeenstemming is met de bepalingen van deze gebruiksaanwijzing.

1. Dit apparaat mag worden gebruikt door kinderen vanaf 8 jaar en personen met beperkte fysieke, visuele of mentale vaardigheden, of die een gebrek aan ervaring en kennis hebben, indien ze gepaste instructies hebben gekregen zodat ze het apparaat op een veilige manier kunnen gebruiken, op de hoogte zijn van de gevaren die het gebruik van het apparaat met zich meebrengt en deze gevaren begrijpen.
2. Laat kinderen niet met het apparaat spelen.
3. Kinderen mogen het apparaat niet reinigen of onderhouden zonder toezicht.
4. Gebruik alleen het snoer dat met het apparaat is meegeleverd.
5. Voordat u de stekker in het stopcontact steekt, dient u te controleren of de stroom en de frequentie overeen komen met de specificaties van het typeplaatje.
6. Trek de stekker uit het stopcontact als het apparaat niet in gebruik is en voordat u het apparaat reinigt.

7. Let op dat de stroomkabel niet over scherpe randen hangt en niet in de buurt komt van hete voorwerpen en open vuur.
8. Dompel het apparaat of de stekker niet onder in water of andere vloeistoffen. Er bestaat levensgevaar als gevolg van een elektrische schok!
9. Om de stekker uit het stopcontact te halen, dient u aan de stekker zelf te trekken. Trek niet aan de stroomkabel.
10. Raak het apparaat niet aan als het in water is gevallen. Trek de stekker uit het stopcontact, schakel het apparaat uit en breng het ter reparatie naar een geautoriseerd servicecenter.
11. Steek de stekker niet in het stopcontact en haal hem er niet uit als u natte handen heeft.
12. Probeer nooit de behuizing van het apparaat te openen en probeer nooit zelf het apparaat te repareren. Dit kan een elektrische schok veroorzaken.
13. Laat het apparaat nooit onbeheerd achter wanneer het in gebruik is.
14. Dit apparaat werd niet ontworpen voor commercieel gebruik.
15. Gebruik het apparaat niet voor andere doeleinden dan het beoogde doel.
16. Draai de kabel niet om het apparaat en buig hem niet.
17. Het apparaat is alleen bestemd voor gebruik binnenshuis.
18. Het apparaat is geschikt voor het reinigen van harde vloeren, tegels, dun tapijt, maar niet voor dik tapijt.
19. Vervang een defecte stroomvoorziening alleen door originele onderdelen van de fabrikant.
20. Gebruik het apparaat niet op nat of vettig stof.
21. Voor gebruik, verwijder breekbare voorwerpen (glazen, lampen, etc.) en andere voorwerpen (lang haar, plastic tassen, koord, kabels, etc.) die in de borstels verstrikt kunnen raken.
22. Zit niet op het apparaat en plaats er geen zware voorwerpen op.

23. Maak het apparaat regelmatig schoon. Leeg het stofreservoir.
24. Laad het apparaat op als het drie maanden niet werd gebruikt.
25. Laad het apparaat alleen op wanneer het waarschuwt voor een laag vermogen of wordt uitgeschakeld. Gebruik het apparaat zodra volledig opgeladen.
26. Recycle de batterij na afdanking van het apparaat.

BESCHRIJVING VAN DE ONDERDELEN

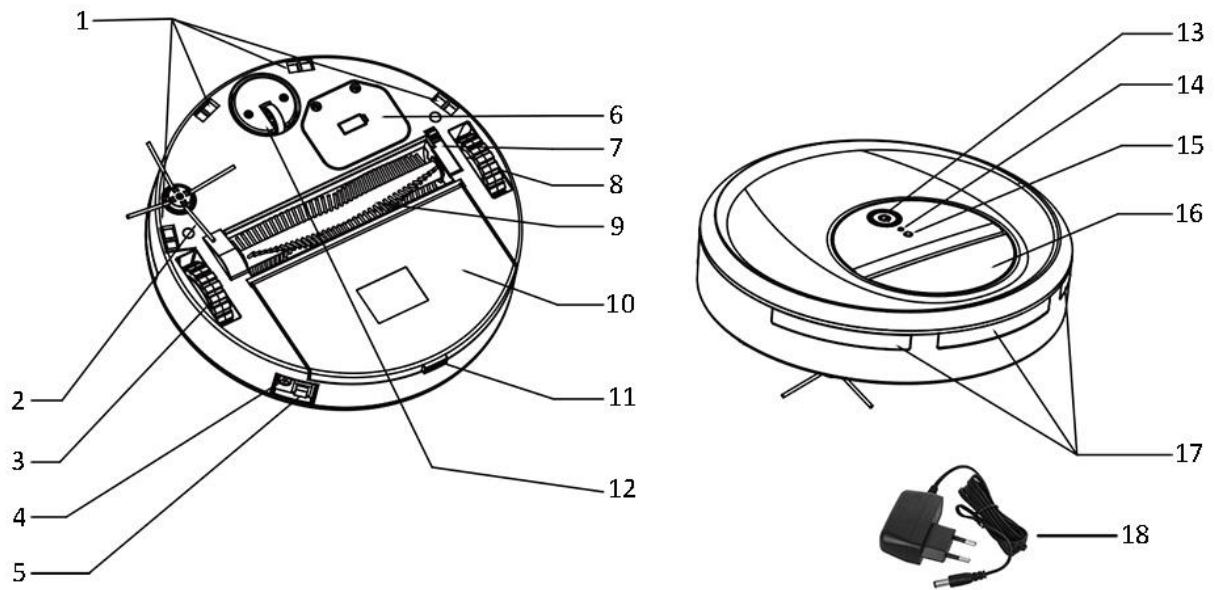

- | | |
|----------------------------|--|
| 1. Gronddetectiesensor | 10. Stofreservoir |
| 2. Zijborstel | 11. Ontgrendelingskop voor stofreservoir |
| 3. Rechter wiel | 12. Universeel wiel |
| 4. Laadaansluiting | 13. Start/pauze knop |
| 5. Aan/uit-knop | 14. LED-controlelampje |
| 6. Batterijdeksel | 15. Lichtsensor |
| 7. Middelste borstelhouder | 16. Handvat |
| 8. Linker wiel | 17. Obstakelsensor |
| 9. Borstelwiel | 18. Adapter |

De zijborstel aanbrengen

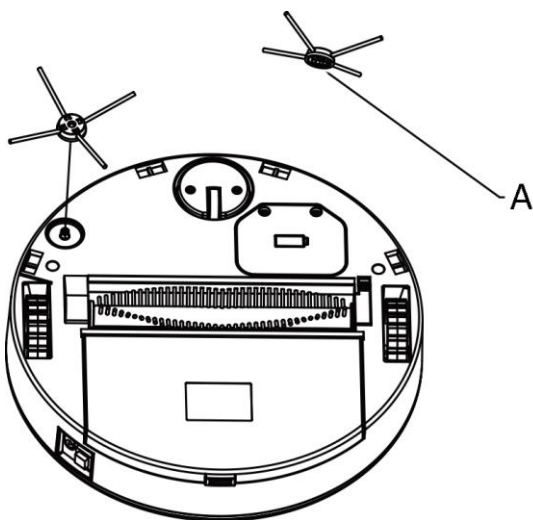

Er bevindt zich een zeshoekig gat (A) aan de onderkant van de zijborstel.

Breng de borstel op één lijn met het zeshoekig gat omlaag gericht en druk het vast totdat het in het apparaat klikt.

GEBRUIK

1. Installeer de zijborstel zoals hierboven beschreven.
2. Plaats het apparaat op de vloer die u wilt reinigen.
3. Druk op de aan/uit-knop om het apparaat aan te zetten. Er wordt tegelijkertijd muziek afgespeeld. Het LED-controlelampje brandt en het apparaat staat in stand-by.
4. Druk op de start/pauze-knop en het apparaat treedt in werking.
5. Druk tijdens de werking op de start/pauze-knop en het apparaat stopt tijdelijk met werken.
OPMERKING: Het apparaat wordt na een inactiviteit van ca. 60 seconden automatisch uitgeschakeld. Indien nodig, druk op de aan/uit-knop om het apparaat opnieuw in te schakelen.
6. Druk na gebruik op de ontgrendelingsknop om het stofreservoir te openen. Verwijder alle vuil dat zich in het stofreservoir bevindt.

OPMERKING: Als het apparaat onverwacht stopt en het LED-controlelampje knippert 3 keer binnen één seconde, controleer voorzichtig of het apparaat niet vastzit of het borstelwiel niet werkt.

- Als het apparaat vastzit, breng het naar een open ruimte en schakel het apparaat opnieuw in.
- Als het borstelwiel niet werkt, verwijder en maak het schoon.
- Als het apparaat nog niet juist werkt, kan er een defect op het apparaat zijn. Druk lang op de aan/uit-knop om het apparaat uit te schakelen en schakel het vervolgens opnieuw in.
- Als u de storing niet zelf kunt verhelpen, breng het naar een erkend servicecentrum.

De middelste borstel afhalen en installeren

Draai het apparaat ondersteboven en leg het op een vlak oppervlak. Schuif de ontgrendelingsknop voor de middelste borstel (B) en haal de borstel (C) en het zijwiel (D) uit. Reinig de borstel en het zijwiel. Installeer de delen vervolgens door de procedure omgekeerd uit te voeren.

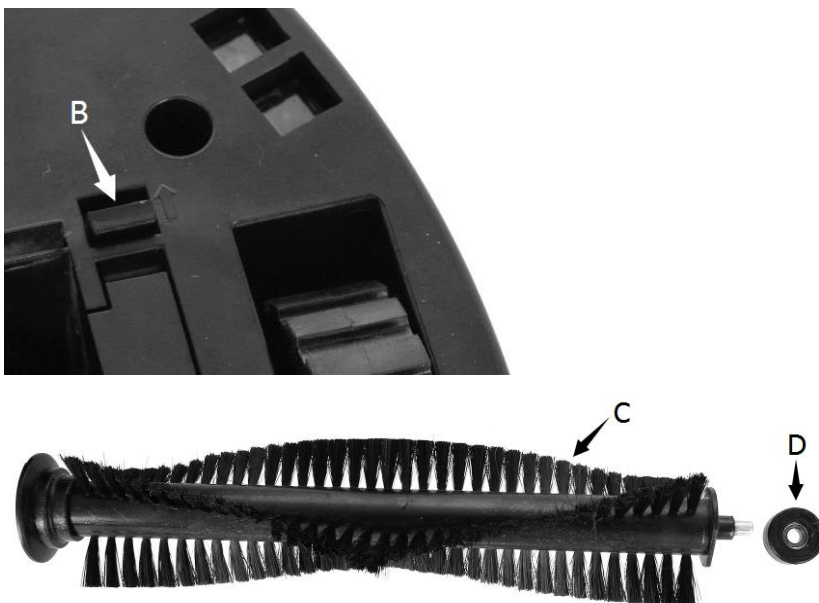

Het apparaat opladen

Als het apparaat stopt met werken en het LED-controlelampje knippert slechts één keer per seconde, geeft dit aan dat de batterij leeg raakt. Laad het apparaat tijdig op.

1. Sluit de adapter aan op de laadaansluiting naast de aan/uit-knop.
2. Steek de stekker van de adapter in een stopcontact.
3. Tijdens het opladen knippert het LED-controlelampje continu.
4. Zodra het apparaat volledig is opgeladen, blijft het LED-controlelampje branden.
5. Ontkoppel het apparaat van de voeding na het opladen.

De batterij vervangen:

1. Draai de schroeven op het batterijdeksel los.
2. Haal de batterij uit.
3. Maak de connector los. Druk op de vergrendeling van de connector en trek de connector uit.
4. Plaats een nieuwe batterij. Maak de connector opnieuw vast.
5. Sluit het batterijdeksel en schroef het vast met behulp van de schroeven.



REINIGING EN ONDERHOUD

1. Haal de stekker uit het stopcontact voordat u het apparaat reinigt.
2. Dompel het apparaat en de stroomvoorziening niet in water of een andere vloeistof om ze te reinigen.
3. Metalen onderdelen (snoer of aansluitklem): veeg schoon met een schone, droge doek.
4. Kunststof onderdelen: veeg schoon met een schone, droge doek en water of een mild schoonmaakmiddel.
5. Maak het apparaat niet schoon met benzine, alcohol of een andere bijtend schoonmaakmiddel.
6. Berg het apparaat op in een koele en droge ruimte.

TECHNISCHE GEGEVENS

Spanning: 7,2VDC

Stroom: 800mA

Invoer adapter: 100-240V~50/60Hz
0,2A MAX

Uitvoer adapter: 12V  500mA

Laadtijd: 3-4 uur.

Continue bedrijfstijd: 90 min.

PROBLEEMOPLOSSING

Probleem	Mogelijke oorzaak	Oplossing
Ongewone geluiden	Het apparaat zit vast of is verstrikt geraakt.	Reinig de zone rond het borstelwiel.
Werkt kortstondig nadat de batterij volledig is opgeladen.	Het borstelwiel kan niet werken of de batterij is defect.	Verwijder het borstelwiel en reinig het. Als het nog niet werkt, vervang de batterij door een nieuwe.
Het apparaat maakt vaak een verkeerde draai, zonder aanwezig obstakel.	1. Stof in het universeel wiel 2. Vuil in de gronddetectiesensor	1. Verwijder het universeel wiel, open het deksel en verwijder het stof. 2. Reinig de gronddetectiesensor met een zachte doek.

Het apparaat gaat vaak op dezelfde plek voor- en achteruit.	Er bevindt zich een voorwerp onder het apparaat.	Controleer of het apparaat op een effen vloer staat en of er geen voorwerp onder het apparaat aanwezig is.
Het apparaat valt van een hoogte of de trap.	Defecte gronddetectiesensor	Reinig de gronddetectiesensor met een zachte doek. Lever het apparaat in bij een servicecentrum als het probleem niet kan worden verholpen.
Het apparaat stopt vaak onder het bed.	1. Onvoldoende licht onder het bed. 2. Vuil op de lichtsensor	1. Kamer is donker. Open venster of zet de verlichting in de kamer aan. 2. Reinig de lichtsensor.
Ernstige vervorming van de zijborstel	Normale schade	Vervang door een nieuwe zijborstel.
Zijborstel werkt niet.	Haar zit vast in de borstel.	Haal de borstel uit en verwijder het haar.
Stofreservoir kan niet dicht.	Onderkant komt niet naar buiten wanneer het wordt ingeduwd.	Verwijder de schroeven in het deksel van het stofreservoir. Haal het deksel af, reinig en breng het opnieuw aan.

GARANTIE EN KLANTENSERVICE

Vóór de levering worden onze apparaten streng gecontroleerd. Indien het toestel ondanks alle zorg bij de productie of tijdens het transport beschadigd werd, moet u het naar de handelaar terugbrengen. Naast het wettelijke recht op waarborg heeft de klant recht op de volgende garantieclaim:

Wij geven een garantie van 3 jaar op het toestel, te beginnen met de koopdatum. Indien u een defect product heeft, kunt u rechtstreeks terug gaan naar het aankooppunt.

Gebreken die het gevolg zijn van ondeskundig gebruik van het toestel, fouten tijdens ingrepen en reparaties door derden of door de inbouw van vreemde onderdelen, vallen niet onder deze garantie. Bewaar altijd uw aankoopnota, zonder aankoopnota kunt u geen aanspraak maken op enige vorm van garantie. Bij schade veroorzaakt door het niet opvolgen van de gebruiksaanwijzing vervalt het recht op garantie. Voor vervolgschade die hieruit ontstaat kunnen wij niet verantwoordelijk gehouden worden. Voor materiële schade of persoonlijk letsel veroorzaakt door ondeskundig gebruik of het niet opvolgen van de veiligheidsvoorschriften zijn wij niet aansprakelijk. In dergelijke gevallen vervalt iedere aanspraak op garantie. Schade aan accessoires of onderdelen betekend niet dat het gehele apparaat zal worden vervangen. Afgebroken glazen of kunststof onderdelen of accessoires vallen niet onder de garantie en zullen tegen vergoeding vervangen kunnen worden. Defecten aan hulpstukken of aan slijtage onderhevige onderdelen, alsmede reiniging, onderhoud of de vervanging van slijtende delen vallen niet onder de garantie en zullen dus in rekening gebracht worden.

MILIEUVRIENDELIJKE AFVALVERWERKING



Recycling – Europese Richtlijn 2012/19/EU

Deze markering betekent dat dit product niet samen met ander huishoudelijk afval mag worden afgedankt. Om het milieu en de volksgezondheid niet in gevaar te brengen en het hergebruik van grondstoffen te bevorderen, moet dit product op verantwoordelijke wijze worden afgevoerd. Lever verbruikte apparatuur a.u.b. in bij de hiervoor bestemde inzamelpunten of bij de winkel waar het product was aangeschaft. Zij zullen dit product accepteren voor milieuvriendelijke afvalverwerking.

Emerio Holland B.V.
Zomervaart 1A
2033 DA Haarlem
The Netherlands

Klantendienst:

T: +31(0)23 3034369

E: info@saubereurope.com

www.saubereurope.com

Onderdelen:

www.buyspareparts.eu

SAFETY INSTRUCTIONS

Before use make sure to read all of the below instructions in order to avoid injury or damage, and to get the best results from the appliance. Make sure to keep this manual in a safe place. If you give or transfer this appliance to someone else make sure to also include this manual.

In case of damage caused by user failing to follow the instructions in this manual the warranty will be void. The manufacturer/importer accepts no liability for damages caused by failure to follow the manual, a negligent use or use not in accordance with the requirements of this manual.

1. This appliance can be used by children aged from 8 years and above and persons with reduced physical, sensory or mental capabilities or lack of experience and knowledge if they have been given supervision or instruction concerning use of the appliance in a safe way and understand the hazards involved.
2. Children shall not play with the appliance.
3. Cleaning and user maintenance shall not be made by children without supervision.
4. The appliance is only to be used with the power supply unit provided with the appliance.
5. Before inserting the plug into the mains socket, please check that the voltage and frequency comply with the specifications on the rating label.
6. Disconnect the mains plug from the socket when the appliance is not in use and before cleaning.
7. Ensure that the mains cable is not hung over sharp edges and keep it away from hot objects and open flames.
8. Do not immerse the appliance or the mains plug in water or other liquids. There is danger to life due to electric shock!

9. To remove the plug from the plug socket, pull the plug. Do not pull the power cord.
10. Do not touch the appliance if it falls into water. Remove the plug from its socket, turn off the appliance and send it to an authorized service center for repair.
11. Do not plug or unplug the appliance from the electrical outlet with a wet hand.
12. Never attempt to open the housing of the appliance, or to repair the appliance yourself. This could cause electric shock.
13. Never leave the appliance unattended during use.
14. This appliance is not designed for commercial use.
15. Do not use the appliance for other than intended use.
16. Do not wind the cord around the appliance and do not bend it.
17. The appliance is for indoor use only.
18. The unit is suitable for cleaning hard floor, tile, thin carpet, not for thick carpet.
19. A damaged power supply should be replaced only with the original parts from manufacture.
20. Do not use on wet or greasy dust.
21. Before operation, move away the fragile things (glass, light and etc.) and other things (long hair, plastic bag, rope, wire and etc.) possibly entangle brushes.
22. Do not sit on the machine or put heavy things on it.
23. Clean the machine regularly. Empty the dust container.
24. Charge the machine without use for three months.
25. Charge the machine only when alarms for low power or power off. Use it after fully charged.
26. Recycle the battery when machine becomes broken.

COMPONENTS

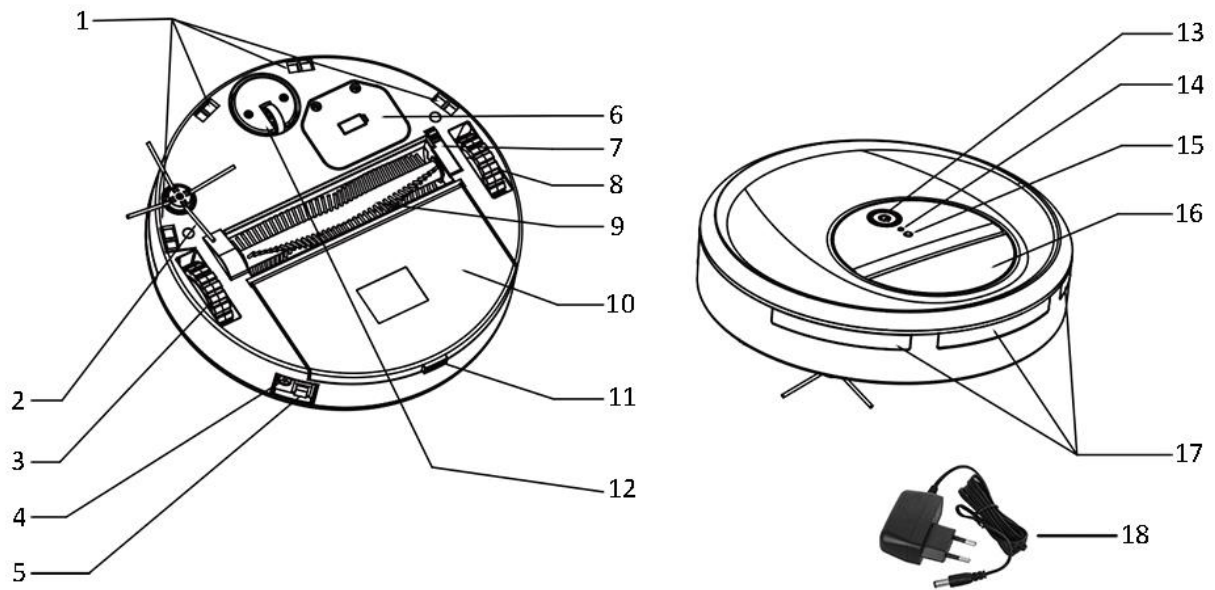

- | | |
|---------------------------|----------------------------|
| 1. Cliff detection sensor | 10. Dustbin |
| 2. Side brush | 11. Dustbin release button |
| 3. Right wheel | 12. Universal wheel |
| 4. Charger port | 13. Start/pause button |
| 5. On/off button | 14. LED indicator |
| 6. Battery cover | 15. Light sensor |
| 7. Middle brush holder | 16. Handle |
| 8. Left wheel | 17. Obstacle sensor |
| 9. Brush wheel | 18. Adapter |

How to assemble the side brush

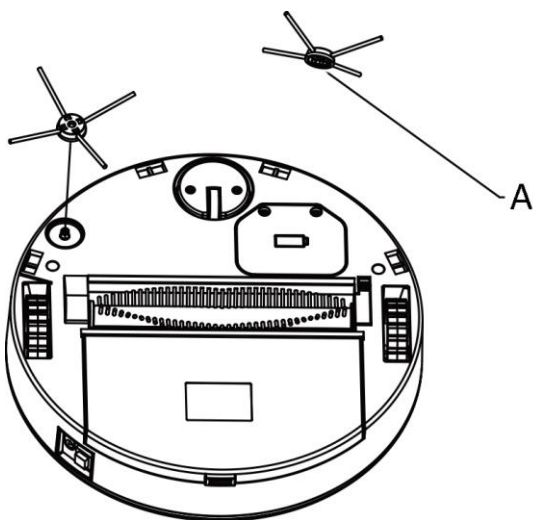

There is a hexagonal hole (A) at the bottom of the side brush.
Align the brush with the hexagonal hole facing down and press it until clicks in the unit.

USE

1. Install the side brush as described above.
2. Place the machine on the ground to be cleaned.
3. Press the on/off button to turn on the machine with music playing accordingly. LED indicator is on; the machine enters into standby status.
4. Press the start/pause button; the machine starts working.
5. During operation, press the start/pause button the machine will stop temporarily.
NOTE: The machine will automatically power off without working for approx. 60 seconds. Press the on/off button to restart the machine if needed.
6. After use, press the dustbin release button to open the dustbin. Clean any dirt left behind in the dustbin.

NOTE: When machine stops unexpectedly and LED indicator flashes 3 times quickly in a second, please check carefully if the machine is being entangled or brush wheel fails to operate.

- If the machine is being entangled, move it to the spacious place to restart.
- If the brush wheel fails to operate, take it out and make it clean.
- If the machine still cannot start properly, product malfunction happens. A long press on the on/off button to power off the machine and start once again.
- If the malfunction cannot be recovered by its own, send the machine for repairing.

How to remove and reinstall the middle brush

Turn the machine upside down on a flat surface. Slide the middle brush release catch (B) and take out the brush (C) and the side wheel (D). Clean the brush and the side wheel. Reverse the procedure to reinstall.

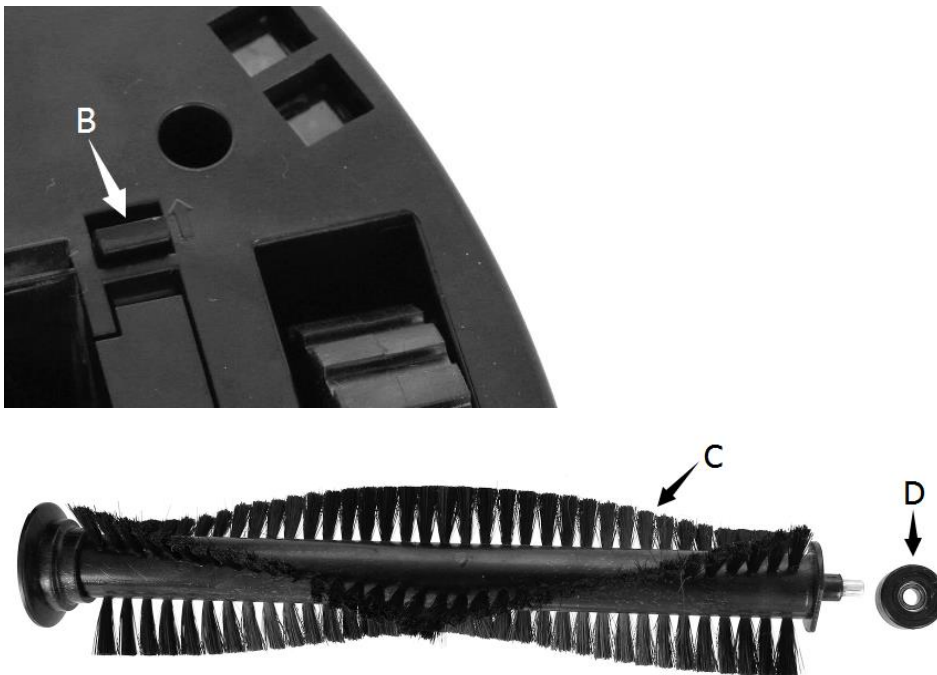

How to charge

When machine stops working and LED indicator flashes once slowly in a second, it means run out of battery. Charge the machine in time.

1. Plug the adapter into the charging port next to the on/off button.
2. Plug the adapter into the power outlet.
3. During charging, the LED indicator will flash all the time.
4. When fully charged, the LED indicator will stay lit.
5. Plug out when finished.

How to replace the battery

1. Loosen the screws on the battery cover.
2. Take out the battery.
3. Remove the connector. Press the lock on the connector and pull off.
4. Replace with new battery. Attach the connector.
5. Close the battery cover and secure with the screws.



CLEANING AND MAINTENANCE

1. Make sure the machine is unplugged before cleaning.
2. Do not clean the machine and power supply by immersing in water or in other liquids.
3. Metal parts (power plug or terminal): wipe them with a clean dry cloth.
4. Plastic parts: wipe them gently by a clean, soft cloth together with water or a mild detergent.
5. Do not use gasoline, alcohol and other strong irritant cleaning lotion to clean the machine.
6. Store the machine in a cool and dry place.

PRODUCT SPECIFICATIONS

Voltage: 7.2VDC

Current: 800mA

Adaptor input: 100-240V~50/60Hz
0.2A MAX

Adaptor output: 12V  500mA

Charging time: 3-4hrs.

Continuously working time: 90min.

TROUBLESHOOTING

Trouble	Possible cause	Solution
Abnormal sound	The machine is entangled or trapped.	Clear the area around the brush wheel.
Work for a short time after battery is fully charged.	The brush wheel cannot operate or battery is defected.	Remove the brush wheel and clear it. If it still does not work, replace with new battery.
Without obstacle ahead, machine often makes wrong turn.	1. Dust in the universal wheel 2. Dirt in cliff detection sensor	1. Remove the universal wheel, open the cover board, and clean the dust. 2. Clean the cliff detection sensor by soft cloth.
Machine often moves back and forth in the same spot.	Some object is under the bottom of the machine.	Check if it's on an even floor, if any object is under the bottom of the machine.

Machine falls from height or upstairs.	Malfunction on cliff detection sensor	Clean the cliff detection sensor by soft cloth. Send for repairing if problem cannot be solved.
Machine often stops under the bed.	1. Lack of light under bed 2. Dirt on the light sensor	1. Working room is dark. Open window or turn on light. 2. Clean the light sensor.
Serious deformation of side brush	Normal damage	Replace with a new side brush.
Side brush does not work.	Side brush is entangled by hair.	Take off the brush and remove the hair.
Dustbin cannot be closed.	Bottom cannot pop out after press in.	Remove the screws in the dustbin cover. Take off the button cover, clean it and reinstall.

GUARANTEE AND CUSTOMER SERVICE

Before delivery our devices are subjected to rigorous quality control. If, despite all care, damage has occurred during production or transportation, please return the device to your dealer. In addition to statutory legal rights, the purchaser has an option to claim under the terms of the following guarantee:

For the purchased device we provide 3 years guarantee, commencing from the day of sale. If you have a defective product, you can directly go back to the point of purchase.

Defects which arise due to improper handling of the device and malfunctions due to interventions and repairs by third parties or the fitting of non-original parts are not covered by this guarantee. Always keep your receipt, without the receipt you can't claim any form of warranty. Damage caused by not following the instruction manual, will lead to a void of warranty, if this results in consequential damages then we will not be liable. Neither can we hold responsible for material damage or personal injury caused by improper use if the instruction manual is not properly executed. Damage to accessories does not mean free replacement of the whole appliance. In such case please contact our service department. Broken glass or breakage of plastic parts is always subject to a charge. Defects to consumables or parts subjected to wearing, as well as cleaning, maintenance or the replacement of said parts are not covered by the warranty and are to be paid.

ENVIRONMENT FRIENDLY DISPOSAL



Recycling – European Directive 2012/19/EU

This marking indicates that this product should not be disposed with other household wastes. To prevent possible harm to the environment or human health from uncontrolled waste disposal, recycle it responsibly to promote the sustainable reuse of material resources. To return your used device, please use the return and collection systems or contact the retailer where the product was purchased. They can take this product for environmental safe recycling.

Emerio Holland B.V.

Zomervaart 1A

2033 DA Haarlem

The Netherlands

Customer service:

T: +31(0)23 3034369

E: info@saubereurope.com

www.saubereurope.com

Spare parts:

www.buyspareparts.eu

SICHERHEITSHINWEISE

Lesen Sie vor dem Gebrauch unbedingt die nachfolgenden Anleitungen, um Verletzungen oder Beschädigungen zu vermeiden und das beste Ergebnis mit dem Gerät zu erzielen. Bewahren Sie diese Bedienungsanleitung an einem sicheren Ort auf. Wenn Sie dieses Gerät an eine andere Person weitergeben, stellen Sie sicher, dass Sie auch diese Bedienungsanleitung aushändigen.

Im Falle von Beschädigungen, die durch die Missachtung der Anleitungen in dieser Bedienungsanleitung verursacht wurden, wird die Garantie ungültig. Der Hersteller/Importeur haftet nicht für Schäden, die durch Missachtung der Bedienungsanleitung, fahrlässigen Gebrauch oder Benutzung, die nicht in Übereinstimmung mit den Anforderungen dieser Bedienungsanleitung erfolgt, verursacht wurden.

1. Dieses Gerät kann von Kindern ab 8 Jahren und Personen mit eingeschränkten körperlichen, sensorischen oder geistigen Fähigkeiten oder mangelnder Erfahrung und Kenntnis benutzt werden, wenn sie beaufsichtigt werden oder in die sichere Benutzung des Gerätes unterwiesen werden und die damit verbundenen Gefahren verstehen.
2. Kinder dürfen nicht mit dem Gerät spielen.
3. Die Reinigung und vom Benutzer auszuführende Wartungsarbeiten dürfen von Kindern nur unter Aufsicht durchgeführt werden.
4. Das Gerät darf nur mit dem mitgelieferten Netzteil verwendet werden.
5. Bevor Sie den Stecker mit der Netzsteckdose verbinden, prüfen Sie bitte, ob die Spannung und die Frequenz mit den Angaben auf dem Typenschild übereinstimmen.
6. Ziehen Sie den Netzstecker aus der Steckdose, wenn das Gerät nicht benutzt und bevor es gereinigt wird.

7. Achten Sie darauf, dass das Netzkabel nicht über scharfe Kanten hängt und halten Sie es von heißen Objekten und offenen Flammen fern.
8. Tauchen Sie das Gerät oder den Netzstecker nicht in Wasser oder andere Flüssigkeiten. Es besteht Lebensgefahr aufgrund von Stromschlag!
9. Um den Stecker aus der Steckdose zu entfernen, ziehen Sie am Stecker. Ziehen Sie nicht am Kabel.
10. Berühren Sie das Gerät nicht, wenn es ins Wasser gefallen ist. Ziehen Sie den Stecker aus der Steckdose, schalten Sie das Gerät aus und schicken Sie es an einen autorisierten Kundendienst zwecks Reparatur.
11. Den Netzstecker des Gerätes nicht mit einer nassen Hand aus der Steckdose ziehen oder mit der Steckdose verbinden.
12. Versuchen Sie unter keinen Umständen, das Gehäuse des Gerätes zu öffnen oder das Gerät selbst zu reparieren. Dies könnte einen Stromschlag verursachen.
13. Lassen Sie das Gerät während des Gebrauchs niemals unbeaufsichtigt.
14. Dieses Gerät ist nicht für den gewerblichen Gebrauch konzipiert.
15. Verwenden Sie das Gerät nur zu seinem bestimmungsgemäßen Zweck.
16. Wickeln Sie das Kabel nicht um das Gerät und knicken Sie es nicht.
17. Das Gerät ist nur für den Innengebrauch geeignet.
18. Das Gerät ist für die Reinigung von Hartböden, Fliesen und Niederflorteppichen geeignet. Es ist nicht für die Reinigung von Hochflorteppichen geeignet.
19. Ein beschädigtes Netzteil sollte nur durch originale Herstellerteile ersetzt werden.
20. Nicht bei nassem oder fettigem Staub verwenden.
21. Vor dem Betrieb zerbrechliche Gegenstände (Gläser, Lampen usw.) und andere Dinge (lange Haare, Plastiktüten,

Schnuren, Drähte usw.), die sich möglicherweise in Bürsten verwickeln können, entfernen.

22. Setzen Sie sich nicht auf das Gerät und legen Sie keine schweren Gegenstände darauf.
23. Reinigen Sie das Gerät regelmäßig. Entleeren Sie den Staubbehälter.
24. Laden Sie das Gerät auf, wenn es drei Monate lang nicht benutzt wurde.
25. Laden Sie das Gerät nur auf, wenn ein Alarm bei niedriger Leistung oder bei ausgeschaltetem Gerät auftritt. Benutzen Sie es, nachdem es vollständig aufgeladen wurde.
26. Recyceln Sie die Batterie, wenn das Gerät kaputt geht.

BESTANDTEILE

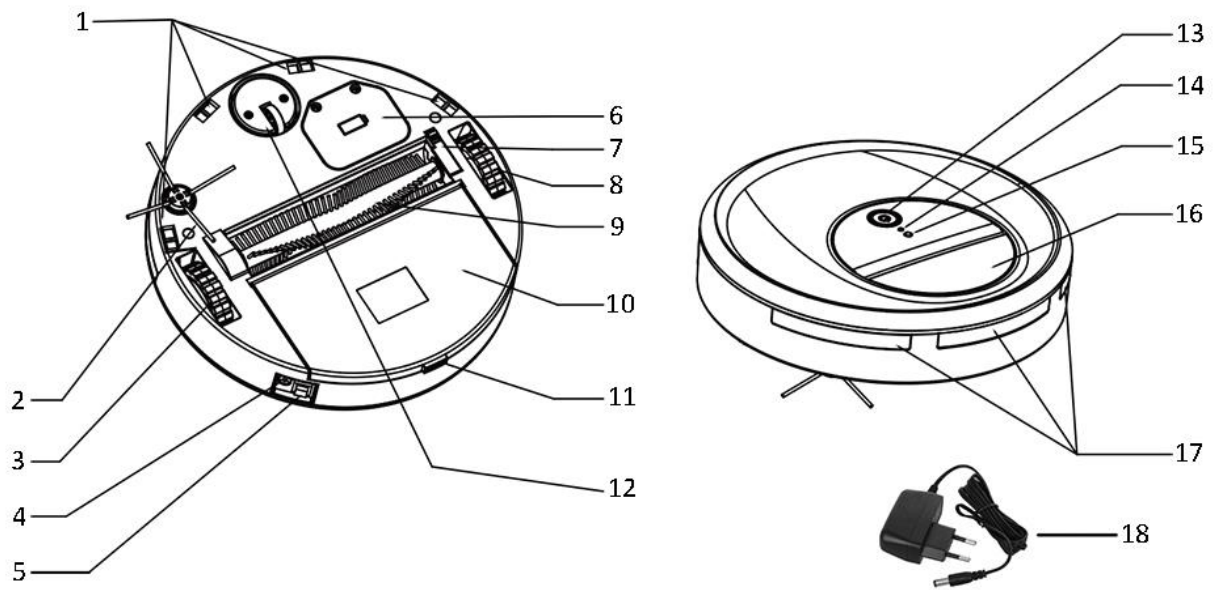

- | | |
|----------------------------|--|
| 1. Sturzsensord | 10. Staubbehälter |
| 2. Seitenbürste | 11. Entriegelungstaste für Staubbehälter |
| 3. Rechtes Rad | 12. Universal-Rad |
| 4. Ladebuchse | 13. Start-/Pause-Taste |
| 5. Ein/Aus-Taste | 14. LED-Anzeige |
| 6. Batterieabdeckung | 15. Lichtsensor |
| 7. Mittlerer Bürstenhalter | 16. Griff |
| 8. Linkes Rad | 17. Hindernis-Sensor |
| 9. Bürstenrad | 18. Adapter |

Montage der Seitenbürste

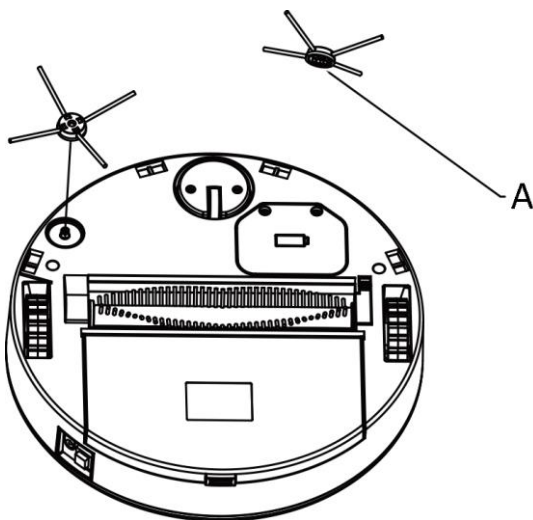

An der Unterseite der Seitenbürste befindet sich ein Sechskantloch (A).

Richten Sie die Bürste mit dem Sechskantloch nach unten aus. Drücken Sie auf die Bürste, bis sie einrastet.

BENUTZUNG

1. Installieren Sie die Seitenbürste wie oben beschrieben.
2. Stellen Sie das Gerät auf den zu reinigenden Boden.
3. Drücken Sie die Ein/Aus-Taste, um das Gerät einzuschalten, wobei eine Melodie abgespielt wird. Die LED-Anzeige leuchtet; das Gerät wechselt in den Bereitschaftszustand.
4. Drücken Sie die Start-/Pause-Taste; das Gerät beginnt zu arbeiten.
5. Drücken Sie während des Betriebs die Start-/Pause-Taste, um das Gerät vorübergehend anzuhalten.
HINWEIS: Das Gerät schaltet sich automatisch für ca. 60 Sekunden aus, ohne zu arbeiten. Drücken Sie die Ein/Aus-Taste, um das Gerät bei Bedarf neu zu starten.
6. Drücken Sie nach Gebrauch den Entriegelungsknopf, um den Staubbehälter zu öffnen. Reinigen Sie den im Staubbehälter verbliebenen Schmutz.

HINWEIS: Wenn das Gerät unerwartet stoppt und die LED-Anzeige dreimal in einer Sekunde blinkt, überprüfen Sie bitte sorgfältig, ob sich das Gerät verwickelt hat oder das Bürstenrad nicht funktioniert.

- Wenn sich das Gerät verwickelt hat, bringen Sie es an eine geräumige Stelle, um es neu zu starten.
- Wenn das Bürstenrad nicht funktioniert, nehmen Sie es heraus und reinigen Sie es.
- Wenn das Gerät immer noch nicht richtig startet, liegt eine Störung des Geräts vor. Durch langes Drücken der Ein/Aus-Taste wird das Gerät aus- und dann wieder eingeschaltet.
- Wenn Sie die Störung nicht selbst beheben können, schicken Sie das Gerät zur Reparatur ein.

Entfernen und Wiedereinbau der Mittelbürste

Legen Sie das Gerät auf einer ebenen Fläche auf den Kopf. Schieben Sie die Entriegelung der mittleren Bürste (B) zur Seite und nehmen Sie die Bürste (C) und das Seitenrad (D) heraus. Reinigen Sie die Bürste und das Seitenrad. Gehen Sie bei der Montage in umgekehrter Reihenfolge vor.

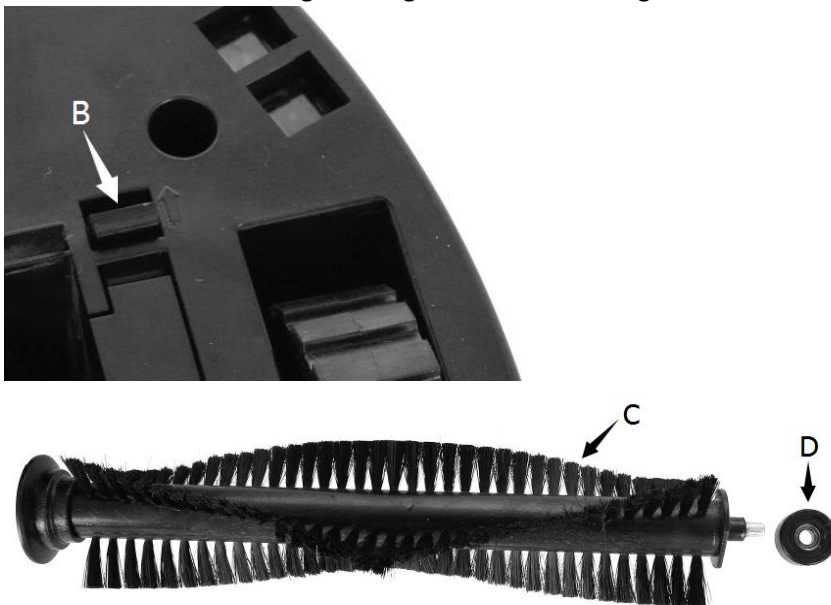

Ladevorgang

Wenn das Gerät nicht mehr funktioniert und die LED-Anzeige einmal in einer Sekunde langsam blinkt, bedeutet dies, dass die Batterie leer ist. Laden Sie das Gerät rechtzeitig auf.

1. Stecken Sie den Adapter in die Ladebuchse neben der Ein/Aus-Taste.
2. Stecken Sie den Adapter in die Steckdose.
3. Während des Ladevorgangs blinkt die LED-Anzeige ständig.
4. Bei vollständiger Ladung leuchtet die LED-Anzeige dauerhaft.
5. Trennen Sie das Gerät von der Stromversorgung, wenn es vollständig aufgeladen ist.

Auswechseln der Batterie

1. Lösen Sie die Schrauben am Batteriedeckel.
2. Nehmen Sie die Batterie heraus.
3. Entfernen Sie den Stecker. Drücken Sie die Verriegelung am Stecker und ziehen Sie ihn ab.
4. Setzen Sie eine neue Batterie ein. Befestigen Sie den Stecker.
5. Schließen Sie den Batteriefachdeckel und sichern Sie ihn mit den Schrauben.



REINIGUNG UND WARTUNG

1. Vergewissern Sie sich vor der Reinigung, dass das Gerät vom Stromnetz getrennt ist.
2. Reinigen Sie das Gerät und die Stromversorgung nicht durch Eintauchen in Wasser oder andere Flüssigkeiten.
3. Metallteile (Netzstecker oder Klemme): mit einem sauberen, trockenen Tuch abwischen.
4. Kunststoffteile: Mit einem sauberen, weichen Tuch mit Wasser oder einem milden Reinigungsmittel sanft abwischen.
5. Verwenden Sie kein Benzin, Alkohol oder andere stark reizende Reinigungsmittel, um das Gerät zu reinigen.
6. Lagern Sie das Gerät an einem kühlen und trockenen Ort.

TECHNISCHE DATEN

Spannung: 7.2VDC

Strom: 800mA

Adapter-Eingangsleistung: 100-240V~50/60Hz
0.2A MAX

Adapter-Ausgangsleistung: 12V  500mA

Ladedauer: 3-4 Std.

Kontinuierliche Betriebsdauer: 90 Min.

FEHLERSUCHE

Problem	Mögliche Ursache	Lösung
Anormales Geräusch	Das Gerät hat sich verwickelt oder ist eingeklemmt.	Den Bereich um das Bürstenrad freimachen.
Arbeitet trotz vollständig aufgeladenem Akku nur kurze Zeit.	Das Bürstenrad kann sich nicht drehen oder die Batterie ist defekt.	Bürstenrad entfernen und reinigen. Falls das Problem fortbesteht, die Batterie durch eine neue ersetzen.
Das Gerät macht auch ohne Hindernis oft eine falsche Kurve.	1. Staub im Universalrad 2. Staub im Sturzsensord	1. Entfernen Sie das Universalrad, öffnen Sie die Abdeckplatte und entfernen Sie den Staub. 2. Reinigen Sie den Sensor mit einem weichen Tuch.

Das Gerät bewegt sich oft an der gleichen Stelle hin und her.	Ein Gegenstand befindet sich unter dem Boden der Maschine.	Überprüfen, ob sich das Gerät auf einem ebenen Boden befindet und ob sich ein Gegenstand unter dem Boden des Geräts befindet.
Das Gerät fällt aus großer Höhe oder die Treppe herunter.	Störung am Sturzsensor	Sensor mit einem weichen Tuch reinigen. Wenn das Problem fortbesteht, Gerät zur Reparatur einsenden.
Das Gerät bleibt oft unter dem Bett stehen.	1. Unzureichendes Licht unter dem Bett 2. Verschmutzung des Lichtsensors	1. Der Arbeitsbereich ist dunkel. Fenster öffnen oder Licht einschalten. 2. Lichtsensor reinigen.
Starke Verformung der Seitenbürste	Normaler Schaden	Durch eine neue Seitenbürste ersetzen.
Die Seitenbürste funktioniert nicht.	Die Seitenbürste ist von Haaren umwickelt.	Bürste abnehmen und Haare entfernen.
Staubbehälter lässt sich nicht schließen.	Die Taste springt nach dem Einpressen nicht wieder heraus.	Schrauben in der Staubbehälterabdeckung entfernen. Die Tastenabdeckung entfernen, reinigen und wieder einsetzen.

GARANTIE UND KUNDENSERVICE

Vor der Lieferung werden unsere Geräte einer strengen Qualitätskontrolle unterzogen. Wenn, trotz aller Sorgfalt, während der Produktion oder dem Transport Beschädigungen aufgetreten sind, senden Sie das Gerät zurück an den Händler. Zusätzlich zu den gesetzlichen Rechten hat der Käufer die Option, gemäß der folgenden Bedingungen Garantie zu fordern:

Wir bieten eine 3-jahres-Garantie für das erworbene Gerät, beginnend am Tag des Verkaufs. Defekte, die aufgrund von unangemessenem Umgang mit dem Gerät entstehen und Störungen aufgrund von Eingriffen und Reparaturen Dritter oder das Montieren von nicht-Originalteilen werden nicht von dieser Garantie abgedeckt. Die Quittung immer aufbewahren, ohne Quittung wird jegliche Garantie ausgeschlossen. Bei Schäden durch Nichteinhalten der Bedienungsanleitung erlischt die Garantie, Wir sind für daraus resultierende Folgeschäden nicht haftbar. Für Materialschäden oder Verletzungen aufgrund falscher Anwendung oder Nichtbefolgen der Sicherheitshinweise sind wir nicht haftbar. Schäden an den Zubehöerteilen bedeutet nicht, dass das gesamte Gerät kostenlos ausgetauscht wird. In diesem Fall kontaktieren Sie unseren Kundendienst. Zerbrochenes Glas oder Kunststoffteile sind immer kostenpflichtig. Schäden an Verbrauchsmaterialien oder Verschleißteilen, sowie Reinigung, Wartung oder Austausch der besagten Teile werden durch die Garantie nicht abgedeckt und sind deshalb kostenpflichtig.

UMWELTGERECHTE ENTSORGUNG



Wiederverwertung – Europäischen Richtlinie 2012/19/EG

Dieses Symbol zeigt an, dass das Produkt nicht zusammen mit Haushaltsabfällen entsorgt werden darf. Um Umwelt- und Gesundheitsschäden durch unkontrollierte Abfallentsorgung zu verhindern,

bitte verantwortungsbewusst entsorgen, um die nachhaltige Wiederverwertung von Ressourcen zu fördern. Nutzen Sie zur Rückgabe Ihres Altgeräts bitte die Rückgabe- und Sammelsysteme oder wenden Sie sich an den Händler bei dem Sie dieses Gerät erworben haben. Dieser kann das Gerät umweltschonend entsorgen.

Emerio Holland B.V.
Zomervaart 1A
2033 DA Haarlem
The Netherlands

Kundendienst:

T: +31(0)23 3034369
E: info@saubereurope.com
www.saubereurope.com

Ersatzteile:

www.kaufersatzteile.de

CONSIGNES DE SÉCURITÉ

Avant d'utiliser l'appareil, lisez toutes les consignes suivantes pour éviter des blessures et des dommages, et pour optimiser les performances de votre appareil. Conservez cette notice d'utilisation dans un endroit sûr. Si vous donnez ou transférez cet appareil à un tiers, veillez à lui remettre également cette notice d'utilisation.

En cas de détérioration due au non-respect par l'utilisateur des instructions de cette notice d'utilisation, la garantie est annulée. Le fabricant/importateur rejette toute responsabilité en cas de dommages dus au non-respect des instructions de la notice d'utilisation, à un usage négligent ou à l'usage non conforme aux exigences de cette notice d'utilisation.

1. Cet appareil peut être utilisé par des enfants à partir de 8 ans et par des personnes ayant des capacités physiques, sensorielles ou mentales réduites ou un manque d'expérience et de connaissances à condition qu'elles aient été placées sous surveillance ou qu'elles aient reçu des instructions concernant l'utilisation de l'appareil en toute sécurité et qu'elles comprennent les dangers encourus.
2. Les enfants ne doivent pas jouer avec l'appareil.
3. Le nettoyage et l'entretien par l'utilisateur ne doivent pas être effectués par des enfants, sans surveillance.
4. L'appareil doit être utilisé uniquement avec l'alimentation fournie avec l'appareil.
5. Avant d'insérer la fiche de l'appareil dans une prise secteur, vérifiez que la tension et la fréquence du secteur correspondent aux spécifications indiquées sur la plaque signalétique.
6. Débranchez la fiche électrique de la prise électrique quand l'appareil n'est pas utilisé et avant de le nettoyer.

7. Veillez à ce que le cordon d'alimentation ne pende pas sur des arêtes coupantes et maintenez-le éloigné des objets chauds et des flammes nues.
8. N'immergez jamais l'appareil ou sa fiche dans de l'eau ni dans aucun autre liquide. Cela peut provoquer un choc électrique !
9. Pour débrancher la fiche de la prise, saisissez la fiche et tirez-la hors de la prise. Ne tirez pas sur le cordon d'alimentation.
10. Ne touchez pas l'appareil s'il tombe dans de l'eau. Débranchez la fiche de la prise électrique, éteignez l'appareil et rapportez-le au centre de réparation agréé pour le faire réparer.
11. Ne branchez pas et ne débranchez pas l'appareil de la prise électrique avec les mains mouillées.
12. N'essayez pas d'ouvrir le boîtier de l'appareil ni de réparer l'appareil vous-même. Cela peut provoquer un choc électrique.
13. Ne laissez jamais l'appareil sans surveillance quand il est en fonctionnement.
14. Cet appareil n'est pas conçu pour un usage commercial.
15. N'utilisez pas cet appareil à un usage autre que celui pour lequel il a été conçu.
16. N'enroulez pas le cordon d'alimentation autour de l'appareil et ne le pliez pas.
17. Cet appareil est conçu pour une utilisation en intérieur uniquement.
18. Cet appareil convient pour le nettoyage des parquets, du carrelage, des moquettes à poils courts, mais pas des moquettes épaisses.
19. Ne remplacez la prise et le cordon d'alimentation que par des pièces originales fournies par le fabricant s'ils sont endommagés.
20. N'utilisez pas l'appareil sur des surfaces humides ou grasses.

21. Avant d'utiliser l'appareil, rangez les objets fragiles (verres, lampes, etc.) et ceux qui pourraient s'emmêler dans les brosses (cheveux, sacs plastiques, cordes, câbles, etc.).
22. Ne vous asseyez pas sur l'appareil et n'y placez pas d'objets lourds.
23. Nettoyez l'appareil régulièrement. Videz le compartiment à poussière.
24. Rechargez l'appareil s'il n'a pas été utilisé pendant trois mois ou plus.
25. Ne rechargez l'appareil que lorsqu'un signal sonore indique que la batterie est presque ou complètement déchargée. N'utilisez l'appareil que lorsqu'il est complètement chargé.
26. Recyclez la batterie lorsqu'elle ne fonctionne plus.

ÉLÉMENTS

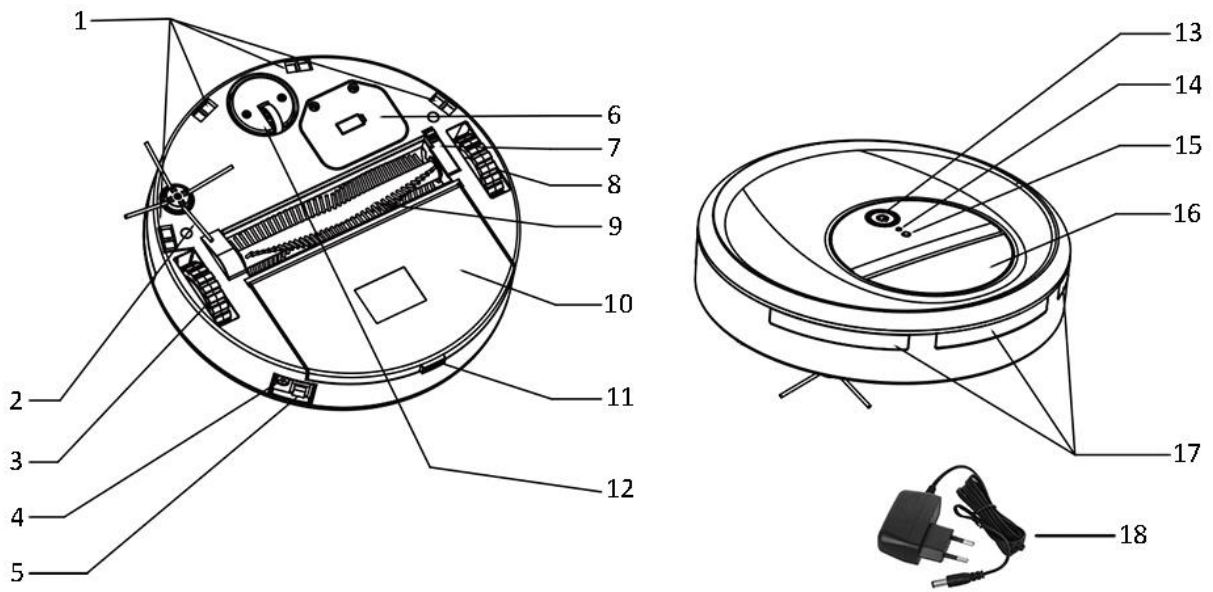

- | | |
|----------------------------------|--|
| 1. Détecteur de vide | 11. Bouton d'ouverture du compartiment à poussière |
| 2. Brosse latérale | 12. Roue avant |
| 3. Roue droite | 13. Bouton Démarrer/Pause |
| 4. Prise de chargement | 14. Indicateur LED |
| 5. Bouton Marche/Arrêt | 15. Capteur de lumière |
| 6. Couvercle de la batterie | 16. Poignée |
| 7. Support de la brosse centrale | 17. Détecteur d'obstacle |
| 8. Roue gauche | 18. Adaptateur |
| 9. Brosse rotative | |
| 10. Compartiment à poussière | |

Assemblage de la brosse latérale

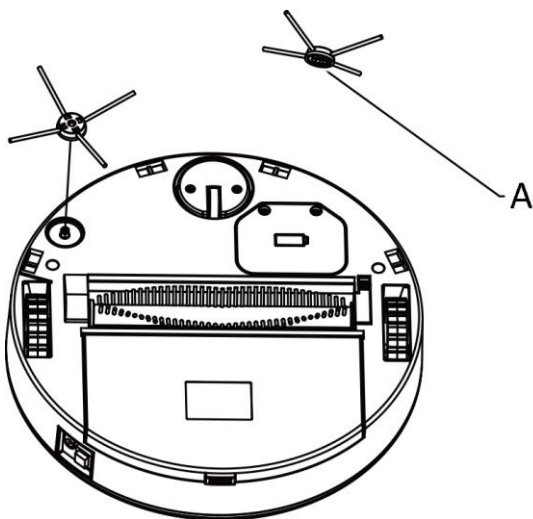

Vous trouverez un trou de forme hexagonale (A) sous la brosse latérale.

Alignez la brosse avec l'appareil, le trou orienté vers le bas, et appuyez jusqu'à entendre un clic.

UTILISATION

1. Assemblez la brosse latérale comme décrit ci-dessus.
2. Placez l'appareil sur le sol à nettoyer.
3. Appuyez sur le bouton Marche/Arrêt pour mettre l'appareil en marche. Une mélodie sera jouée. L'indicateur LED s'allume. L'appareil est alors en mode veille.
4. Appuyez sur le bouton Démarrer/Pause. L'appareil fonctionne alors.
5. Lorsque l'appareil est en marche, appuyez sur le bouton Démarrer/Pause pour l'arrêter de façon temporaire.
REMARQUE : L'appareil s'éteindra automatiquement après 60 secondes d'inactivité. Appuyez sur le bouton Marche/Arrêt pour remettre l'appareil en marche si nécessaire.
6. Après l'utilisation, appuyez sur le bouton d'ouverture du compartiment à poussière pour l'ouvrir. Retirez la poussière qui se trouve dans le compartiment.

REMARQUE : Si l'appareil s'arrête de façon inattendue et si l'indicateur LED clignote rapidement 3 fois par seconde, vérifiez prudemment que l'appareil ne s'est pas retrouvé coincé ou que la brosse rotative ne s'est pas arrêtée de fonctionner.

- Si l'appareil est coincé, placez-le dans un endroit sans obstacle pour qu'il redémarre.
- Si la brosse rotative ne fonctionne plus, retirez-la, puis nettoyez-la.
- Si l'appareil ne redémarre toujours pas, il est possible que cela soit dû à un dysfonctionnement. Appuyez longuement sur le bouton Marche/Arrêt pour l'éteindre, puis le remettre en marche.
- Si cela ne règle pas le problème, apportez l'appareil dans un centre de réparation.

Retrait et installation de la brosse centrale

Placez l'appareil à l'envers sur une surface plane. Faites glisser le loquet de verrouillage de la brosse centrale (B) et retirez la brosse (C) et la roue latérale (D). Nettoyez la brosse et la roue latérale. Suivez ces étapes dans l'ordre inverse pour installer de nouveau la brosse.

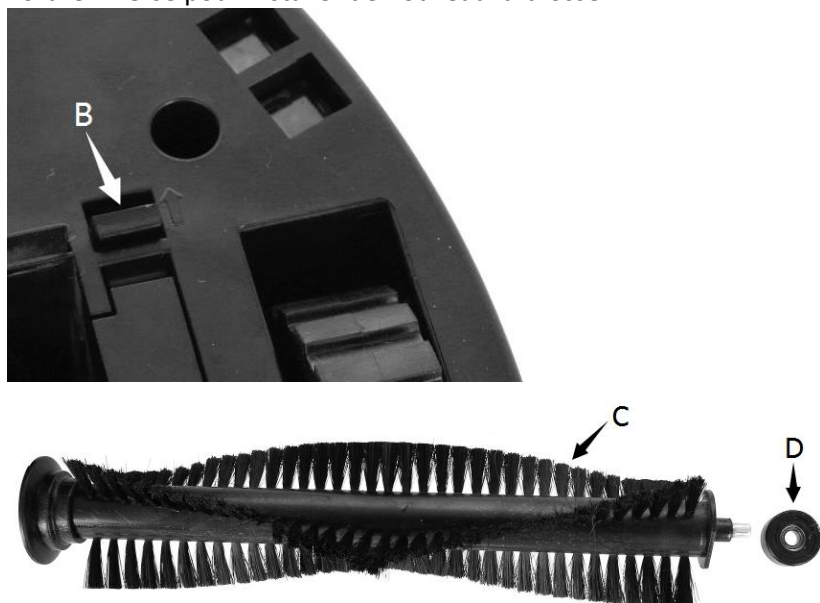

Chargement

Lorsque l'appareil arrête de fonctionner et que l'indicateur LED clignote lentement toutes les secondes, cela signifie que la batterie est déchargée. Rechargez alors l'appareil.

1. Branchez la fiche de l'adaptateur dans le port de chargement à côté du bouton Marche/Arrêt.
2. Branchez ensuite l'adaptateur dans une prise secteur.
3. Pendant le chargement, l'indicateur LED clignotera constamment.
4. Une fois l'appareil chargé, l'indicateur LED restera allumé.
5. Débranchez l'adaptateur une fois le chargement terminé.

Remplacement de la batterie

1. Retirez les vis du couvercle de la batterie.
2. Retirez la batterie.
3. Retirez le connecteur. Appuyez sur le verrou du connecteur et tirez.
4. Placez la nouvelle batterie dans le compartiment. Attachez-y le connecteur.
5. Fermez le couvercle de la batterie et revissez.



NETTOYAGE ET ENTRETIEN

1. Vérifiez que l'appareil est bien débranché avant de le nettoyer.
2. Ne nettoyez pas l'appareil ou le système d'alimentation en les plongeant dans l'eau ou tout autre liquide.
3. Nettoyez les parties métalliques (fiche d'alimentation ou bornes) avec un chiffon sec et propre.
4. Nettoyez les parties plastiques avec un chiffon doux et propre imbibé d'eau ou d'un produit nettoyant doux.
5. N'utilisez pas d'essence, d'alcool ou d'autre produit nettoyant irritant pour nettoyer l'appareil.
6. Rangez l'appareil dans un endroit frais et sec.

CARACTÉRISTIQUES

Tension : 7,2VDC

Courant : 800mA

Entrée d'adaptateur : 100-240V~50/60Hz

0,2A MAX

Sortie d'adaptateur : 12V  500mA

Temps de chargement : 3-4 h

Durée de fonctionnement continu : 90 min

DÉPANNAGE

Problème	Causes possibles	Solutions
L'appareil émet un bruit anormal.	L'appareil s'est emmêlé à quelque chose ou est coincé.	Débarrassez la zone autour de la brosse rotative.
L'appareil fonctionne pendant un court laps de temps avec une batterie pleine.	La brosse rotative ne peut pas fonctionner correctement ou la batterie est défectueuse.	Retirez la brosse rotative et nettoyez-la. Si cela ne résout pas le problème, remplacez la batterie par une nouvelle.
L'appareil prend la mauvaise direction même sans obstacle.	<ol style="list-style-type: none">1. Il y a de la poussière sur la roue avant.2. Il y a de la poussière sur le détecteur de vide.	<ol style="list-style-type: none">1. Retirez la roue avant, ouvrez le couvercle et enlevez la poussière.2. Nettoyez le détecteur avec un chiffon doux.

Souvent, l'appareil avance et recule au même endroit.	Un objet se trouve sous l'appareil.	Vérifiez si le sol est régulier, ou si un objet est coincé sous l'appareil.
L'appareil est tombé d'un étage ou d'une zone surélevée.	Il y a de la poussière sur le détecteur de vide.	Nettoyez le détecteur de vide avec un chiffon doux. Apportez l'appareil dans un centre de réparation si le problème ne peut pas être résolu.
L'appareil s'arrête souvent sous le lit.	<ol style="list-style-type: none"> 1. Il n'y a pas assez de lumière sous le lit. 2. Il y a de la poussière sur le capteur de lumière. 	<ol style="list-style-type: none"> 1. La salle est trop sombre. Ouvrez la fenêtre ou allumez la lumière. 2. Nettoyez le capteur de lumière.
La brosse latérale est très déformée.	Cela est dû à une usure normale.	Remplacez la brosse latérale par une nouvelle.
La brosse latérale ne fonctionne pas.	Des cheveux/poils se sont enchevêtrés sur la brosse latérale.	Retirez la brosse et enlevez les cheveux/poils.
Le compartiment à poussière ne peut pas être fermé.	Le bas du compartiment ne peut plus se déloger après avoir été inséré.	Retirez les vis du couvercle du compartiment à poussière. Retirez le couvercle, nettoyez-le, puis replacez-le.

GARANTIE ET SERVICE APRÈS-VENTE

Nos appareils sont soumis à un contrôle de qualité strict avant d'être livrés. Si l'appareil a toutefois été endommagé lors de la production ou du transport en dépit des soins que nous lui donnons, retournez l'appareil au vendeur. En plus des droits juridiques, le client a la possibilité dans les limites de la garantie de déposer les réclamations suivantes:

Nous offrons une garantie de 3 ans pour l'appareil acheté à partir de la date de vente. Les défauts dus à une utilisation non conforme de l'appareil et les dommages dus à une intervention ou réparation faite par une tierce personne ou dus à l'installation de pièces qui ne sont pas d'origine ne sont pas couverts par cette garantie. Conservez toujours votre reçu, car sans celui-ci vous ne pourrez réclamer aucune sorte de garantie. Les dommages causés par le non respect des instructions de ce manuel rendront la garantie caduque, Nous décline toute responsabilité en cas de dommages indirects. Nous décline toute responsabilité en cas de dégâts matériels ou de dommages corporels causés par une utilisation inappropriée ou si les instructions de sécurité n'ont pas été convenablement observées. Si les accessoires sont endommagés, cela ne signifie pas que toute la machine sera remplacée gratuitement. Dans de tels cas, veuillez contacter notre assistance. Des pièces brisées en verre ou en plastique sont toujours sujettes à des frais. Les défauts des consommables ou des pièces susceptibles de s'user, ainsi que le nettoyage, l'entretien ou la réparation desdites pièces ne sont pas couverts par la garantie et doivent donc être payés.

APPAREIL RESPECTUEUX DE L'ENVIRONNEMENT



Recyclage – Directive européenne 2012/19/EU

Ce symbole indique que le produit ne doit pas être jeté avec les ordures ménagères. Pour limiter les risques pour l'environnement et la santé entraînés par le rejet non contrôlé des déchets, recyclez ce dernier pour promouvoir une réutilisation responsable de ses matériaux. Pour recycler votre produit, utilisez les réseaux de collecte de votre région ou prenez contact avec le revendeur du produit. Ce dernier pourra vous aider à le recycler.

Emerio Holland B.V.
Zomervaart 1A
2033 DA Haarlem
The Netherlands

Service à la clientèle:

T: +31(0)23 3034369

E: info@saubereurope.com

www.saubereurope.com

Pièces:

www.buyspareparts.eu



Emerio Holland B.V.
Zomervaart 1A
2033 DA Haarlem
The Netherlands

