

# CARMEN



## CT6350 CARMEN 3-IN-1 PRO CURLER

- EN Manual
- NL Gebruiksaanwijzing
- FR Mode d'emploi
- DE Gebrauchsanweisung
- ES Instrucciones
- PT Instruções
- IT Istruzione

## PRODUCT INFORMATION

Productcode:	CT6350
Productname:	Carmen 3-in-1 Pro Curler
EAN giftbox:	5011832066657

### Specifications:

- 3-in-1 Pro Curler for different curls
- Revolutionary curler with timer
- Ultra-smooth Ceramic and Tourmaline coating, for extra protection.
- 3 detachable barrels Ø 19 mm, Ø 25 mm, Ø 32 mm
- Magnetic detaching system for safe and easy match
- Protective cool tip
- LCD display with 8 temperature settings 130 °C-200 °C
- Auto shut off after 30 minutes
- Heat resistant glove and soft pouch included
- 1.8 m swivel cord
- 2 year warranty

### Technical specifications:

- 100-240 V~ 50-60Hz, 32mm: 55W , 25mm: 50 W , 19mm: 39W

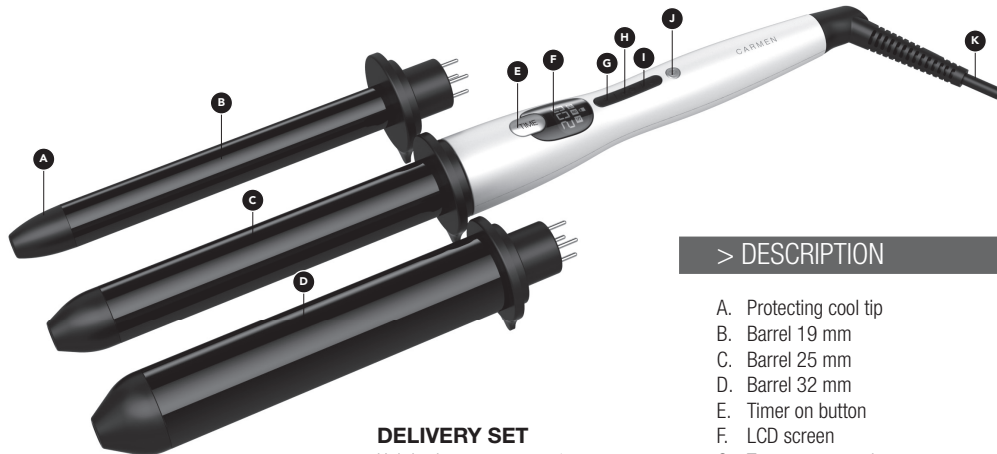

## > DESCRIPTION

- A. Protecting cool tip
- B. Barrel 19 mm
- C. Barrel 25 mm
- D. Barrel 32 mm
- E. Timer on button
- F. LCD screen
- G. Temperature up button
- H. Timer/Lock button
- I. Temperature down button
- J. On/off button
- K. Swivel cord

## DELIVERY SET

- Unit body – 1 pc.
- Attachments – 3 pcs.
- Heat resistant glove – 1 pc.
- Soft pouch – 1 pc.
- Instruction manual – 1 pc.

## > SAFETY MEASURES



- **DANGER!** Never allow the device to get wet (in the rain, at a tap, near a bathtub, etc.) as you might experience an electrical shock.
  - Never use this device near water, in or near a bathtub, a sink or another basin containing water.
  - Never handle the device with wet or damp hands.
  - Never submerge the device in water or another liquid.
  - Immediately unplug the device if it has become wet or damp.
  - Never place the device on a damp surface or a damp cloth when the plug is in the wall socket.
  - To ensure additional protection have installed in your bathroom a residual current device (RCD) with a nominal trip current no higher than 30mA. Ask your electrical fitter for advice.
  - Unplug the device after use when using it in a bathroom. The presence of water nearby is a hazard, even when the device is switched off.
  - Check the product immediately after unpacking for any damage caused during transport or for completeness. If the packaging is not complete or the product is damaged, please contact the retailer a.s.a.p.
- This device is not intended to be used by persons, including children, whose physical, sensory or mental capacity is impaired, or who lack the necessary experience or knowledge, even when a person responsible for their safety supervises them and gives them clear instructions for the use of the device.
  - Children should not have access to the device, nor should they play with it.
  - Packaging material, including plastic bags, must be stored out of the reach of children.
  - You must use the device only for its intended purpose to prevent hazardous situations.
  - The mains voltage must match the voltage specified on the product.
  - Risks can occur even when your devices are not switched on. For safety reasons, switch off the device and unplug it when not in use.
  - Pull the plug out of the wall socket when:
    - the device malfunctions when in use;
    - the device has fallen;
    - the device has bumped against something;
    - before cleaning the device;
    - after use.
  - Switch off the device when not in use, even for a brief period.

- Always unplug the device when leaving it unattended for a longer period.
- Never leave the device unattended.
- Never use the device when it is damaged. Regularly check the device and the lead for damage. The lead cannot be replaced. The device will have to be discarded if the lead is damaged. Repairs must be performed exclusively by experts. Repairs that are inexpertly performed can be very hazardous for the user.
- If the device is damaged, contact the supplier to find out if you can still use it.
- Grab the lead by the plug when unplugging it. Never pull on the lead itself.
- Do not insert the plug in the wall socket when:
  - the lead is damaged;
  - the device is visibly damaged;
  - the device has fallen.
- Do not let the lead touch the hot parts of the device.
- Always make sure that the lead is unencumbered when you move the device around.
- Avoid tripping over the lead.
- Never cover the lead with a rug, mat, blanket etc.
- Never wrap the lead around the device.
- Check the cord of the device regularly for cable breakage to prevent short circuits.
- Let the device cool before storing or cleaning it.
- Store the device in a safe place to prevent accidental erroneous use.
- The device must be stored in a dry place at temperatures between 15°C and 25°C.
- Do not expose the device to heat (radiator, oven, etc.), direct sunlight or humidity.
- Do not use any accessories other than those recommended by Carmen.
- Keep the device clean and do not use abrasives or products containing solvents.
- Connect the device only to an electrical system that meets the prevailing regulations and that is equipped with a delay fuse. Make sure that the maximum current of all devices connected to this fuse does not exceed its maximum current (16A).
- We recommend equipping the group to which the bathroom is connected with a residual current operated circuit breaker of maximum 16A to increase safety. Ask your electrician for advice.

### > SPECIFIC SAFETY INSTRUCTIONS

- Never cover or recover the barrel.
- The barrel can cause burns.

- Using a hairspray can cause burns when the spray comes in contact with the barrel.
- Never hold the device by or near the barrel when the device is switched on. The barrel can cause burns. Avoid all contact with your skin, eyes and ears.
- Never unplug the barrel from the handle when it is hot.

### > DIRECTION FOR USE

#### **IMPORTANT: THIS IS A HIGH TEMPERATURE PRODUCT**

1. Select the desired barrel to use.
2. Insert the barrel into handle, ensuring the flat edges line up. The barrel should lock into place by the internal magnets.
3. Plug the device in and hold the on/off button for 3 seconds to turn it on.
4. The display will be flashing. Use the + or – buttons to set the desired temperature. After a few seconds the set temperature will automatically lock; this will be evident by the lock symbol being displayed.
5. Once the set temperature has been reached, the display will stop flashing and the curler is ready to use.
6. To change the temperature again, press and hold the Timer/Lock button until the lock symbol disappears.
7. Hair should be clean and dry when using the styler. While styling, section the hair into strands of 5 to 6 cm wide in one row. Keep the hair strand smooth by brushing or combing through the section (from scalp to hair ends) while holding the ends taut with the other hand.
8. Take one strand at a time, wrap the hair around the barrel downward and wait for around 8 seconds. Now gently withdraw the barrels from the center of the curl. Allow the curl to cool and try not to disturb curls while proceeding in the same manner around the whole head. Be careful the hot barrel not to touch the scalp or ears.
9. After styling the first section, you should be careful with sliding the barrel along the and you must move from one section to another section.

### > HINTS AND TIPS

- Hair should be completely dry to achieve the best result.
- Keep the strands of hair smooth whilst you work to avoid ridges half way down.
- Start at the lowest temperature till you find the appropriate temperature for you hair.
- Use the HIGH temperature for thick and difficult hair.
- The styler is excellent for natural hairs. Do not use on artificial hair pieces or wigs as these may melt in the

heat generated from hot barrel.

- Do not use on hair which has been treated with chemicals (lacquer, lotion, ...) as this can stick to the barrel, reducing the working efficiency so please clean the hair thoroughly before use.
- The appliance reaches very high temperatures. Do not leave on your hair for more than 8 seconds as this may damage your hair.
- Always avoid barrel coming into contact with hands or skin.
- Unplug the styler from the supply socket and allow to cool fully before attempting any cleaning. This appliance reaches very high temperatures when switched on and it will take time to cool down fully. Whilst cooling place on a heat resistant surface, away from children and in a safe place. Never cover.
- It's recommended to use hair serum to protect your hair from heat.
- Using fixture sprays or shine sprays can help you to make attractive and various styles.

## &gt; ENVIRONMENT AND WASTE

In accordance with the European Directive 2012/19/EU on Waste Electrical and Electronic Equipment (WEEE), this device is marked with the symbol of a crossed-out wheellie bin indicating that this product cannot be disposed of as household waste. The device must be brought to the appropriate waste collection point for treatment, removal, and recycling of WEEE (information can be obtained at the town hall of your domicile) or brought back to a dealer based on the principle of “1 for 1 free of charge” (the dealer’s take back does not create a right to a payment or rebate). The consumer or user contributes to the preservation of the natural resources and to the protection of human health by respecting the environment in this manner.



## &gt; WARRANTY

This CARMEN device comes with a two (2)-year warranty to be counted from the date of purchase under normal conditions of use. This warranty does not cover damage directly or indirectly caused by misuse, neglect, unauthorised use, accidents, unauthorised repairs or modifications, as well as a lack of maintenance. Please save your receipt/invoice as proof of your purchase. This device’s accessories are not covered by a warranty. Exclusions from the warranty

- Modifications, dismantling or integration with another device or an assembly making the device fixed or semi-fixed,
- Normal wear and tear of the parts,
- Degradation due to improper use,
- Failure to comply with the user manual or with the maintenance and safety instructions,



- Damage resulting from poor maintenance or a lack of maintenance,
- Damage caused by external factors (lightening...),
- Abnormal use of the device,
- Improper storage,
- Shocks,
- Deformation of the tank,
- The device having been submerged,
- Expired warranty.

For warranty and service we refer you to the reseller and for more information you can consult our website [www.carmen.nl](http://www.carmen.nl).

---

This is a class II device with double insulation and no grounding



This device conforms to the Electromagnetic Compatibility Directive 2014/30/EU and the Low Voltage Directive 2014/35/EU



## PRODUCTINFORMATIE

Productcode: CT6350  
Productnaam: Carmen 3-in-1 Pro Curler  
EAN geschenverpakking: 5011832066657

### Specificaties:

- 3-in-1 Pro Curler voor verschillende krullen
- Revolutionaire krultang met tijdmelding
- Ultragladde keramische en tourmaline coating voor extra bescherming.
- 3 opzetstukken Ø 19 mm, Ø 25 mm, Ø 32 mm
- Veilig en makkelijk matchen met behulp van een magnetisch ontkoppelingssysteem
- Beschermende koude tip
- LCD-display met 8 temperatuurstanden 130 °C- 200 °C
- Schakelt automatisch uit na 30 minuten
- Inclusief hittebestendige handschoen en soft pouch
- 1,8 m meedraaiend snoer
- 2 jaar garantie

### Technische specificaties

- 100-240 V~ 50-60Hz, 32mm: 55W, 25mm: 50 W, 19mm: 39W

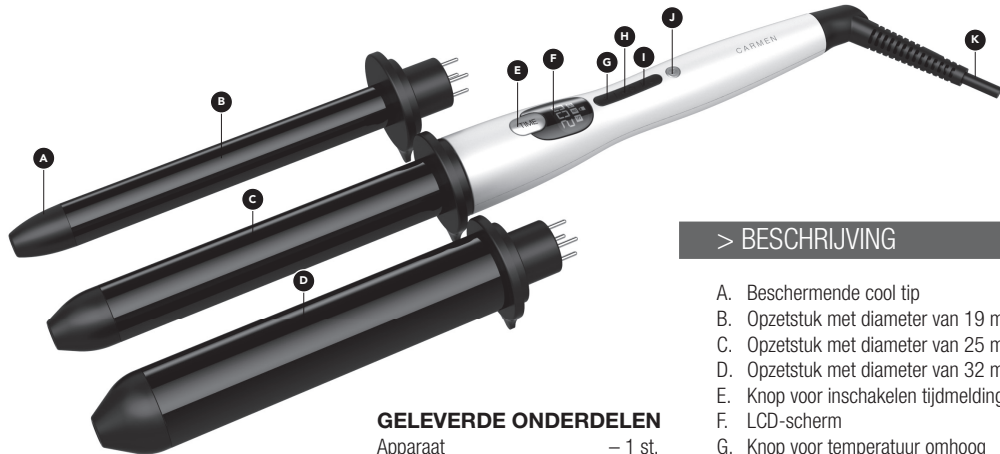

### GELEVERDE ONDERDELEN

Apparaat	- 1 st.
Hulpstukken	- 3 st.
Hittebestendige handschoen	- 1 st.
Soft pouch	- 1 st.
Gebruiksaanwijzing	- 1 st.

### > BESCHRIJVING

- A. Beschermende cool tip
- B. Opzetstuk met diameter van 19 mm
- C. Opzetstuk met diameter van 25 mm
- D. Opzetstuk met diameter van 32 mm
- E. Knop voor inschakelen/tijdmelding
- F. LCD-scherm
- G. Knop voor temperatuur omhoog
- H. Knop voor tijdmelding/vergrendeling
- I. Knop voor temperatuur omlaag
- J. Aan/uit-knop
- K. Meedraaiend snoer

## &gt; VEILIGHEIDSMATREGELEN



- **GEVAAR!** Zorg dat het apparaat niet nat wordt (in de regen, bij de kraan, bij het bad), dit met het oog op een mogelijke elektrische schok.
- Gebruik het apparaat nooit in de buurt van water, in of bij het bad, een wasbak of andere bak met water.
- Gebruik het apparaat nooit met natte of vochtige handen.
- Dompel het apparaat nooit onder in water of een andere vloeistof.
- Trek de stekker onmiddellijk uit het stopcontact als het apparaat nat of vochtig is geworden.
- Plaats het apparaat nooit op een vochtige ondergrond of een vochtige doek als de stekker in het stopcontact zit.
- Controleer het product direct na het uitpakken op beschadiging die is ontstaan tijdens transport en op compleetheid. Neem direct contact op met uw verkoper als de levering niet compleet of het product beschadigd is.
- Trek de stekker na gebruik uit het stopcontact als het apparaat in de badkamer wordt gebruikt. De nabijheid van water vormt een gevaar, ook als het apparaat is uitgeschakeld.

- Voor extra bescherming wordt aanbevolen een aardlekbeveiliging (RCD) in uw badkamer te plaatsen met een nominale uitschakelstroom van maximaal 30 mA. Vraag uw elektromonteur om advies.
- Het apparaat is niet bedoeld om te worden gebruikt door personen, waaronder kinderen, met lichamelijke, zintuiglijke of geestelijke beperkingen of een gebrek aan ervaring en kennis, zelfs niet onder toezicht van of na duidelijke instructies voor het gebruik door degene die verantwoordelijk is voor hun veiligheid.
- Het apparaat buiten het bereik van kinderen bewaren, het is geen speelgoed.
- Verpakkingsmaterialen, waaronder plastic zakken, moeten buiten bereik van kinderen worden bewaard.
- U mag het apparaat alleen gebruiken waarvoor het is bedoeld, dit om gevaarlijke situaties te voorkomen.
- De voedingsspanning moet overeenkomen met de spanning die op het product is gespecificeerd.
- Er kunnen zich risico's voordoen, ook als uw apparaat niet is ingeschakeld. Schakel het apparaat uit en trek de stekker uit het stopcontact als u het niet gebruikt met het oog op de veiligheid.
- Trek de stekker uit het stopcontact als:
  - het apparaat tijdens gebruik storingen vertoont,

- het apparaat is gevallen,
- met het apparaat ergens tegenaan is gestoten,
- voordat u het apparaat schoonmaakt, en
- na gebruik.
- Schakel het apparaat uit als het niet wordt gebruikt. Dat geldt ook voor een korte periode.
- Trek de stekker altijd uit het stopcontact als u het apparaat langere tijd onbeheerd achterlaat.
- Laat het apparaat nooit onbeheerd achter.
- Gebruik het apparaat nooit als het is beschadigd. Controleer het apparaat en het snoer regelmatig op schade. Het snoer kan niet worden vervangen. Gooi het apparaat weg als het snoer is beschadigd. Reparaties mogen alleen worden uitgevoerd door een vakman. Ondeskundige reparaties kunnen zeer gevaarlijk zijn voor de gebruiker.
- Neem contact op met de leverancier als het apparaat is beschadigd om te horen of u het nog kunt gebruiken.
- Trek altijd aan de stekker als u het apparaat uit het stopcontact haalt. Trek nooit aan het snoer zelf.
- Steek de stekker niet in het stopcontact als:
  - het snoer is beschadigd,
  - het apparaat zichtbaar is beschadigd, of
  - het apparaat is gevallen.
- Zorg dat het snoer geen hete onderdelen van het apparaat raakt.
- Zorg altijd dat het snoer van het apparaat vrij beweegt als u het apparaat verplaatst.
- Voorkom dat personen over het snoer kunnen struikelen.
- Bedek het snoer nooit met een mat, laken enz.
- Wikkel het snoer nooit rond het apparaat.
- Controleer het snoer van het apparaat regelmatig op breuken om kortsluiting te voorkomen.
- Laat het apparaat afkoelen, voordat u het opbergt of schoonmaakt.
- Bewaar het apparaat op een veilige plaats om onbedoeld of onveilig gebruik te voorkomen.
- Het apparaat moet op een droge plaats bij een temperatuur tussen 15 °C - 25 °C worden bewaard.
- Stel het apparaat niet bloot aan warmte (radiator, oven enz.), direct zonlicht of vocht.
- Geen andere accessoires gebruiken dan deze aanbevolen door Carmen.
- Houd het apparaat schoon en gebruik geen schuurmiddelen of producten met oplosmiddelen.
- Sluit het apparaat enkel aan op een elektrisch systeem dat aan de geldende wet- en regelgeving voldoet en is uitgerust met een smeltzekering.

Zorg ervoor dat de maximale stroom van alle op deze zekering aangesloten apparaten niet meer is dan de maximale stroom (16 A).

- Wij raden aan om de badkamergroep te voorzien van een aardlekschakelaar van max. 16 A voor extra veiligheid. Vraag uw elektricien om advies.

### > SPECIALE VEILIGHEIDSINSTRUCTIES

- Dek de krultang nooit af.
- De krultang kan brandwonden veroorzaken.
- Het gebruik van haarlak kan brandwonden veroorzaken als de lak in contact komt met de krultang.
- Houd het apparaat nooit aan of bij het opzetstuk vast als het apparaat is ingeschakeld. Het opzetstuk kan brandwonden veroorzaken. Vermijd alle contact met de huid, de ogen en de oren.
- Verwijder het opzetstuk nooit uit de handgreep als deze nog warm is.

### > INSTRUCTIES VOOR GEBRUIK

#### **BELANGRIJK: DIT APPARAAT WORDT ZEER HEET**

1. Kies het opzetstuk met de diameter die u wilt gebruiken.
2. Plaats het opzetstuk in de handgreep en let erop dat de platte randen goed op elkaar aansluiten. Het opzetstuk wordt met behulp van ingebouwde magneten op zijn plaats vergrendeld.
3. Steek de stekker in het stopcontact en houd de aan/uit-knop 3 seconden ingedrukt om het apparaat in te schakelen.
4. Het display begint te knipperen. Stel de gewenste temperatuur met behulp van de + of - knop in. Na een paar seconden wordt het slotje in het display weergegeven en is de ingestelde temperatuur vergrendeld.
5. Zodra de ingestelde temperatuur is bereikt, stopt het display met knipperen en is de krultang klaar voor gebruik.
6. Houd, om de temperatuur te wijzigen, de knop voor de tijdmelding/vergrendeling ingedrukt totdat het slotje verdwijnt.
7. Zorg ervoor dat het haar schoon en droog is. Verdeel het haar tijdens het stylen in lokken van 5-6 cm breed. Houd de haarpunten met één hand vast en borstel of kam de lokken (van de hoofdhuid richting de haarpunten), zodat het haar glad wordt.
8. Neem één lok per keer, draai het haar om het opzetstuk

en houd gedurende 8 seconde vast. Trek de krultang voorzichtig vanuit het midden van de krul weg. Laat de krullen zoveel mogelijk intact afkoelen en herhaal dit voor de volgende lok. Zorg ervoor dat het hete opzetstuk de hoofdhuid of de oren niet raakt.

9. Let erop dat de krultang na het stylen van de eerste lokken niet door de rest van het haar schuift en dat het haar lok voor lok in model wordt gebracht.

## > TIPS EN TRICKS

- Voor het beste resultaat is het belangrijk dat het haar volledig droog is.
- Houd de haarlokken losjes, zodat het mooi in model valt.
- Begin met de laagste temperatuurinstelling en voer deze op, totdat u de juiste temperatuur hebt gevonden voor uw haar.
- Gebruik de hoge temperatuurstand voor dik en lastig haar.
- De krultang is geschikt voor alle soorten natuurlijk haar. De krultang niet gebruiken op kunstmatige haarstukken of pruiken, omdat deze kunnen smelten door de hitte van de metalen tang.
- Niet gebruiken op haar behandeld met chemische producten (lak, lotion, enz.), omdat dergelijke producten aan de krultang kunnen vastkleven en het vermogen van de krultang kunnen verminderen. Om deze reden raden wij aan het haar altijd eerst te wassen.
- Deze krultang kan zeer heet worden. Laat de krultang daarom nooit langer dan een paar seconden in het haar om beschadiging van het haar te voorkomen.
- Zorg ervoor dat het opzetstuk nooit in contact komt met de handen of de huid.
- Haal de stekker uit het stopcontact en laat de krultang afkoelen voordat u de krultang schoonmaakt. Omdat dit apparaat ingeschakeld uitermate warm wordt, duurt het ook even voordat het volledig is afgekoeld. Laat het apparaat afkoelen op een veilig en hittebestendig oppervlak, buiten bereik van kinderen. Dek het apparaat nooit af.
- Wij raden het gebruik van een haarcrème aan om het haar tegen hitte te beschermen.
- Met texture spray of shine spray is het mogelijk de mooiste en meest verschillende stijlen te creëren.

## > MILIEU EN AFVAL

Overeenkomstig de Europese Richtlijn 2012/19/EU betreffende afgedankte elektrische en elektronische apparatuur (AEEA) is dit apparaat gemarkeerd met het symbool van een afvalcontainer met een kruis erdoor om aan te geven dat dit product niet mag worden afgedankt bij het huishoudelijke afval. Dit apparaat moet worden ingeleverd bij een geschikt afvalinzamelpunt voor verwerking, verwijdering en recycling van AEEA (informatie beschikbaar bij uw gemeente) of worden.



## > GARANTIE

Onder voorwaarde van normaal gebruik wordt dit CARMEN product geleverd met twee (2) jaar garantie vanaf de aankoopdatum. Beschadigingen die direct of indirect

veroorzaakt worden door verkeerd gebruik, nalatigheid, onbevoegd gebruik, ongelukken, onbevoegde reparaties of aanpassingen en gebrekkig onderhoud vallen niet onder deze garantie. Bewaar uw aankoopbon/factuur als bewijs van aankoop. De accessoires bij dit apparaat vallen niet onder een garantie. Uitgesloten van garantie zijn:

- Aanpassingen, demontage of aansluiting op een ander apparaat of een elektrische montage waardoor het apparaat beschouwd kan worden als een vast of semi-vast apparaat;
- Normale slijtage van onderdelen;
- Beschadiging door verkeerd gebruik;
- Beschadiging als gevolg van het niet nakomen van de gebruikershandleiding of de onderhouds- en veiligheidsinstructies;
- Beschadiging als gevolg van gebrekkig of achterstallig onderhoud;



- Beschadiging als gevolg van externe factoren (bliksem...);
- Beschadiging als gevolg van gebruik van het apparaat anders dan het bedoelde gebruik;
- Beschadiging als gevolg van onjuiste opslag;
- Beschadiging als gevolg van schokken;
- Vervorming van de tank;
- Beschadiging als gevolg van onderdamping van het apparaat;
- Verstrijken van de garantietermijn.

Voor garantie en service verwijzen wij u naar de wederverkoper en voor meer informatie kunt u onze website [www.carmen.nl](http://www.carmen.nl) raadplegen.

---

Dit is een klasse II apparaat met dubbele isolatie en geen aarding.



Dit apparaat voldoet aan de eisen van de richtlijn elektromagnetische compatibiliteit 2014/30/EU en de laagspanningsrichtlijn 2014/35/EU.



## PRODUKTINFORMATION

Produktcode: CT6350  
Produktname: Carmen 3-in-1 Pro Curler  
EAN Geschenkbox: 5011832066657

### Spezifikationen:

- 3-in-1 Pro Curler für Locken in unterschiedlichen Größen
- Revolutionärer Lockenstab mit Zeitschalter
- Ultrasanfte Keramik- und Turmalin-Beschichtung, für zusätzlichen Schutz
- 3 abnehmbare Heizstäbe in Ø 19 mm, Ø 25 mm, Ø 32 mm
- Magnetisches Befestigungssystem für sichere und einfache Anwendung
- Mit Wärmeschutzspitze
- LCD Display mit 8 Temperatureinstellungen 130 °C - 200 °C
- Schaltet sich nach 30 Minuten automatisch ab
- Mit Hitzeschutzhandschuh und Aufbewahrungstasche
- 1,8 m Kabel mit Drehgelenk
- 2 Jahre Garantie

### Technische spezifikationen

- 100-240 V~ 50-60Hz, 32mm: 55W , 25mm: 50 W , 19mm: 39W

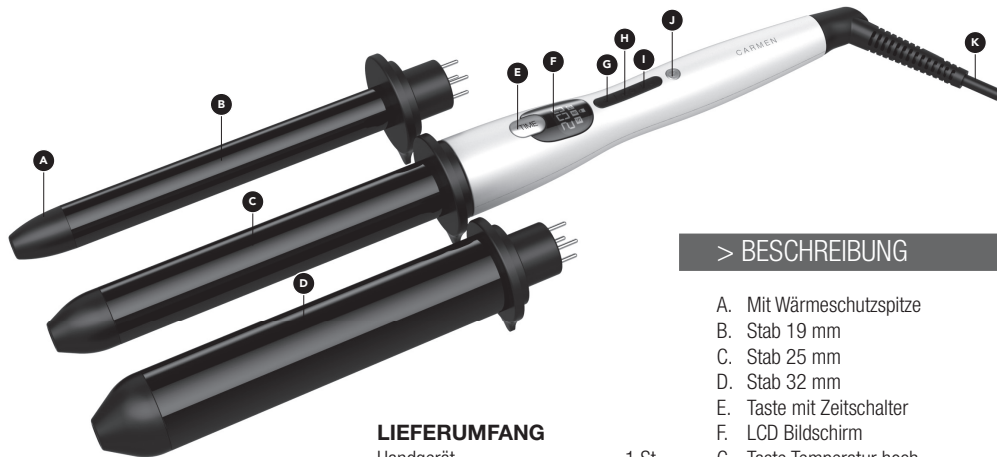
**LIEFERUMFANG**

Handgerät  
 Aufsätze  
 Hitzeschutzhandschuh  
 Aufbewahrungstasche  
 Gebrauchsanweisung

- 1 St.  
 - 3 St.  
 - 1 St.  
 - 1 St.  
 - 1 St.

**> BESCHREIBUNG**

A. Mit Wärmeschutzspitze  
 B. Stab 19 mm  
 C. Stab 25 mm  
 D. Stab 32 mm  
 E. Taste mit Zeitschalter  
 F. LCD Bildschirm  
 G. Taste Temperatur hoch  
 H. Taste Zeitschalter/Verriegelung  
 I. Taste Temperatur niedrig  
 J. Ein-/Aus-Schalter  
 K. Kabel mit Drehgelenk

## &gt; SICHERHEITSMASSNAHMEN



- **VORSICHT!** Das Gerät darf auf keinen Fall mit Wasser in Berührung kommen (Regen, laufender Wasserhahn, gefüllte Badewanne, usw.) - Stromschlaggefahr!
- Verwenden Sie dieses Gerät keinesfalls in der Nähe von Wasser, in oder in der Nähe von Badewanne/ Waschbecken oder anderen mit Wasser gefüllten Behältern.
- Das Gerät keinesfalls mit nassen oder feuchten Händen benutzen.
- Das Gerät keinesfalls in Wasser oder eine andere Flüssigkeit eintauchen.
- Das Stromkabel sofort aus der Steckdose ziehen, wenn das Gerät nass oder feucht geworden ist.
- Das Gerät keinesfalls auf einer feuchten Oberfläche oder einem feuchten Tuch ablegen, während der Stecker noch in der Steckdose steckt.
- Für zusätzlichen Schutz verwenden Sie in Ihrem Badezimmer einen Fehlerstrom-Schutzschalter (RCD) mit Nennauslösestrom bis maximal 30mA. Bitten Sie Ihren Elektriker um Rat.
- Bei Verwendung im Badezimmer, das Stromkabel sofort nach Gebrauch aus der Steckdose ziehen. Die Nähe von Wasser ist eine Gefahrenquelle, auch wenn das Gerät ausgeschaltet ist.
- Überprüfen Sie das Produkt nach dem Auspacken sofort auf Vollständigkeit und Schäden, die während des Transports entstanden sein könnten. Falls der Verpackungsinhalt nicht vollständig oder beschädigt ist, wenden Sie sich bitte unverzüglich an Ihre Verkaufsstelle.
- Das Gerät ist nicht für die Nutzung durch Kinder oder Personen, denen es an Wissen oder Erfahrung im Umgang mit dem Gerät mangelt, oder die in ihren körperlichen, sensorischen oder geistigen Fähigkeiten eingeschränkt sind, vorgesehen - auch dann nicht, wenn sie durch eine für Ihre Sicherheit zuständige Person beaufsichtigt werden oder von ihr deutliche Anweisungen erhalten, wie das Gerät zu benutzen ist.
- Außerhalb der Reichweite von Kindern aufbewahren; kein Kinderspielzeug.
- Verpackungsmaterial, einschließlich Plastikbeutel, sind außerhalb der Reichweite von Kindern aufzubewahren.
- Um gefährliche Situationen zu vermeiden, darf das Gerät nur für den dafür vorgesehenen Zweck verwendet werden.
- Die Netzspannung muss der auf dem Produkt angegebenen Spannung entsprechen.

- Auch bei ausgeschaltetem Gerät können Risiken entstehen. Aus Sicherheitsgründen sollte das Gerät jederzeit ausgeschaltet und vom Netzstrom getrennt werden, wenn es nicht benutzt wird.
- Den Stecker aus der Netzsteckdose ziehen, wenn:
  - das Gerät während der Verwendung eine Störung aufweist;
  - das Gerät herunter gefallen ist;
  - das Gerät gegen einen anderen Gegenstand geschlagen ist;
  - das Gerät gereinigt werden soll;
  - es nicht benutzt wird.
- Wenn das Gerät (auch nur eine kurze Zeit) nicht benutzt wird, sollte es ausgeschaltet werden.
- Das Gerät immer vom Netzstrom trennen, wenn es längere Zeit unbeobachtet liegen gelassen wird.
- Das Gerät nie unbeobachtet liegen lassen.
- Ein beschädigtes Gerät darf nicht mehr verwendet werden. Das Gerät und das Kabel regelmäßig auf Schäden kontrollieren. Das Kabel kann nicht ausgetauscht werden. Bei beschädigtem Kabel muss das Gerät entsorgt werden. Reparaturen dürfen ausschließlich von Fachpersonal ausgeführt werden. Nicht fachmännisch ausgeführte Reparaturen können ein großes Risiko für den Anwender darstellen.
- Falls das Gerät beschädigt ist, fragen Sie den Lieferanten, ob es noch benutzt werden darf.
- Bei Herausziehen des Netzsteckers am Stecker ziehen, und nicht am Kabel. Keinesfalls am Kabel ziehen.
- Den Stecker nicht in die Steckdose stecken, wenn:
  - das Kabel beschädigt ist;
  - das Gerät sichtbar beschädigt ist;
  - das Gerät herunter gefallen ist.
- Gewährleisten Sie, dass das Kabel keinesfalls mit den heißen Teilen des Geräts in Berührung kommt.
- Gewährleisten Sie immer, dass das Kabel frei hängt, wenn Sie das Gerät hin und her bewegen.
- Verhindern Sie, dass Personen über das Kabel stürzen können.
- Das Kabel keinesfalls unter einem Teppich, einer Matte, Decke o.Ä. hindurchlaufen lassen.
- Das Kabel nicht um das Gerät wickeln.
- Um Kurzschluss zu vermeiden, das Kabel des Geräts regelmäßig auf brüchige Stellen überprüfen.
- Das Gerät vor der Aufbewahrung oder Reinigung vollständig abkühlen lassen.
- Das Gerät an einer sicheren Stelle aufbewahren, um versehentliche falsche Anwendung zu verhindern.
- Das Gerät an einer trockenen Stelle, bei Temperaturen zwischen 15 °C - 25 °C aufbewahren.

- Das Gerät keiner starken Hitze (Heizung, Ofen, usw.), direkter Sonneneinstrahlung oder Feuchtigkeit aussetzen.
- Ausschließlich von Carmen empfohlenes Zubehör verwenden.
- Das Gerät sauber halten und keine Scheuermittel oder Lösungsmittel zur Reinigung verwenden.
- Das Gerät nur an ein elektrisches System anschließen, welches die geltenden Vorschriften erfüllt und mit einer trägen Sicherung ausgestattet ist. Achten Sie darauf, dass der Gesamtnennstromwert aller an dieser Sicherung angeschlossenen Geräte die zulässige Strombelastbarkeit (16A) nicht überschreitet.
- Für maximale Sicherheit empfehlen wir, die Gruppe, an die das Badezimmer angeschlossen ist, mit einem Fehlerstrom-Schutzschalter bis zu 16A auszustatten. Fragen Sie einen Elektriker um Rat.

### > SPEZIELLE SICHERHEITSANWEISUNGEN

- den Heizstab keinesfalls abdecken.
- Der Heizstab kann Verbrennungen verursachen.
- Haarspray kann bei Kontakt mit dem Heizstab Verbrennungen verursachen.
- Falls das Gerät angeschlossen ist, keinesfalls den Heizstab anfassen. Der Heizstab kann Verbrennungen

verursachen. Jeder Kontakt mit Haut, Augen und Ohren ist zu vermeiden.

- Den Stab keinesfalls aus der Halterung ziehen, solange er noch heiß ist.

### > GEBRAUCHSANWEISUNG

#### **WICHTIG: DIES IST EIN HITZE ERZEUGENDES PRODUKT**

1. Den gewünschten Stab auswählen.
2. Stecken Sie den Stab so in die Halterung, dass er gut an den flachen Rändern anliegt. Der Stab rastet mithilfe integrierter Magneten ein.
3. Das Gerät anschließen und zum Einschalten die Ein/Aus-Taste 3 Sekunden lang drücken.
4. Das Display beginnt zu blinken. Mit der + und - Taste lässt sich die gewünschte Temperatur einstellen. Nach einigen Sekunden wird die gewünschte Temperatur fest eingestellt, was anhand des Verriegelungssymbols angezeigt wird.
5. Sobald die eingestellte Temperatur erreicht ist, wird das Display nicht mehr blinken und ist das Gerät einsatzbereit.
6. Um die Temperatureinstellung zu ändern, die Zeitschalter/Verriegelungstaste solange eingedrückt halten, bis das Verriegelungssymbol verschwindet.
7. Bei der Verwendung des Stylers sollte das Haar sauber und trocken sein. Beim Styling das Haar in 5 bis 6 cm

breite Strähnen verteilen. Zunächst die Haarsträhnen an der Spitze festhalten und mit der anderen Hand mithilfe einer Bürste oder einem Kamm glätten (von der Kopfhaut bis zu den Haarspitzen).

8. Zum Stylen jeweils eine Haarsträhne beim Ansatz auf den Heizstab legen und nach unten aufwickeln etwa 8 Sekunden schließen. Ziehen Sie vorsichtig den Heizstab aus der Mitte der Haarlocke. Die Haarlocke in ihrer Form belassen und abkühlen lassen. Auf gleiche Weise mit dem Rest der Haare fortfahren. Darauf achten, dass der Heizstab die Kopfhaut oder die Ohren nicht berührt.
9. Beim weiteren Verfahren darauf achten, dass der Heizstab nicht die bereits behandelten Haare berührt.

## > TIPPS UND HINWEISE

- Für das beste Ergebnis sollten die Haare vollständig trocken sein.
  - Für ein gleichmäßiges Ergebnis die Haarsträhnen nicht zu straff anziehen.
  - Beginnen Sie mit der niedrigsten Temperatur, und erhöhen Sie diese, bis Sie die geeignete Temperatureinstellung für Ihr Haar gefunden haben.
  - Für dickes und anspruchsvolles Haar ist die hohe Temperatureinstellung (HIGH) zu empfehlen.
- Der Styler ist ideal zum Styling natürlicher Haare. Bitte nicht auf Kunthaaren oder Perücken verwenden, da diese durch die hohe Hitzeeinwirkung des Metall-Heizstabs verbrennen können.
  - Bitte nicht auf Haaren verwenden, die mit Chemikalien (z.B. Haarlack, Lotion) behandelt wurden, da diese möglicherweise am Heizstab kleben bleiben und dies die Funktion des Stylers beeinträchtigt. Haare vor der Behandlung gründlich waschen.
  - Dieser professionelle Styler erzeugt hohe Hitze. Haare nicht länger als ein paar Sekunden erhitzen, um Beschädigung der Haare zu vermeiden.
  - Hautkontakt (Kopfhaut oder Hand) mit dem Heizstab ist unbedingt zu vermeiden.
  - Vor der Reinigung des Stabs den Stecker abziehen und ausreichend abkühlen lassen. Dieses Gerät erzeugt hohe Hitze sobald es eingeschaltet ist und braucht eine längere Zeit zum vollständigen Abkühlen. Beim Abkühlen auf einer hitzefesten Oberfläche und außer Reichweite von Kindern abstellen. Keinesfalls abdecken.
  - Zum Schutz der Haare ist ein Haarserum empfehlenswert.
  - Haarfestiger oder Glanzsprays helfen Ihnen beim Styling verschiedener schöner Frisuren.

## &gt; UMWELT UND ENTSORGUNG

In Entsprechung der Europäischen Richtlinie 2012/19/EU über Elektro- und Elektronik-Altgeräte (WEEE-Richtlinie) trägt dieses Gerät das Symbol der durchgestrichenen Abfalltonne auf Rädern, das Produkt darf also nicht im Hausmüll entsorgt werden. Das Gerät muss an einer entsprechenden Müllsammelstelle für Behandlung, Entfernung und Recycling von Elektro- und Elektronik-Altgeräten abgegeben werden (entsprechende Stellen finden Sie über Ihre Wohngemeinde) oder es muss an einer Verkaufsstelle wieder abgegeben werden, gemäß "1 for 1 free of charge" (die Rücknahme des Händlers begründet keinen Anspruch auf eine Vergütung oder einen Rabatt). Durch diesen respektvollen Umgang mit der Umwelt leistet der Konsument oder



Benutzer einen Beitrag zur Erhaltung der natürlichen Ressourcen und zum Schutz der menschlichen Gesundheit.

## &gt; GARANTIE

Auf dieses CARMEN Gerät wird eine Garantie von zwei (2) Jahren ab Ankaufdatum und unter normalen Nutzungsbedingungen gewährt. Von dieser Garantie ausgeschlossen sind direkte und indirekte Schäden infolge falscher Verwendung, Vernachlässigung, unautorisierter Nutzung, Unfälle, unautorisierter Reparaturen oder Veränderungen, sowie unzureichender Wartung. Bitte bewahren Sie Ihren Kaufbeleg/ Ihre Rechnung auf. Auf das Zubehör des Gerätes wird keine Garantie gewährt.



Von der Garantie ausgeschlossen sind:

- Veränderungen, Demontage oder Integrierung in ein anderes Gerät oder eine Aufstellung, durch die das Gerät fixiert oder semi-fixiert wird,
- Herkömmlicher Verschleiß der Teile,
- Abnutzung durch unsachgemäßen Gebrauch,
- Missachtung der Gebrauchsanleitung oder der Wartungs- und Sicherheitsanweisungen,
- Schäden infolge schlechter oder mangelhafter Wartung,
- Schäden aufgrund äußerer Einwirkungen (Licht...),
- Nicht ordnungsgemäße Verwendung des Gerätes,
- Unsachgemäße Lagerung,
- Erschütterungen,
- Verformung des Behälters,
- Das Gerät wurde in Wasser getaucht,
- Überschreitung der Garantiefrist.

Für Garantie und Service verweisen wir Sie an den Händler und weitere Informationen finden Sie auf unserer Website [www.carmen.nl](http://www.carmen.nl).

---

Dieses Gerät ist gemäß Schutzklasse II doppelt isoliert und nicht geerdet.



Dieses Gerät entspricht der Richtlinie für elektromagnetische Verträglichkeit 2014/30/EU und der Niederspannungsrichtlinie 2014/35/EU.



## INFORMATIONS SUR LE PRODUIT

Code du produit : CT6350  
Nom du produit : Carmen 3-in-1 Pro Curler  
EAN coffret cadeau : 5011832066657

### Spécifications :

- Pro Curler 3-en-1, fer pour réaliser des boucles de différentes tailles
- Un fer à boucler innovateur avec minuterie
- Revêtement céramique et tourmaline ultralisse, pour une protection supplémentaire.
- 3 cylindres interchangeables de Ø 19 mm, Ø 25 mm et Ø 32 mm
- Système de décliquetage magnétique pour une adaptation sécurisée et simple
- Embout de protection froid
- Affichage à cristaux liquides avec 8 réglages de température entre 130 °C - 200 °C
- Arrêt automatique après 30 minutes
- Gant thermo-résistant et pochette souple inclus
- Cordon rotatif de 1,8 m
- 2 ans de garantie

### Spécifications techniques

- 100-240 V~ 50-60Hz, 32mm: 55W , 25mm: 50 W , 19mm: 39W

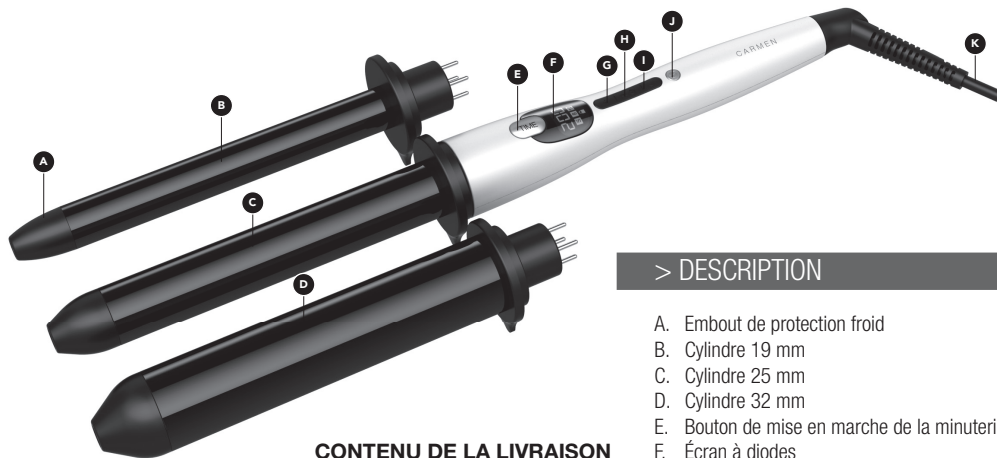

### CONTENU DE LA LIVRAISON

Corps de l'appareil	- 1 p.
Accessoires	- 3 p.
Gant thermo-résistant	- 1 p.
Pochette	- 1 p.
Manuel d'utilisation	- 1 p.

### > DESCRIPTION

- A. Embout de protection froid
- B. Cylindre 19 mm
- C. Cylindre 25 mm
- D. Cylindre 32 mm
- E. Bouton de mise en marche de la minuterie
- F. Écran à diodes
- G. Bouton de réglage de la température haut
- H. Bouton minuterie/verrouillage
- I. Bouton de réglage de la température bas
- J. Bouton marche/arrêt
- K. Cordon rotatif

## &gt; MESURES DE SÉCURITÉ



- **DANGER !** Ne jamais exposer l'appareil à des liquides (pluie, à proximité d'un robinet ou d'une baignoire, etc.) à cause du risque d'électrochocs.
- Ne jamais utiliser cet appareil à proximité d'eau, dans ou à proximité d'une baignoire, d'un évier ou d'une bassine contenant de l'eau ou un liquide.
- Ne jamais manipuler l'appareil avec les mains mouillées ou humides.
- Ne jamais plonger l'appareil dans de l'eau ou un autre liquide.
- Si l'appareil est mouillé ou devient humide, le débrancher immédiatement.
- Ne jamais poser l'appareil sur une surface ou un tissu humide lorsque la fiche est branchée dans une prise électrique.
- Pour plus de protection, vous devez installer dans votre salle de bains un disjoncteur différentiel avec un courant de déclenchement nominal ne dépassant pas 30mA. Demandez des conseils à votre électricien.
- Après utilisation, débrancher toujours l'appareil s'il est utilisé

dans une salle de bain. Toute présence ou proximité d'eau ou d'un liquide, engendre un risque d'accident, même si l'appareil est arrêté.

- Vérifiez immédiatement le produit après l'avoir déballé pour savoir si un dommage a été causé pendant le transport ou s'il est complet. S'il manque des accessoires ou si le produit est endommagé, veuillez contacter le détaillant dans les plus brefs délais.
- Cet appareil n'est pas prévu pour être utilisé par des enfants ou des personnes dont les capacités physiques, sensorielles ou mentales sont déficientes, ou qui manquent de l'expérience ou des connaissances nécessaires, même sous la surveillance d'une personne responsable de leur encadrement ou si cette dernière leur donne des instructions claires concernant l'utilisation de l'appareil.
- Tenir l'appareil hors de portée des enfants. Il est également interdit aux enfants de jouer avec cet appareil.
- Le matériau d'emballage, y compris les sachets en plastique, doivent être conservés hors de portée des enfants.
- N'utiliser l'appareil que pour le but pour lequel il a été conçu, afin de prévenir toutes situations à risque.
- La tension réseau doit correspondre à la tension indiquée sur le produit.
- Une situation à risque peut survenir même si l'appareil

n'est pas en fonctionnement (marche). À titre de sécurité, désactiver l'appareil et le débrancher lorsqu'il n'est pas utilisé.

- Débrancher la fiche du cordon de l'appareil de la prise électrique murale dans les cas suivants :
  - l'appareil ne fonctionne pas correctement pendant l'usage ;
  - l'appareil est tombé ;
  - l'appareil a frappé contre quelque chose ;
  - avant de nettoyer l'appareil ;
  - après l'avoir utilisé.
- Désactiver toujours l'appareil si vous ne l'utilisez pas, même pendant une brève période.
- Débrancher toujours l'appareil lorsque vous le laissez sans surveillance pendant une durée plus longue.
- Ne jamais laisser l'appareil sans surveillance.
- Ne jamais utiliser l'appareil s'il est endommagé. Vérifier régulièrement l'absence de tout dommage de l'appareil et du cordon. Le cordon ne peut pas être remplacé. En cas d'endommagement du cordon, l'appareil doit être jeté comme déchet. Seuls des professionnels sont autorisés à réaliser des réparations. Toute réparation faite par une personne non expérimentée engendre des risques graves pour l'utilisateur.
- Si l'appareil est endommagé, contacter le fournisseur pour

savoir s'il peut encore être utilisé.

- Toujours débrancher l'appareil en tirant sur la fiche du cordon. Ne jamais tirer directement sur le cordon.
- Ne jamais brancher la fiche de l'appareil dans une prise électrique si :
  - le cordon est endommagé ;
  - l'appareil est visiblement endommagé ;
  - l'appareil est tombé.
- Le cordon ne doit jamais être en contact avec des pièces chaudes ou chauffantes de l'appareil.
- Veiller à ce que le cordon puisse se déplacer sans entrave lorsque vous utilisez l'appareil.
- Attention à ne pas trébucher à cause du cordon.
- Ne jamais placer le cordon sous un tapis, une carpe, une couverture, etc.
- Ne jamais enrouler le cordon autour de l'appareil.
- Vérifier régulièrement l'état du cordon de l'appareil pour prévenir tout court-circuit.
- Laisser l'appareil refroidir avant de le ranger ou de le nettoyer.
- Ranger l'appareil dans un endroit sûr pour prévenir toute utilisation accidentelle inappropriée.
- L'appareil doit être rangé dans un endroit sec et à une température comprise entre 15 °C et 25 °C.
- Ne pas exposer l'appareil à une source de chaleur

(radiateur, four, etc.), aux rayons solaires directs ou à l'humidité.

- Ne pas utiliser d'accessoires autres que ceux recommandés par Carmen.
- Veiller à ce que l'appareil soit toujours propre et ne pas utiliser de produits abrasifs ou à base de solvants.
- L'appareil ne doit être raccordé qu'à un système électrique conforme aux réglementations en vigueur et équipé d'un disjoncteur temporisé de sécurité. S'assurer que l'intensité maximale de tous les appareils raccordés à ce disjoncteur ne dépasse pas l'intensité maximale du disjoncteur (fusible) (16A).
- Nous recommandons d'équiper le groupe auquel la salle de bain est raccordée d'un disjoncteur à déclenchement par courant résiduel d'une intensité maximale de 16A pour garantir une sécurité optimale. Consulter un électricien professionnel pour des conseils.

### > CONSIGNES DE SÉCURITÉ SPÉCIFIQUES

- Ne jamais couvrir ou recouvrir le fer chauffant.
- Le fer peut causer des brûlures.
- Risque de brûlures en cas de contact de laque pour cheveux avec le fer lors de la pulvérisation.
- Ne jamais saisir l'appareil par le fer ou à proximité lorsque

l'appareil fonctionne. Le fer peut causer des brûlures. Éviter tout contact avec la peau, les yeux et les oreilles.

- Ne pas retirer le cylindre de la poignée lorsqu'il est chaud.

### > INSTRUCTIONS D'UTILISATION

#### **IMPORTANT : CET APPAREIL PEUT ATTEINDRE DES TEMPÉRATURES ÉLEVÉES**

1. Sélectionnez le cylindre que vous souhaitez utiliser.
2. Insérez le cylindre sur la poignée, en prenant soin d'aligner les bords plats. Le cylindre doit s'encliqueter au moyen des aimants internes.
3. Branchez l'appareil et appuyez sur le bouton marche/arrêt pendant 3 secondes pour l'allumer.
4. L'affichage se met à clignoter. Utilisez les boutons + ou - pour régler la température souhaitée. Après quelques secondes, la température réglée sera automatiquement verrouillée, comme l'indique le symbole de verrouillage qui apparaît sur l'affichage.
5. Une fois que la température réglée a été atteinte, l'affichage cesse de clignoter et le fer à boucler est prêt à l'emploi.
6. Pour changer la température à nouveau, appuyez sur le bouton minuterie/verrouillage en maintenant la pression jusqu'à la disparition du symbole de verrouillage.
7. L'appareil doit être utilisé sur des cheveux propres et secs.

Lors de la mise en forme, coiffez votre chevelure en bandes de mèches de 5 à 6 cm de large. D'une main, tirez sur le bout de la mèche et, de l'autre, lissez la mèche avec une brosse ou un peigne (du cuir chevelu aux pointes).

8. Prenez une mèche à la fois, enroulez les cheveux autour du cylindre de haut en environ 8 secondes. Retirez délicatement le fer du centre de la boucle. Laissez la boucle refroidir telle quelle. Répétez cette opération avec le reste des cheveux. Veillez toutefois à ne pas toucher le cuir chevelu ou les oreilles avec le fer chaud.
  9. Après la mise en forme de la première mèche, veillez à ne pas faire glisser le fer sur les cheveux et passez toujours d'une mèche à l'autre sans toucher les cheveux.
- Le fer lissant est idéal pour les cheveux naturels. N'utilisez pas le fer à boucler sur des cheveux synthétiques ou des perruques, car ceux-ci pourraient fondre sous l'effet de la chaleur produite par le fer métallique brûlant.
  - N'utilisez pas le fer à boucler sur des cheveux traités avec des produits chimiques (laque, lotion, etc.), car le produit pourrait coller sur le fer, réduisant son efficacité. Lavez soigneusement vos cheveux avant d'utiliser le fer à boucler.
  - Cet appareil professionnel atteint des températures très élevées. Ne pas chauffer les cheveux plus de quelques secondes, car cela pourrait les endommager.
  - Évitez impérativement tout contact du fer brûlant avec les mains ou la peau.
  - Mettez le fer à boucler hors tension et laissez-le refroidir complètement avant de le nettoyer. Cet appareil atteint des températures très élevées quand il est allumé et mettra du temps pour refroidir complètement. Placez l'appareil à refroidir sur une surface résistante à la chaleur, hors de portée des enfants et dans un lieu sûr. Ne couvrez jamais l'appareil.
  - Il est recommandé d'utiliser un sérum protecteur pour protéger les cheveux de la chaleur.
  - Un produit de fixation ou un spray brillance vous permettra de réaliser des coiffures attrayantes et variées.

## > ASTUCES ET CONSEILS

- Pour obtenir le meilleur résultat, les cheveux doivent être parfaitement secs.
- Pour obtenir un résultat égal, n'enroulez pas les mèches de manière trop serrée autour du fer.
- Commencez par la température la plus basse jusqu'à ce que vous trouviez la température qui convient à vos cheveux.
- La température HIGH (température élevée) convient aux cheveux épais et exigeants.

## &gt; ENVIRONNEMENT ET DÉCHETS

Conformément à la directive européenne 2012/19/EU relative aux déchets d'équipements électriques et électroniques (DEEE), cet appareil est marqué du symbole d'une poubelle sur roues barrée d'une croix indiquant que ce produit ne peut pas être éliminé avec les déchets ménagers. L'appareil doit être amené au point de collecte des déchets approprié pour le traitement, l'enlèvement et le recyclage des DEEE (pour plus d'informations, adressez-vous à la mairie de votre domicile) ou ramené chez un revendeur selon le principe « 1 pour 1 gratuit » (la reprise par le revendeur ne donne pas droit à un paiement ou à une remise). Le consommateur ou l'utilisateur contribue à la préservation des ressources



naturelles et à la protection de la santé humaine en respectant l'environnement de cette manière.

## &gt; GARANTIE

Cet appareil CARMEN est couvert par une garantie de deux (2) ans à compter de la date d'achat, dans des conditions normales d'utilisation. Cette garantie ne couvre pas les dommages causés directement ou indirectement par une mauvaise utilisation, une négligence, une utilisation non autorisée, un accident, une réparation ou une modification non autorisée, ni par un manque d'entretien. Veuillez conserver votre reçu/facture comme preuve de votre achat. Les accessoires de cet appareil ne sont pas couverts par la garantie. Exclusions de garantie



- Modifications, démontages ou intégrations avec un autre dispositif ou ensemble rendant l'appareil fixe ou semi-fixe
  - Usure normale des pièces
  - Dégradation due à une mauvaise utilisation
  - Non-respect du mode d'emploi, des instructions d'entretien ou des consignes de sécurité
  - Dommages résultant d'un mauvais entretien ou d'un manque d'entretien
  - Dommages causés par des facteurs externes (foudre, etc.)
  - Utilisation anormale de l'appareil
  - Conditions d'entreposage inadéquates
- Chocs
  - Déformation de l'appareil
  - Immersion de l'appareil
  - Garantie expirée.

Pour la garantie et le service, nous vous renvoyons au revendeur et pour plus d'informations, vous pouvez consulter notre site web [www.carmen.nl](http://www.carmen.nl).

---

Il s'agit d'un appareil de classe II à double isolation et sans mise à la terre



Cet appareil est conforme à la Directive concernant la compatibilité électromagnétique 2014/30/UE et à la Directive « basse tension » 2014/35/UE.



## INFORMACIÓN DEL PRODUCTO

Referencia del producto:	CT6350
Nombre del producto:	Carmen 3-in-1 Pro Curler
Caja de regalo EAN:	5011832066657

### Especificaciones:

- 3-in-1 Pro Curler para distintos tipos de rizo
- Rizador revolucionario con temporizador
- Revestimiento ultraliso de cerámica y turmalina, que aporta más protección.
- 3 barras desmontables de Ø 19 mm, Ø 25 mm, Ø 32 mm
- Sistema magnético de desmontaje para un uso sencillo y seguro
- Punta fría de protección
- Pantalla LCD con 8 ajustes de temperatura, de 130 °C - 200 °C
- Apagado automático después de 30 minutos
- Incluye guante resistente al calor y bolso blando
- Cable giratorio de 1,8 m
- 2 años de garantía

### Especificaciones técnicas

- 100-240 V~ 50-60Hz, 32mm: 55W , 25mm: 50 W , 19mm: 39W

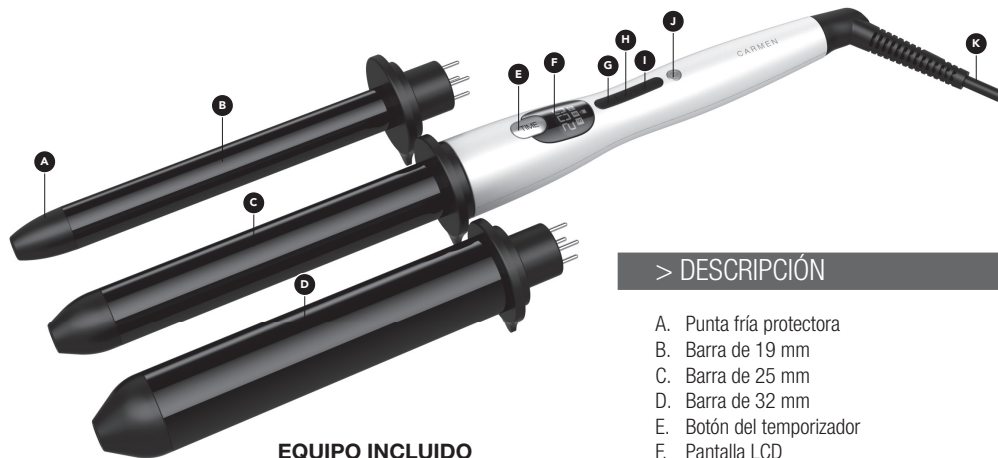

### EQUIPO INCLUIDO

Cuerpo de la unidad	- 1 unidad
Accesorios	- 3 unidades
Guante resistente al calor	- 1 unidad
Bolso	- 1 unidad
Manual de instrucciones	- 1 unidad

### > DESCRIPCIÓN

- A. Punta fría protectora
- B. Barra de 19 mm
- C. Barra de 25 mm
- D. Barra de 32 mm
- E. Botón del temporizador
- F. Pantalla LCD
- G. Botón para subir la temperatura
- H. Botón de temporizador/bloqueo
- I. Botón para bajar la temperatura
- J. Botón de encendido/apagado
- K. Cable giratorio

## &gt; MEDIDAS DE SEGURIDAD



- **¡PELIGRO!** No permita nunca que el dispositivo entre en contacto con humedad (lluvia, agua del grifo, bañera, etc.) porque puede producirse una electrocución.
- No utilice nunca el dispositivo cerca del agua ni dentro ni cerca de una bañera, lavabo ni ninguna otra pila que contenga agua.
- No manipule nunca el aparato con las manos húmedas o mojadas.
- No sumerja nunca el dispositivo en agua u otros líquidos.
- Desenchufe inmediatamente el dispositivo si se ha mojado o humedecido.
- No coloque nunca el dispositivo sobre superficies húmedas ni paños húmedos cuando el enchufe se encuentre conectado en la toma de pared.
- A fin de proporcionar protección adicional, debe haber instalado en su baño un dispositivo diferencial residual (DDR) con una corriente de disparo nominal inferior a 30 mA. Pida consejo a su instalador eléctrico.
- Desenchufe el dispositivo después de utilizarlo en el cuarto de baño. La presencia de agua cercana supone un peligro, incluso con el dispositivo desconectado.
- Tras desembalar el producto, compruebe si se ha dañado durante el transporte o si está incompleto. Si el embalaje no está completo o el producto está dañado, póngase en contacto con el distribuidor a la mayor brevedad.
- Este dispositivo no está previsto para ser utilizado por personas, incluidos los niños, con discapacidad física, sensorial o mental o que carezcan de la experiencia o los conocimientos necesarios, incluso bajo la supervisión de una persona responsable de su seguridad y con las instrucciones claras sobre el uso del dispositivo.
- Los niños no deben tener acceso al dispositivo ni jugar con él.
- El material de empaquetado, incluidas las bolsas de plástico, deben guardarse fuera del alcance de los niños.
- Para evitar situaciones peligrosas, debe utilizar el dispositivo solo para los fines previstos.
- La tensión de red debe coincidir con la tensión especificada en el producto.
- Pueden producirse riesgos incluso con los dispositivos desconectados. Por motivos de seguridad, desconecte el dispositivo y desenchúfelo cuando no lo esté utilizando.
- Tire del enchufe para sacarlo de la toma de pared cuando:

- el dispositivo tenga un funcionamiento incorrecto durante el uso;
- el dispositivo se haya caído;
- el dispositivo haya chocado con algo;
- antes de limpiar el dispositivo;
- después de su uso.
- Desconecte el dispositivo cuando no lo esté utilizando, aunque se trate de un breve periodo de tiempo.
- Desenchufe siempre el dispositivo cuando lo deje sin atención durante periodos más prolongados.
- No deje nunca desatendido el dispositivo.
- No utilice el dispositivo cuando esté dañado. Compruebe periódicamente el dispositivo y el cable por si presentan daños. El cable no puede sustituirse. El dispositivo debe desecharse en caso de que el cable esté dañado. Las reparaciones deben ser efectuadas por expertos exclusivamente. Las reparaciones efectuadas por personas inexpertas pueden ser muy peligrosas para el usuario.
- Si el dispositivo está dañado, póngase en contacto con el proveedor para saber si todavía puede utilizarlo.
- Agarre el cable por el enchufe cuando vaya a desenchufarlo. Nunca tire del propio cable.
- No inserte el enchufe en la toma de pared cuando:
  - el cable esté dañado;
  - el dispositivo esté visiblemente dañado;
  - el dispositivo se haya caído.
- Evite que el cable toque las partes calientes del dispositivo.
- Asegúrese siempre de que el cable esté desenrollado cuando desplace el dispositivo.
- Evite los traspies con el cable.
- No tape el cable con alfombras, esteras, mantas, etc.
- No enrolle el cable alrededor del dispositivo.
- Para prevenir cortocircuitos, compruebe con frecuencia que el cable del dispositivo no esté roto.
- Deje enfriar el dispositivo antes de guardarlo o limpiarlo.
- Guarde el dispositivo en un lugar seguro para evitar usos erróneos accidentales.
- El dispositivo debe guardarse en un lugar seco a temperaturas comprendidas entre los 15 °C - 25 °C.
- No exponga el dispositivo a fuentes de calor (radiadores, hornos, etc.), a la luz solar directa ni a la humedad.
- Utilice exclusivamente los accesorios recomendados por Carmen.
- Mantenga el dispositivo limpio y no utilice agentes abrasivos ni productos que contengan disolventes.
- Conecte el dispositivo solo a un sistema eléctrico que

cumpla la normativa en vigor y esté equipado con fusibles retardados. Asegúrese de que la corriente máxima de todos los dispositivos conectados al fusible no supere su corriente máxima (16 A).

- Para aumentar la seguridad, recomendamos equipar el grupo al que esté conectado el cuarto de baño con un disyuntor de corriente residual de 16 A como máximo. Solicite ayuda a su electricista.

## > INSTRUCCIONES DE SEGURIDAD ESPECÍFICAS

- Nunca cubra la barra.
- La barra puede provocar quemaduras.
- Si utiliza laca para el cabello, el contacto de esta con la barra puede provocar quemaduras.
- Nunca sostenga el dispositivo junto a la barra o cerca de esta cuando el dispositivo esté encendido. La barra puede provocar quemaduras. Evite el contacto con la piel, los ojos y las orejas.
- No debe desenganchar nunca la barra del mango mientras esté caliente.

## > INSTRUCCIONES DE USO

### IMPORTANTE: ESTE PRODUCTO FUNCIONA A ALTA TEMPERATURA

1. Seleccione la barra que quiera usar.
2. Introduzca la barra en el mango, asegurándose de que los bordes planos queden alineados. La barra debe quedar bloqueada mediante los imanes internos.
3. Enchufe el dispositivo y mantenga pulsado el botón de encendido/apagado durante 3 segundos para encenderlo.
4. La pantalla empezará a parpadear. Utilice los botones + / - para ajustar la temperatura deseada. Cuando transcurran unos segundos, la temperatura seleccionada se fijará automáticamente. Puede comprobarlo porque se visualizará un símbolo de candado.
5. Una vez alcanzada la temperatura seleccionada, la pantalla dejará de parpadear y podrá utilizar el rizador.
6. Si quiere modificar la temperatura de nuevo, mantenga pulsado el botón de temporizador/bloqueo hasta que desaparezca el símbolo del candado.
7. El cabello debe estar limpio y seco para poder utilizar el moldeador. Para moldear, divida el pelo en mechones de entre 5 y 6 cm en una fila. Mantenga el mechón de cabello desenredado cepillando o peinando a través de la

sección (desde la raíz a las puntas) mientras mantiene los mechones tensos con la otra mano.

8. Mechón por mechón, enrolle el cabello alrededor de la barra, y cierre la placa de cubierta durante unos 8 segundos. Ahora retire con suavidad la barra del centro del rizo. Permita que el rizo se enfríe y trate de no mover los rizos mientras sigue moldeando el resto del cabello siguiendo el mismo procedimiento en cada mechón. Tenga cuidado de no tocar el cuero cabelludo o las orejas con la barra caliente.
9. Después de moldear la primera sección, tenga cuidado de no deslizar las barras por el pelo. Deberá moverse de una sección a otra.

## > CONSEJOS Y SUGERENCIAS

- El cabello debe estar completamente seco para obtener los mejores resultados.
- Mantenga los mechones de cabello desenredados mientras trabaja para evitar nudos en la mitad.
- Empiece por la temperatura más baja hasta que encuentre la temperatura adecuada para su cabello.
- Utilice el ajuste de temperatura ALTA para cabello grueso y difícil.
- El moldeador es excelente para cabellos naturales. No lo utilice en pelucas artificiales, ya que podrían derretirse debido al calor generado por la barra metálica caliente.
- No utilice el moldeador en cabellos que hayan sido tratados con productos químicos (laca, loción...) ya que pueden adherirse a la barra, lo que reduce la eficacia de la unidad. Utilice siempre el moldeador sobre cabellos limpios.
- Este moldeador profesional alcanza temperaturas muy altas. No lo deje en su cabello durante más de unos instantes, ya que podría dañar su cabello.
- Evite en todo momento el contacto de la barra con la piel.
- Desenchufe el moldeador de la toma de corriente y espere a que enfríe por completo antes de limpiarlo. Este aparato alcanza temperaturas muy altas cuando se enciende y tardará un tiempo en enfriarse del todo. Deje el moldeador a enfriar en una superficie resistente al calor, fuera del alcance de los niños y en un lugar seguro. No lo cubra nunca.
- Se recomienda utilizar suero capilar para proteger su cabello frente al calor.
- Las lacas de fijación o de brillo le ayudarán a conseguir estilos atractivos e innovadores.

## &gt; MEDIO AMBIENTE Y RESIDUOS

De conformidad con la Directiva europea 2012/19/EU sobre residuos de aparatos eléctricos y electrónicos (RAEE), este dispositivo se ha marcado con el símbolo de un contenedor de basura con ruedas tachado, que indica que este producto no se puede eliminar como basura doméstica. El dispositivo se debe llevar al lugar adecuado de recogida de residuos para su tratamiento, eliminación y reciclaje de RAEE (la información se puede obtener en su ayuntamiento), o llevarlo a un distribuidor siguiendo el principio «1 por 1 sin cargos» (la aceptación por parte del distribuidor no da lugar a un derecho de pago o descuento). El consumidor o usuario, al respetar el medio ambiente de esta manera,



contribuye a la conservación de los recursos naturales y la protección de la salud de los seres humanos.

## &gt; GARANTÍA

Este dispositivo CARMEN incluye una garantía de dos (2) años, a contar a partir de la fecha de compra en condiciones normales de uso. Esta garantía no cubre los daños provocados, directa o indirectamente, por uso incorrecto, negligencia, uso no autorizado, accidentes, reparaciones o modificaciones no autorizadas, así como la falta de mantenimiento. Guarde el justificante o la factura de compra. Los accesorios de este dispositivo no están cubiertos por garantía. Exclusiones de la garantía

- Modificaciones, desmontaje o integración con otro dispositivo o instalación, de modo que el dispositivo quede fijo o semifijo.



- Desgaste normal de las piezas.
  - Deterioro debido a un uso incorrecto.
  - Incumplimiento del manual del usuario o de las instrucciones de mantenimiento y seguridad.
  - Daños derivados de un mantenimiento incorrecto o de la falta de mantenimiento.
  - Daños provocados por factores externos (relámpagos, etc.).
  - Uso anómalo del dispositivo.
  - Almacenamiento incorrecto.
  - Golpes.
- Deformación del depósito.
  - Si el dispositivo se ha sumergido.
  - Garantía vencida.

Para la garantía y el servicio, lo remitimos al revendedor y, para obtener más información, puede consultar nuestro sitio web [www.carmen.nl](http://www.carmen.nl).

---

Se trata de un dispositivo de clase II con doble aislamiento y sin conexión a tierra

Este dispositivo cumple con la Directiva de compatibilidad electromagnética 2014/30/UE y la Directiva de baja tensión 2014/35/UE.



## INFORMAÇÕES SOBRE O PRODUTO

Código do produto: CT6350  
Nome do produto: Carmen 3-in-1 Pro Curler  
Caixa para oferta EAN: 5011832066657

### Especificações:

- 3-in-1 Pro Curler para caracóis diferentes
- Modelador revolucionário com temporizador
- Revestimento cerâmico e em turmalina ultra suave para uma maior proteção.
- 3 rolos modeladores amovíveis Ø 19 mm, Ø 25 mm, Ø 32 mm
- Sistema de remoção magnético para uma correspondência segura e fácil
- Extremidade de proteção fria
- Visor LCD com 8 níveis de temperatura entre 130 °C - 200 °C
- Desligamento automático após 30 minutos
- Manga resistente ao calor e bolsa suave incluídas
- Cabo giratório com 1,8 m
- 2 anos de garantia

### Especificações técnicas

- 100-240 V~ 50-60Hz, 32mm: 55W , 25mm: 50 W , 19mm: 39W

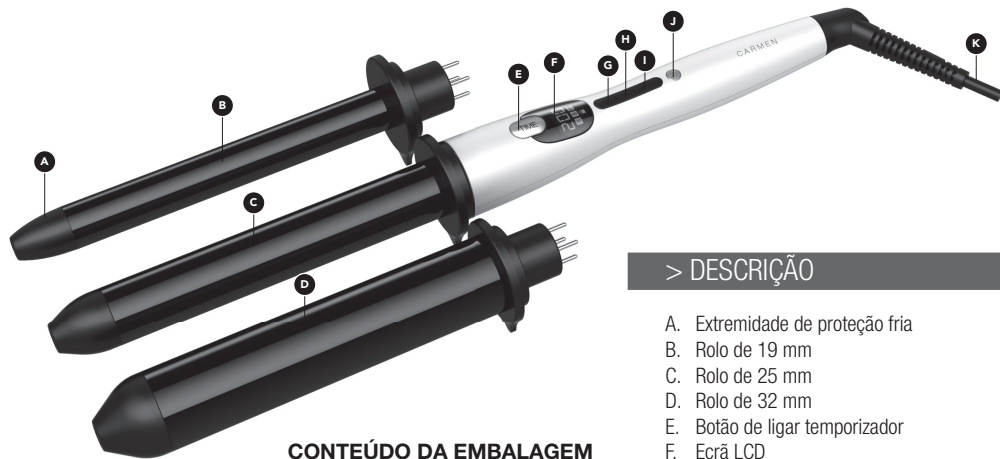

### CONTEÚDO DA EMBALAGEM

Corpo do aparelho	- 1 unid.
Acessórios	- 3 unids.
Manga resistente ao calor	- 1 unid.
Bolsa maleável	- 1 unid.
Manual de instruções	- 1 unid.

### > DESCRIÇÃO

- A. Extremidade de proteção fria
- B. Rolo de 19 mm
- C. Rolo de 25 mm
- D. Rolo de 32 mm
- E. Botão de ligar temporizador
- F. Ecrã LCD
- G. Botão de aumento da temperatura
- H. Botão de temporizador/bloqueio
- I. Botão de redução da temperatura
- J. Botão de ligar/desligar
- K. Cabo giratório

## &gt; INSTRUÇÕES DE SEGURANÇA



- **PERIGO!** Nunca deixe que o aparelho se molhe (na chuva, na torneira, junto a uma banheira, etc.), pois poderá sofrer um choque elétrico.
- Nunca use o aparelho junto de água, numa banheira ou próximo de uma banheira, lavatório ou outro recipiente com água.
- Nunca manuseie o aparelho com as mãos húmidas ou molhadas.
- Nunca mergulhe o aparelho em água ou outro líquido.
- Desligue imediatamente o aparelho da corrente se este ficar molhado ou húmido.
- Nunca deixe o aparelho sobre uma superfície húmida ou um pano húmido quando a ficha está ligada à tomada.
- Para garantir proteção adicional, deverá instalar na sua casa de banho uma proteção diferencial com uma corrente nominal máxima de 30 mA. Aconselhe-se junto do seu electricista.
- Desligue o aparelho da corrente após a utilização sempre que o utilizar numa casa de banho. A presença de água nas proximidades constitui um perigo, mesmo quando o aparelho está desligado.
- Deve inspecionar o produto quanto à existência de danos de transporte e integridade imediatamente após a sua remoção da embalagem. Se a embalagem não estiver intacta ou o produto apresentar danos, contacte o revendedor com a maior brevidade possível.
- Este aparelho não está preparado para ser utilizado por pessoas, incluindo crianças, com limitações físicas, mentais ou sensoriais, ou com poucos conhecimentos ou experiência, ainda que estejam a ser supervisionadas pela pessoa responsável pela sua segurança e esta lhes dê instruções claras sobre a utilização do aparelho.
- As crianças não deverão ter acesso ao aparelho, nem brincar com o mesmo.
- O material de embalagem, incluindo sacos de plástico, deverá ser guardado fora do alcance das crianças.
- Para evitar situações de risco, o aparelho apenas deverá ser utilizado para o fim a que se destina.
- A tensão da rede elétrica deverá corresponder à tensão indicada no produto.
- Poderá existir perigo mesmo quando os aparelhos não estiverem ligados. Por razões de segurança, desligue o aparelho e retire a ficha da tomada quando não estiver a utilizá-lo.
- Retire a ficha da tomada nas seguintes situações:

- sempre que o aparelho apresente anomalias durante a utilização;
- sempre que o aparelho tiver caído;
- sempre que o aparelho tiver sofrido impactos contra algum objeto;
- antes de limpar o aparelho;
- após a utilização.
- Desligue o aparelho sempre que não o utilizar, mesmo durante breves períodos de tempo.
- Desligue sempre o aparelho quando o deixar sem supervisão durante um período mais longo.
- Nunca deixe o aparelho sem supervisão.
- Nunca utilize o aparelho quando estiver danificado. Verifique regularmente se o aparelho ou o cabo estão danificados. O cabo não pode ser substituído. O aparelho tem de ser eliminado se o cabo estiver danificado. As reparações devem ser efetuadas exclusivamente por especialistas. As reparações efetuadas por pessoas sem as qualificações necessárias poderão ser muito perigosas para o utilizador.
- Se o aparelho estiver danificado, contacte o fornecedor para saber se pode continuar a utilizá-lo.
- Segure o cabo pela ficha quando o desligar. Nunca puxe o próprio cabo.
- Não insira a ficha na tomada de parede se:
  - o cabo estiver danificado;
  - o aparelho estiver visivelmente danificado;
  - o aparelho tiver caído.
- Não deixe que o cabo toque nas partes quentes do aparelho.
- Certifique-se sempre de que o cabo está desimpedido quando movimentado o aparelho.
- Evite tropeçar no cabo.
- Nunca cubra o cabo com um tapete, cobertor, etc.
- Nunca enrole o cabo à volta do aparelho.
- Verifique regularmente se o cabo do aparelho apresenta fissuras para evitar curtos-circuitos.
- Deixe o aparelho arrefecer antes de o guardar ou limpar.
- Guarde o aparelho num local seguro para evitar qualquer utilização acidental ou incorreta.
- O aparelho deve ser guardado num local seco a temperaturas entre 15 °C - 25 °C.
- Não exponha o aparelho ao calor (radiador, fogão, etc.), luz solar direta ou humidade.
- Utilize exclusivamente os acessórios recomendados pela Carmen.
- Mantenha o aparelho limpo e não utilize abrasivos nem produtos com solventes.

- Ligue o aparelho apenas a um sistema elétrico que cumpra os regulamentos em vigor e que esteja equipado com um fusível de ação retardada. Certifique-se de que a corrente máxima de todos os aparelhos ligados a este fusível não excede a sua corrente máxima (16 A).
- Recomenda-se que equipe o grupo a que a casa de banho está ligada com um interruptor de corrente diferencial residual de 16 A para aumentar a segurança. Informe-se junto do seu electricista.

### > INSTRUÇÕES DE SEGURANÇA ESPECÍFICAS

- Nunca cubra o rolo modelador.
- O rolo modelador pode provocar queimaduras.
- A utilização de sprays para o cabelo pode provocar queimaduras quando em contacto com o rolo modelador.
- Nunca segure o aparelho pelo ou próximo do rolo modelador com o aparelho ligado. O rolo modelador pode provocar queimaduras. Evite o contacto com a pele, olhos e orelhas.
- Nunca retire o rolo da pega quando ainda está quente.

### > INSTRUÇÕES DE UTILIZAÇÃO

#### **IMPORTANTE: ESTE APARELHO Atinge TEMPERATURAS ELEVADAS**

1. Selecione o rolo que pretende usar.
2. Introduza o rolo na pega de modo a que as extremidades lisas fiquem alinhadas. O rolo deverá ficar preso no lugar através de ímanes internos.
3. Ligue o aparelho à tomada e prima o botão de ligar/desligar durante 3 segundos para ligar o aparelho.
4. O ecrã começa a piscar. Use os botões + ou - para definir a temperatura pretendida. Após alguns segundos, a temperatura definida ficará bloqueada. Esta ação é indicada pelo símbolo de bloqueio (cadeado) exibido no ecrã.
5. Assim que a temperatura for atingida, o ecrã deixa de piscar e o modelador está pronto a ser utilizado.
6. Para voltar a alterar a temperatura, prima continuamente o botão de temporizador/bloqueio até o símbolo de bloqueio desaparecer.
7. O modelador deve ser utilizado em cabelos limpos e secos. Para estilizar o seu cabelo, separe madeixas com 5 a 6 cm de largura. Mantenha as madeixas suaves penteando-as com uma escova ou pente (da raiz até às pontas) enquanto as segura esticadas com a outra mão.

8. Pegue numa madeixa de cada vez, enrole o cabelo à volta do rolo de forma decrescente e feche a placa de cobertura durante cerca de 8 segundos. Depois retire suavemente o rolo modelador da madeixa enrolada. Aguarde um pouco até a madeixa arrefecer e tente não tocar nas madeixas enroladas enquanto continua o procedimento no resto do cabelo. Tenha cuidado para não tocar com o rolo modelador quente no couro cabeludo ou nas orelhas.
9. Depois de estilizar a primeira madeixa, tenha cuidado sempre que fizer deslizar os rolos pelo cabelo e repita o procedimento noutra madeixa.

## > DICAS E SUGESTÕES

- Para obter um melhor resultado, deve ter o cabelo completamente seco.
- Mantenha as madeixas de cabelo suaves enquanto trabalha para evitar nós.
- Comece por definir a temperatura mais baixa até encontrar a temperatura ideal para o seu cabelo.
- Use a temperatura ELEVADA para cabelos grossos e difíceis.
- O modelador é adequado para cabelo natural. Não o utilize em extensões nem em perucas de cabelo artificial pois os materiais de que são feitos podem derreter com o calor gerado pelo rolo modelador em metal.
- Não o utilize também em cabelos tratados com produtos químicos (laca, loção capilar, etc.) pois estes podem colar ao rolo modelador, reduzindo a sua eficiência, portanto, lave bem o cabelo antes de cada utilização.
- Este modelador profissional atinge temperaturas muito elevadas. Não mantenha o seu cabelo enrolado além de alguns segundos, pois pode danificá-lo.
- Evite sempre o contacto do rolo modelador com as suas mãos ou pele.
- Desligue o modelador da corrente e deixe-o arrefecer completamente antes de o limpar, se necessário. Este aparelho atinge temperaturas muito elevadas quando está ligado e demora algum tempo a arrefecer completamente. Enquanto arrefece, o aparelho deve ser colocado sobre uma superfície resistente ao calor num local seguro e afastado do alcance de crianças. Nunca cubra o aparelho.
- Recomenda-se a utilização de um sérum capilar para proteger o seu cabelo do calor gerado pelo aparelho.
- A utilização de laca ou de produtos para o brilho em spray pode ajudar a estilizar o cabelo de forma mais atrativa e diversa.

## &gt; AMBIENTE E RESÍDUOS

De acordo com a Diretiva Europeia 2012/19/EU relativa aos resíduos de equipamentos elétricos e eletrónicos (REEE), este dispositivo apresenta o símbolo de contentor de lixo barrado com uma cruz que indica que este produto não pode ser eliminado juntamente com o lixo doméstico. O dispositivo deve ser entregue num centro de recolha de resíduos adequado para tratamento, remoção e reciclagem dos respetivos REEE (pode obter informações a este respeito na câmara municipal da sua área de residência) ou devolvido a um revendedor com base no princípio de "1 por 1 gratuitamente" (a aceitação por parte do revendedor não implica o direito ao recebimento de um pagamento ou desconto).

Respeitando o ambiente desta forma, o



consumidor ou utilizador contribui para a preservação dos recursos naturais e para a proteção da saúde humana.

## &gt; GARANTIA

Este dispositivo CARMEN inclui uma garantia de dois (2) anos a contar da data de compra aplicável a condições de utilização normais. Esta garantia não cobre danos causados direta ou indiretamente por utilização indevida, negligência, utilização não autorizada, acidentes, reparações ou modificações não autorizadas nem por falta de manutenção. Guarde o recibo ou a fatura como comprovativo da sua compra. Os acessórios deste dispositivo não estão coberto pela garantia.

Exclusões à garantia

- Modificações, desmontagens ou integração



noutro dispositivo ou montagem do dispositivo de forma a que fique fixo ou semifixo.

- Desgaste normal das peças.
- Degradação devido a utilização indevida.
- Não cumprimento do manual do utilizador ou das instruções de manutenção ou segurança.
- Danos resultantes de manutenção incorreta ou falta de manutenção
- Danos causados por fatores externos (raios, etc.).
- Utilização anormal do dispositivo.
- Armazenamento inadequado.

- Choques elétricos.
- Deformação do recipiente.
- Submersão do dispositivo.
- Expiração da garantia.

Para garantia e serviço, encaminhamos você ao revendedor e, para obter mais informações, consulte nosso site [www.carmen.nl](http://www.carmen.nl).

Trata-se de um dispositivo de classe II com isolamento duplo e sem ligação a terra.

O presente dispositivo cumpre os requisitos da diretiva relativa à compatibilidade eletromagnética 2014/30/EU e a diretiva de baixa tensão 2014/35/EU.



## INFORMAZIONI SUL PRODOTTO

Codice prodotto: CT6350  
Nome prodotto: Carmen 3-in-1 Pro Curler  
EAN confezione regalo: 5011832066657

### Specifiche:

- 3-in-1 Pro Curler per diversi tipi di riccioli
- Arricciacapelli rivoluzionario con cronometro
- Rivestimento in ceramica e tormalina ultra-liscio, per una protezione extra.
- 3 cilindri rimovibili Ø 19 mm, Ø 25 mm, Ø 32 mm
- Sistema di rimozione magnetica per un aggancio facile e sicuro
- Estremità fredda di protezione
- Display LCD con 8 impostazioni di temperatura tra 130 °C - 200 °C
- Spegnimento automatico dopo 30 minuti
- Guanto resistente al calore e sacca morbida inclusi
- Cavo girevole di 1,8 metri
- 2 anni di garanzia

### Specifiche tecniche

- 100-240 V~ 50-60Hz, 32mm: 55W , 25mm: 50 W , 19mm: 39W

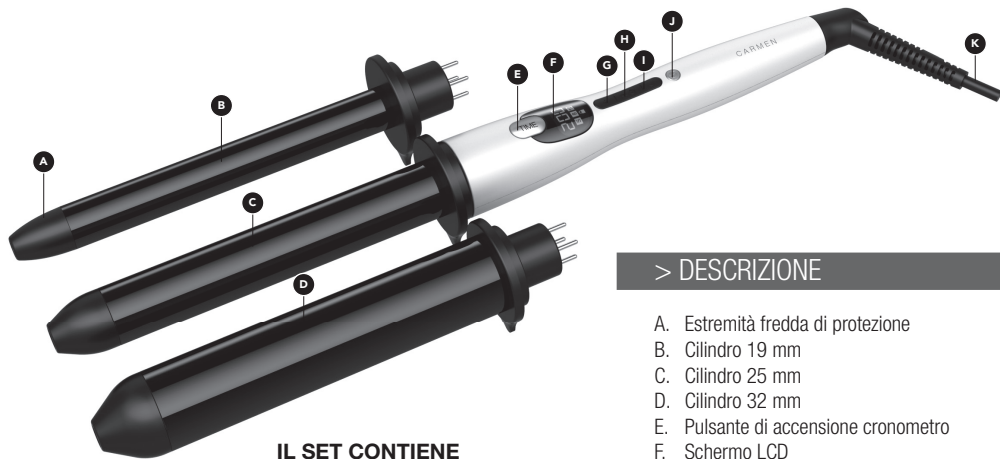

### IL SET CONTIENE

Corpo dell'apparecchio	- 1 pz.
Accessori	- 3 pz.
Guanto resistente al calore	- 1 pz.
Sacca morbida	- 1 pz.
Manuale d'istruzioni	- 1 pz.

### > DESCRIZIONE

- A. Estremità fredda di protezione
- B. Cilindro 19 mm
- C. Cilindro 25 mm
- D. Cilindro 32 mm
- E. Pulsante di accensione cronometro
- F. Schermo LCD
- G. Tasto per aumentare la temperatura
- H. Pulsante blocco/cronometro
- I. Tasto per diminuire la temperatura
- J. Pulsante di accensione/spegnimento
- K. Cavo girevole

## &gt; MISURE DI SICUREZZA



- **PERICOLO!** Non lasciare mai che il dispositivo si bagni (sotto la pioggia, sotto un rubinetto, vicino a una vasca da bagno, ecc.), in quanto potrebbe verificarsi una scossa elettrica.
  - Non utilizzare mai questo dispositivo vicino all'acqua, dentro o vicino a una vasca da bagno, un lavandino o qualsiasi altro recipiente contenente acqua.
  - Non maneggiare mai il dispositivo con le mani bagnate o umide.
  - Non immergere mai il dispositivo in acqua o altri liquidi.
  - Scollegare immediatamente il dispositivo se si è bagnato o inumidito.
  - Non poggiare mai il dispositivo su una superficie o un panno umido quando la spina è inserita nella presa a muro.
  - Per garantire una protezione aggiuntiva, nel tuo bagno è installato un dispositivo a corrente residua (RCD) con corrente nominale non superiore a 30 mA. Chiedi consigli al tuo elettricista
  - Quando si utilizza il dispositivo in bagno, scollegarlo dopo l'uso. La presenza di acqua nelle vicinanze è un pericolo, anche quando il dispositivo è spento.
- Controllare immediatamente il prodotto dopo il disimballaggio per eventuali danni causati durante il trasporto e che sia completo. Se la confezione non è completa o il prodotto è danneggiato, si prega di contattare il rivenditore al più presto
  - Questo dispositivo non è destinato all'uso da parte di persone (compresi i bambini) con capacità fisiche, sensoriali o mentali ridotte, o che non dispongono dell'esperienza o delle conoscenze necessarie, anche quando una persona responsabile per la loro sicurezza li supervisiona e fornisce loro istruzioni chiare per l'uso del dispositivo.
  - I bambini non devono avere accesso al dispositivo, né giocare con esso.
  - Il materiale di imballaggio, comprese le buste di plastica, dev'essere conservato fuori dalla portata dei bambini.
  - Utilizzare il dispositivo solo per lo scopo previsto, al fine di prevenire situazioni pericolose.
  - La tensione di rete deve corrispondere a quella specificata sul prodotto.
  - Possono presentarsi dei rischi anche quando i dispositivi non sono accesi. Per ragioni di sicurezza, spegnere il dispositivo e scollegarlo quando non è in uso.
  - Estrarre la spina dalla presa a muro quando:

- il dispositivo non funziona correttamente quando è acceso;
- il dispositivo è caduto;
- il dispositivo ha urtato contro qualcosa;
- prima di pulire il dispositivo;
- dopo l'uso.
- Spegnere il dispositivo quando non è in uso, anche per un breve periodo.
- Scollegare sempre il dispositivo quando lo si lascia incustodito per un periodo più lungo.
- Non lasciare mai il dispositivo incustodito.
- Non utilizzare mai il dispositivo quando è danneggiato. Controllare regolarmente che il dispositivo e il cavo non siano danneggiati. Il cavo non può essere sostituito. Il dispositivo non sarà più utilizzabile se il cavo è danneggiato. Le riparazioni devono essere realizzate esclusivamente da esperti. Le riparazioni realizzate in modo non corretto possono essere molto pericolose per l'utente.
- Se il dispositivo è danneggiato, contattare il fornitore per sapere se è ancora possibile utilizzarlo.
- Quando si scollega il cavo, prenderlo dalla spina. Non tirare mai il cavo stesso.
- Non inserire la spina nella presa a muro quando:
  - il cavo è danneggiato;
  - il dispositivo è visibilmente danneggiato;
  - il dispositivo è caduto.
- Non lasciare che il cavo tocchi le parti calde del dispositivo.
- Assicurarsi sempre che il cavo non sia imbrigliato quando si sposta il dispositivo.
- Evitare di inciampare sul cavo.
- Non coprire mai il cavo con tappeti, tappetini, coperte, ecc.
- Non avvolgere mai il cavo attorno al dispositivo.
- Controllare regolarmente che non ci siano rotture nel cavo del dispositivo per evitare cortocircuiti.
- Lasciare raffreddare il dispositivo prima di riporlo o pulirlo.
- Conservare il dispositivo in un luogo sicuro per evitare un uso errato accidentale.
- Il dispositivo dev'essere conservato in un luogo asciutto a una temperatura compresa tra 15°C - 25°C.
- Non esporre il dispositivo a fonti di calore (termosifone, forno, ecc.), alla luce diretta del sole o all'umidità.
- Non utilizzare accessori diversi da quelli consigliati da Carmen.
- Tenere il dispositivo pulito e non utilizzare prodotti abrasivi o contenenti solventi.

- Collegare il dispositivo solo a sistemi elettrici conformi alle normative vigenti e dotati di un fusibile ritardato. Assicurarsi che la corrente massima di tutti i dispositivi collegati a questo fusibile non superi la sua corrente massima (16A).
- Si consiglia di dotare il gruppo a cui il bagno è collegato con un interruttore differenziale di massimo 16A per aumentare la sicurezza. Chiedere consigli al proprio elettricista.

### > ISTRUZIONI DI SICUREZZA SPECIFICHE

- Non coprire o ricoprire mai il cilindro.
- Il cilindro può causare ustioni.
- L'uso di lacche per capelli può causare ustioni quando lo spray entra in contatto con il cilindro.
- Non tenere mai il dispositivo vicino o in prossimità del cilindro quando è acceso. Il cilindro può causare ustioni. Evitare qualsiasi contatto con la pelle, gli occhi e le orecchie.
- Non scollegare mai il cilindro dal manico quando è caldo.

### > ISTRUZIONI PER L'USO

#### **IMPORTANTE: QUESTO È UN PRODOTTO AD ALTA TEMPERATURA**

1. Selezionare il cilindro che si desidera usare.
2. Inserire il cilindro nel manico, assicurandosi che i bordi piatti siano allineati. Il cilindro dovrebbe bloccarsi nella posizione corretta con i magneti interni.
3. Collegare il dispositivo e tenere premuto il pulsante di accensione/spengimento per 3 secondi per accenderlo.
4. Il display lampeggerà. Utilizzare i pulsanti + o - per impostare la temperatura desiderata. Dopo qualche secondo la temperatura impostata si bloccherà automaticamente; sul display sarà visualizzato il simbolo di un lucchetto.
5. Una volta raggiunta la temperatura impostata, il display smetterà di lampeggiare e l'arricciacapelli sarà pronto per l'uso.
6. Per cambiare nuovamente la temperatura, tenere premuto il pulsante blocco/cronometro finché il simbolo del lucchetto non scompare.
7. I capelli devono essere puliti e asciutti quando si utilizza la piastra. Durante la stiratura, dividere i capelli in ciocche da 5 o 6 cm di larghezza. Mantenere la ciocca

di capelli liscia spazzolandola o pettinandola (dal cuoio capelluto verso la punta dei capelli) tenendo l'estremità tesa con l'altra mano.

8. Prendere una ciocca alla volta, avvolgere i capelli attorno al cilindro verso il basso circa 8 secondi. Adesso estrarre delicatamente i cilindri dal centro del ricciolo. Lasciare raffreddare il ricciolo e cercare di non disturbarlo mentre si procede allo stesso modo su tutta la testa. Fare attenzione che i cilindri caldi non tocchino il cuoio capelluto o le orecchie.
9. Dopo aver modellato la prima parte, si deve fare attenzione mentre si fanno scivolare i cilindri lungo i capelli e si deve passare da una ciocca all'altra.

## > SUGGERIMENTI

- Per ottenere il miglior risultato, i capelli devono essere completamente asciutti.
- Mantenere le ciocche di capelli lisce durante il procedimento per evitare che si increspino prima della fine.
- Iniziare alla temperatura più bassa finché non si trova la temperatura adeguata per i propri capelli.
- Usare la temperatura ALTA per i capelli folti e difficili.
- La piastra è ideale per i capelli naturali. Non utilizzare su capelli artificiali o parrucche, poiché potrebbero sciogliersi a causa del calore generato dal cilindro caldo.
- Non usare su capelli trattati con sostanze chimiche (vernice, lozione, ecc.) in quanto possono attaccarsi al cilindro, riducendone l'efficienza; dunque pulire accuratamente i capelli prima dell'uso.
- Queste piastre professionali raggiungono temperature molto elevate. Non lasciarle sui capelli per più di qualche secondo, poiché ciò potrebbe danneggiarli.
- Evitare sempre che il cilindro entri in contatto con le mani o con la pelle.
- Scollegare la piastra dalla presa di alimentazione e lasciarla raffreddare completamente prima di eseguire qualsiasi operazione di pulizia. Questo apparecchio raggiunge temperature molto elevate quando è acceso e richiede tempo per raffreddarsi completamente. Durante il raffreddamento, posizionare la piastra su una superficie resistente al calore, lontano dalla portata dei bambini e in un luogo sicuro. Non coprire mai.
- Si raccomanda l'utilizzo di siero per capelli per proteggerli dal calore.
- L'uso di lacche o di spray lucidanti può aiutare a creare pettinature attraenti e varie.

## &gt; AMBIENTE E SMALTIMENTO

Ai sensi della Direttiva europea 2012/19/ EU sui rifiuti di apparecchiature elettriche ed elettroniche (RAEE), l'apparecchio è marchiato con il simbolo del contenitore di spazzatura mobile barrato ad indicare che il prodotto non può essere smaltito come rifiuto domestico. L'apparecchio deve essere portato ad apposito punto di raccolta per il trattamento, il recupero e il riciclaggio di RAEE (informazioni disponibili presso il municipio del proprio comune) o riportato a un rivenditore sulla base del principio "1 per 1 gratuito" (il ritiro da parte del rivenditore non genera alcun diritto a pagamento o sconto). Il consumatore o utente contribuisce così a preservare le risorse naturali e a proteggere la salute umana rispettando l'ambiente.



## &gt; GARANZIA

L'apparecchio CARMEN gode di due (2) anni di garanzia da calcolare a partire dalla data di acquisto, in normali condizioni di uso. La garanzia non copre danni provocati direttamente o indirettamente da uso improprio, negligenza, uso non autorizzato, incidenti, riparazioni o modifiche non autorizzate, nonché assenza di manutenzione. Conservare lo scontrino/fattura come prova dell'avvenuto acquisto. Gli accessori dell'apparecchio non sono coperti da garanzia.

## ESCLUSIONI DALLA GARANZIA

- Modifiche, smontaggio o integrazione con altro apparecchio o gruppo che rende l'apparecchio fisso o semi-fisso;
- Normale usura e consumo delle parti;
- Degrado dovuto a uso improprio;



- Mancato rispetto delle indicazioni riportate nel manuale per l'utente o delle istruzioni per la manutenzione e la sicurezza;
  - Danni derivanti da manutenzione scarsa o assente;
  - Danni provocati da fattori esterni (fulmini, ecc.);
  - Uso anomalo dell'apparecchio;
  - Stoccaggio improprio;
  - Urti;
  - Deformazione dell'involucro esterno;
  - Apparecchio immerso in liquido;
- Uso di parti o accessori non autorizzato da parte di Glen Dimplex France;
  - Garanzia scaduta.

Per garanzia e assistenza ti rimandiamo al rivenditore e per ulteriori informazioni puoi consultare il nostro sito web [www.carmen.nl](http://www.carmen.nl).

---

Questo è un dispositivo di classe II con doppio isolamento e nessuna messa a terra



Questo dispositivo è conforme alla direttiva sulla compatibilità elettromagnetica 2014/30 / UE e alla direttiva sulla bassa tensione 2014/35/UE.







# CARMEN

Most recent IM can be  
downloaded from [www.carmen.nl](http://www.carmen.nl)

---

Glen Dimplex B.V.  
Saturnus 8  
8448 CC HEERENVEEN  
Netherlands

Tel: +31 (0)513 78 98 40  
Fax: +31 (0)513 78 98 41  
Service: +31 (0)513 78 98 58

[info@glendimplex.nl](mailto:info@glendimplex.nl)