

M **PRONIX**
Master Kitchen



Handleiding Standmixer -NL
TT-017

www.zline-world.com

Deze heavy duty standmixer heeft de kracht, capaciteit en precisie om efficiënt te mixen en te kloppen. Het kan het zwaarste soort volkoren brood kneden, maar kan daarnaast nog veel meer. Het apparaat heeft verschillende snelheden voor het opkloppen van vla, room, meringues, etc. Met andere woorden, je kunt deze heavy duty stand mixer gebruiken voor het bereiden van maaltijden, snacks en heerlijk luchtige nagerechten.

ALGEMENE VEILIGHEIDSINSTRUCTIES

Lees de bedieningsinstructies zorgvuldig voordat u het apparaat in gebruik neemt en bewaar de instructies voor toekomstig gebruik.

- Dit apparaat is alleen bedoeld voor huishoudelijk gebruik.
- Dompel het apparaat nooit onder in vloeistof en vermijd scherpe randen. Gebruik het apparaat niet met natte handen. Als het apparaat vochtig of nat is, dient u het onmiddellijk los te koppelen.
- Koppel het product altijd los van de netstroom als het onbeheerd wordt achtergelaten en vóór montage, demontage of reiniging.
- Zorg ervoor dat kinderen en mensen die niet weten hoe het apparaat bedient moet worden er geen gebruik van kunnen maken, tenzij zij daar de nodige instructies bij krijgen. Dit apparaat is niet bedoeld voor gebruik door personen (inclusief kinderen) met beperkte fysieke, sensorische of mentale capaciteiten, of mensen met een gebrek aan ervaring en kennis, tenzij er toezicht is of als zij instructies

hebben gekregen over het gebruik van het apparaat door een persoon die verantwoordelijk is voor hun veiligheid.

- Als het netsnoer beschadigd is, moet het worden vervangen door de fabrikant, de verkoper of een gekwalificeerde monteur om zo gevaar te voorkomen.
- Houd uw vingers buiten bereik van bewegende onderdelen en aangesloten opzetstukken. Steek uw vingers etc. nooit in het scharniermechanisme.
- Gebruik alleen originele reserveonderdelen.
- Om de veiligheid van uw kinderen te waarborgen, dient u alle verpakkingen (plastic zakken, dozen, polystyreen, etc.) buiten hun bereik te houden.
- Belemmer de veiligheidsschakelaars niet.
- Steek geen voorwerpen in de draaiende opzetstukken wanneer het apparaat aanstaat.
- Plaats het apparaat op een lege, vlakke en stabiele ondergrond.
- Wees voorzichtig wanneer u de arm van het apparaat optilt.

VOORDAT U HET APPARAAT AANSLUIT

- Controleer voordat u de stroom aansluit of het type voeding en de netspanning overeenkomen met de gegevens op het typeplaatje van het apparaat.
- Verwijder al het verpakkingsmateriaal voordat u het apparaat voor de eerste keer gebruikt. Reinig de opzetstukken.

KEN UW KEUKENAPPARAAT

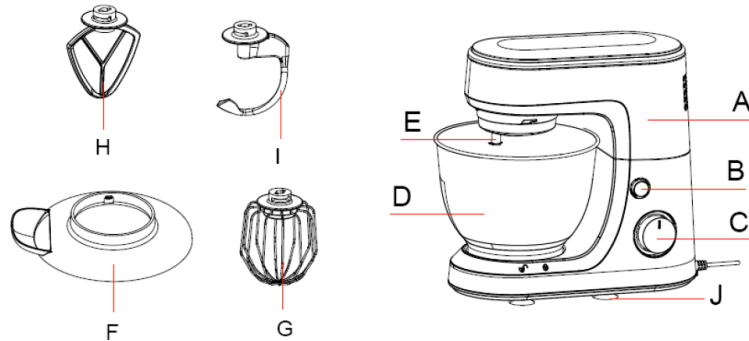

A.	Basisapparaat	F.	Opzetstuk - Deksel
B.	Vergrendelknop	G.	Opzetstuk - Garde
C.	Snelheidsknop	H.	Opzetstuk - Platte menghaak
D.	Mengkom	I.	Opzetstuk - Kneedhaak
E.	Aansluiting voor opzetstukken	J.	Zuignappen

GEBRUIK VAN HET APPARAAT

1. Druk op de **vergrendelknop (B)** om de arm op te tillen.
2. Plaats eerst het **deksel (F)** en sluit vervolgens de **garde (G)**, **platte menghaak (H)** of **kneedhaak (I)** aan op de **aansluiting voor opzetstukken (E)**. Zorg ervoor dat ze op de juiste manier aangesloten zijn.

3. Plaats de **mengkom (D)** in de behuizing en draai de kom tot hij op zijn plaats klikt.
4. Plaats uw ingrediënten in de **mengkom (D)**.
Volg de richtlijnen voor het maximale gewicht en de maximale tijd voor elk opzetstuk. Als u teveel ingrediënten toevoegt of als het apparaat te lang aanstaat, kan het apparaat beschadigd raken of kan het ongewenste resultaten leveren.
5. Houd de **vergrendelknop (B)** ingedrukt en druk tegelijkertijd de arm naar beneden om deze te vergrendelen.
6. Sluit het apparaat aan en draai de **snelheidsknop (C)** om het apparaat te starten en om de juiste snelheid in te stellen.
Maak hierbij gebruik van de snelheden zoals per opzetstuk vermeld in de handleiding.
7. Zet na de gebruik de **snelheidsknop(C)** terug op "0" om het apparaat uit te zetten. Haal vervolgens de stekker eruit. Druk de **vergrendelknop (B)** weer in om het opzetstuk te verwijderen.

KIEZEN VAN HET JUISTE OPZETSTUK

Snelheid	Opzetstuk	Max. tijd	Soorten processen
Max. snelheid 	Kneedhaak; 	2-3 min	Dik beslag (bijv. brood, pasta) Doe niet meer dan 500g bloem bij 325ml water
Max. snelheid 	Platte menghaak 	3-4min	Beslag van gemiddelde dikte (bijv. pannenkoeken of taarten)

			Ingrediënten mogen maximaal 1/3 van de kom in beslag nemen.
Max. snelheid 	Garde 	3-4min	Room (250ml max) eiwit opkloppen (max 4 eieren)
Puls	Alle	1 min	Kort mengen

TIPS VOOR SIMPELE RECEPTEN:

Slagroom

- 220ml koude volle slagroom
- 40g (2 eetlepels) suiker, honing, of ahornsiroop
- 2,5g (½ eetlepel) vanille of andere smaakstoffen

Koel de mengkom en de gardes in de diepvries voor ten minste 20 minuten.

Plaats alle ingrediënten in de kom.

Blijf op maximale snelheid kloppen tot stevige pieken vormen

Simpele cake

- 4 eieren (kamertemperatuur)
- 225g basterdsuiker
- 225g zelfreizend bakmeel
- 10g (2 theelepels) bakpoeder
- 225g bakboter, margarine of zachte boter op kamertemperatuur.

Meng de eieren, basterdsuiker, bakpoeder en bakboter op lage snelheid.

Voeg bloem toe aan het mengsel en blijf kloppen op lage snelheid (tot de maximale kneedhaak snelheid)

tot er een glad mengsel ontstaat.

Simpel pizzadeeg

- 200ml lauw water
- 14g gist
- 5g (1 theelepel) zout
- 300g bloem
- Scheutje extra vierge olijfolie

Plaats alle ingrediënten in de kom en kneed ze op lage snelheid door elkaar.

Blijf kneden op lage snelheid (tot de maximaal kneedhaak snelheid) totdat een glad mengsel ontstaat.

REINIGING

1. Haal de stekker uit het stopcontact voor u begint met schoonmaken.
2. Dompel de behuizing met motor nooit onder in water!
3. Gebruik geen agressieve schoonmaakmiddelen.
4. Reinig de buitenkant van de behuizing alleen met een vochtige doek.
5. Onderdelen die in aanraking zijn gekomen met voedsel kunnen worden afgewassen in water met afwasmiddel.
6. Laat de onderdelen volledig drogen voordat u ze weer in het apparaat plaatst.



Elektrische producten dienen niet te worden afgevoerd als huishoudelijk afval. Breng ze naar de daarvoor bestemde ophaalpunten om ze te laten recyclen. Neem contact op met de plaatselijke autoriteiten of uw verkooppunt voor recycleadvies.