

**Minikoelkast**  
**Gebruiksaanwijzing**

**NBC-55**  
**NBC-90**



**Inhoudsopgave** **1-13**

|                                      |       |
|--------------------------------------|-------|
| WAARSCHUWING! BELANGRIJK!            | 4     |
| ELEKTRISCHE VOORSCHRIFTEN            | 5     |
| INSTRUCTIES VOOR VERVOER             | 6     |
| INSTALLATIEHANDLEIDING               | 6     |
| DRAAIRICHTING VAN DE DEUR VERANDEREN | 7     |
| AANBEVOLEN KOELKASTINDELING          | 8     |
| TEMPERATUUR INSTELLEN EN AANPASSEN   | 8     |
| AAN DE SLAG                          | 9     |
| IJSBLOKJES MAKEN IN HET VRIESVAK     | 9     |
| ONTDOOIEN                            | 10    |
| REINIGEN EN ONDERHOUD                | 11    |
| DOEN EN NIET DOEN                    | 11-13 |
| PROBLEEM OPLOSSEN                    | 13    |

**Gebruiksaanwijzing**

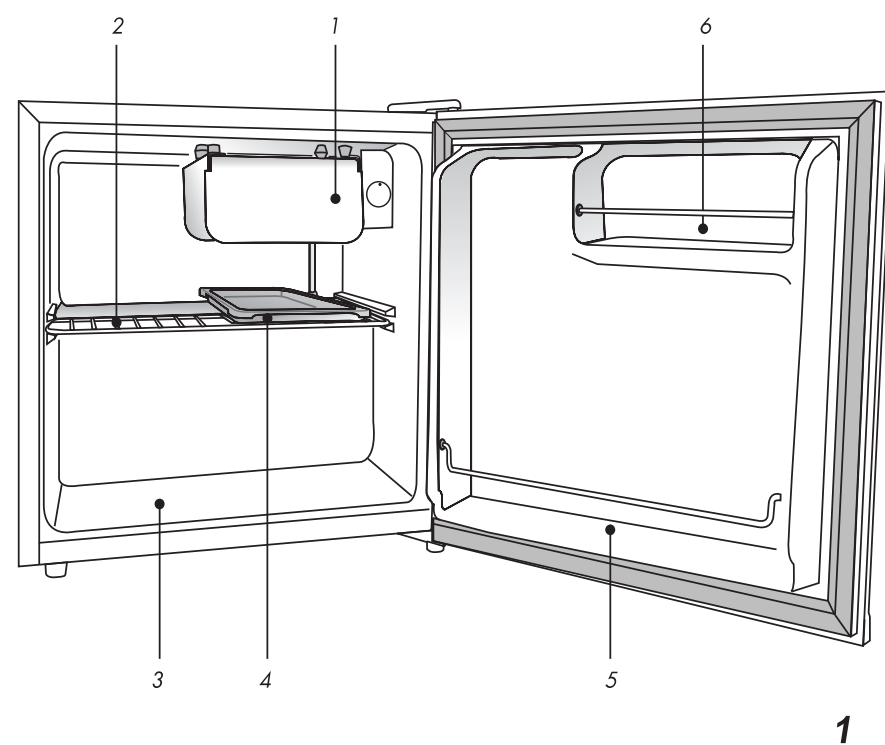

**Gebruiksaanwijzing**

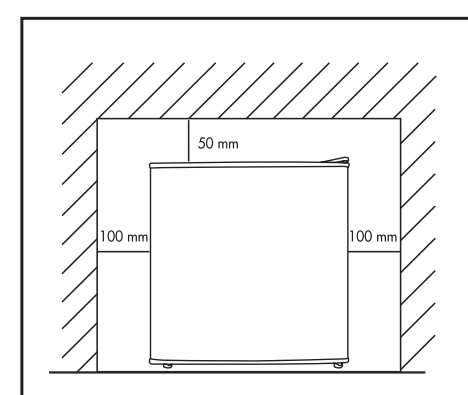

2

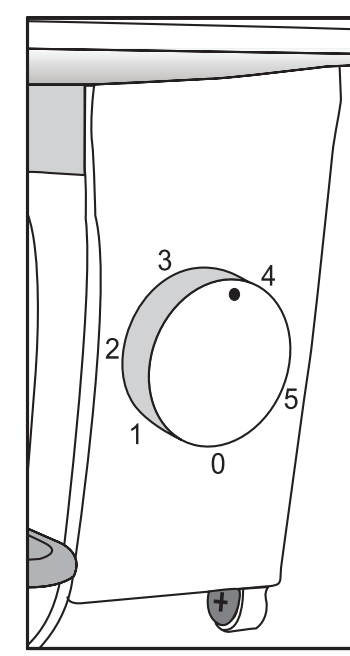

3

2

**Gebruiksaanwijzing**

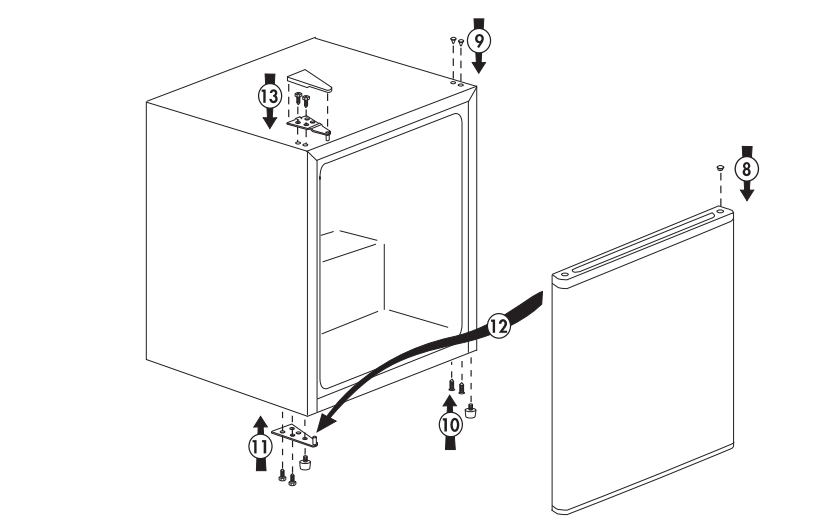
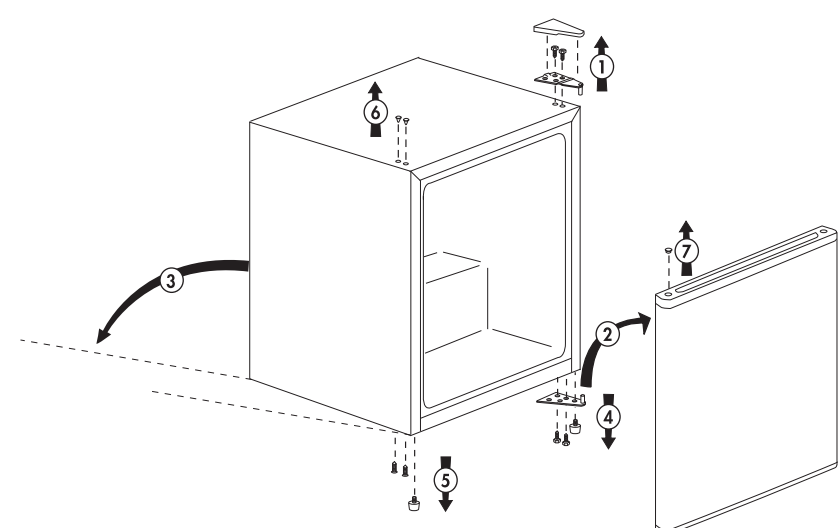

3

4

**Gebruiksaanwijzing**

Van harte gefeliciteerd met de aankoop van deze NASH. Dit kwaliteitsproduct is speciaal ontworpen om er jarenlang plezier van te hebben.

**Waarschuwing! Belangrijk!**

- Verwijder EERST al het verpakkings- en beschermingsmateriaal voordat u het apparaat aansluit op het stroomnet.
- Laat de koelkast na het vervoeren minstens 4 uur staan voordat u de stekker in het stopcontact steekt. Zo krijgt het koelmiddel de kans weer te zakken naar de juiste plek in het koelsysteem.
- Als u een oude koelkast met een slot of vergrendeling op de deur weg wilt doen, zorg er dan voor dat deze veilig staat opgeborgen, zodat kinderen er niet in vast kunnen komen te zitten.
- Gebruik de koelkast alleen voor het beoogde doeleinde, d.w.z. het opbergen van eet- en drinkwaren.
- Goed de koelkast niet op een vuur. Het isolatiemateriaal in het apparaat is cfr-krvrij, maar is bij blootstelling aan vuur nog wel licht ontvlambaar.
- Neem voor meer informatie over recycling contact op met gemeente of afvalverwerkingsbedrijf.
- De werking van de koelkast gaat achteruit als deze op een onverwarmde, koude plaats wordt neergezet. (bijv. garage, serre, bijgebouw, schuur, huishuis enz.)
- Controleer bij aflevering of het apparaat niet beschadigd is en dat alle onderdelen en accessoires in goede staat verkeren.
- Gebruik voor het aansluiten van de koelkast geen verlengsnoeren en/of meervoudige stekkers.
- WAARSCHUWING: Gebruik geen mechanische apparaten of andere middelen anders dan aanbevolen door de fabrikant om het ontdooiingsproces te versnellen.
- WAARSCHUWING: Beschadig het koelcircuit niet.
- WAARSCHUWING: Gebruik geen elektrische apparaten in de opslagruimtes voor eet- en drinkwaren van het apparaat tenzij aanbevolen door de fabrikant.
- WAARSCHUWING: Dit apparaat kan worden gebruikt door kinderen vanaf 8 jaar en door personen met verminderde lichamelijke, zintuiglijke of geestelijke capaciteiten of weinig ervaring en kennis, mits zij het apparaat onder toezicht gebruiken of instructies hebben gekregen aangaande het veilig gebruik van het apparaat, en zij de gevaren van het gebruik begrijpen. Reiniging en gebruikersonderhoud mogen niet zonder toezicht door kinderen worden uitgevoerd. Kinderen mogen niet met het apparaat spelen. Het is heel belangrijk dat u deze gebruiksaanwijzing voor gebruik goed doorleest. Dit zorgt ervoor dat u optimaal en probleemloos van de koelkast gebruik kunt maken. Wanneer u deze gebruiksaanwijzing niet opvolgt, vervalt uw recht op gratis service gedurende de garantieperiode.

4

**Gebruiksaanwijzing**

- WAARSCHUWING: Houd ventilatieopeningen in de behuizing van het apparaat of in de ingebouwde structuur vrij van obstakels.
- Bewaag geen explosieve stoffen zoals spuitbussen met brandbaar drifgas in dit apparaat.
- Dit apparaat is bedoeld voor huishoudelijk en vergelijkbaar gebruik zoals:
  - op boerderijen,
  - door hotel- en motelgasten of gasten van andere residentiële omgevingen;
  - in bed-and-breakfasts of soortgelijke omgevingen
- WAARSCHUWING: Zorg er bij het plaatsen van het apparaat voor dat het netsnoer niet bekneld of beschadigd raakt.
- WAARSCHUWING: Plaats geen meervoudige stekkerdozen of verlengsnoeren aan de achterkant van het apparaat.
- Laat een beschadigd netsnoer vervangen door de fabrikant, een erkende onderhoudsvertegenwoordiger of een gekwalificeerde servicemonteur om gevaarlijke situaties te voorkomen.
- Let op: brandgevaar.



**ELEKTRISCHE VOORSCHRIFTEN**

Controleer voordat u de stekker in het stopcontact steekt of de netspanning gelijk is aan de netspanning die op het typeplaatje aan de binnenkant van het apparaat wordt vermeld. Het typeplaatje bevindt zich binnenin het apparaat aan de linkerkant. Sluit het apparaat aan op de netspanning via een daarvoor geschikt geschakeld en gezekeerd stopcontact op een gemakkelijk bereikbare plaats. Dit betekent dat het apparaat zo moet worden neergezet dat u eenvoudig de stekker uit het stopcontact kunt halen.

**WAARSCHUWING! DIT APPARAAT MOET WORDEN GEAARD**

5

**Gebruiksaanwijzing**

**DRAAIRICHTING VAN DE DEUR VERANDEREN (Figuur 4)**

- Volg stap voor stap de onderstaande instructies en afbeeldingen. De cijfers tussen haakjes verwijzen naar de cijfers op de afbeeldingen.
- Schakel het apparaat uit en haal de stekker uit het stopcontact.
- Haal alle eet- en drinkwaren, losse onderdelen en rekken uit de koelkast.
- Verwijder met een kleine, vlakke schroevendraaier het plastic beschermkapje van het scharnier aan de bovenkant. Draai de boutjes los en verwijder het bovenste scharnier aan de rechterkant.
- Haal de deur vervolgens voorzichtig uit het onderste scharnier door de deur naar boven te schuiven (2).
- Leg het apparaat voorzichtig op de linkerzijde (3). (Daar heeft u misschien wat hulp bij nodig.) Zorg ervoor dat u het apparaat neerlegt op materiaal dat de koelkast beschermt tegen beschadigingen (bijv. de originele verpakking). Zorg ervoor dat het apparaat op de linkerzijde ligt, anders kan er compressorolie in de leidingen van het koelsysteem terecht komen en kan het apparaat beschadigd raken.
- Verwijder het onderste scharnier, voorste voetje en de boutjes (4).
- Draai vervolgens aan de linkerkant de boutjes los en verwijder het voorste voetje (5).
- Verwijder de plastic afdekplaatjes aan de linker bovenkant van de koelkast en plaats ze weer terug aan de rechter bovenkant (6-9).
- Verplaats de plastic scharnierbus-plug op de deur (7-8).

- 10. Draai de boutjes aan en plaats het voorste voetje weer terug (10).
- 11. Plaats het scharnier aan de linker onderkant, draai de boutjes aan en plaats het voorste voetje weer terug (11).
- 12. Zet de koelkast voorzichtig weer rechtop. (Daar heeft u misschien wat hulp bij nodig.)
- 13. Hang de deur weer in de scharnier (12).
- 14. Monteer aan de linkerkant het bovenste scharnier, de boutjes, en het beschermkapje van het bovenste scharnier. Draai de boutjes aan en plaats de deur makkelijk open- en dichtgaat en dat er geen kieren zitten waardoor lucht de koelkast in zou kunnen stromen. Mochten er toch kieren zitten tussen de deurrubbers en de koelkast, stel dan de deur af door deze voorzichtig met uw vingers in de juiste positie te bewegen.
- 15. Laat de koelkast minstens 4 uur staan voordat u de stekker in het stopcontact steekt en het apparaat inschakelt. Zo krijgt het koelmiddel de kans weer te zakken naar de juiste plek in het koelsysteem.

**De gevende reserveonderdelen zijn voor toekomstig gebruik bij het veranderen van de draairichting van de deur.**

7

**Gebruiksaanwijzing**

**AANBEVOLEN KOELKASTINDELING (Figuur 1)**

- Voorbeelden van indelingen.
- 1. Vriesvak voor het maken van ijsblokjes en het snel koelen van dranken. (Niet geschikt voor het invriezen van verse eet- en drinkwaren en het bewaren van bevroren voedingsmiddelen.)
- 2. Gebakken, gekookte, gekookte voedingsmiddelen, zuivelproducten, vlees, worstjes, vleeswaren, bijkjes.
- 3. Fruit, groenten, salades.
- 4. Lekbakje voor het opvangen van doolwater.
- 5. Dranken, flessen.
- 6. Kleine items.

We hebben voor u de volgende richtlijnen en tips, zodat de koelkast optimaal werkt en de hygiëne optimaal wordt gewaarborgd.

- 1. De koelkast is geschikt voor het kortdurend bewaren van verse eet- en drinkwaren.
- 2. Het vriesvak is alleen geschikt voor het maken en bewaren van ijsblokjes.
- 3. Bereide voedingsmiddelen moeten in luchtdichte bakjes/zakjes worden verpakt.
- 4. Flessen kunnen in de deur worden gezet.
- 5. Rauw vlees moet worden verpakt in daarvoor geschikte plastic diepvrieszakjes en op de laagste plank in de koelkast worden neergelegd. Voorkom kruisbesmetting met bereide voedingsmiddelen en houd de twee gescheiden van elkaar. Bewaar rauw vlees niet langer dan

- twee of drie dagen in de koelkast.
- 6. Dek voor een optimaal koelresultaat de verwijderbare draadrekjes niet af met papier of ander materiaal. Zorg ervoor dat de koelkast lucht vrij kan circuleren.
- 7. Bewaar eet- en drinkwaren in de verpakking, afgedekt of in een bewaardoos. Laat hele eet- en drinkwaren eerst goed afkoelen voordat ze in de koelkast worden gelegd. Bewaar geen ontplofingsgevaarlijke stoffen in de koelkast.
- 8. Frisdranken mogen niet worden ingevroren en producten zoals waterijsjes mogen niet te koud worden geconsumeerd.
- 9. Sommige groente- en fruitsorten kunnen er niet tegen als ze worden ingevroren en op de laagste plank in de koelkast worden neergelegd. Voorkom kruisbesmetting met bereide voedingsmiddelen en houd de twee gescheiden van elkaar.

**TEMPERATUUR INSTELLEN EN AANPASSEN (Figuur 3)**

De temperatuur binnenin de koelkast kunt u instellen met de thermostaat (zie afbeelding). De thermostaat heeft vijf standen (1/m 5). Hoe hoger de stand, hoe harder de koelkast koelt.

8

**Gebruiksaanwijzing**

- Wanneer het apparaat voor de eerste keer wordt ingeschakeld, moet de temperatuur zo worden ingesteld dat de gemiddelde temperatuur binnenin de koelkast na 24 uur niet hoger is dan +5°C. Wij raden aan dat u de thermostaat instelt op stand 3 (in het midden). Houd vervolgens in de gaten of de gemiddelde temperatuur is bereikt. Wij raden aan dat u de temperatuur zo nu en dan controleert met behulp van een nauwkeurige thermometer (zie het kopje 'Temperatuur instellen en aanpassen').

**IJSBLOKJES MAKEN IN HET VRIESVAK**

- Vul de ijsblokjesvorm voor ¾ met water en zet hem in het vriesvak. Mocht de vorm aan de bodem zijn vastgevroren, maak hem dan los met de achterkant van een lepel of een gelijksoortig voorwerp. Gebruik nooit scherpe voorwerpen als messen en vorken.

**AAN DE SLAG**

- Laatste controles
- Zorg ervoor dat voordat u de koelkast inschakelt:
  1. De voeltes goed staan afgesteld.
  2. De binnenkant van de koelkast droog is en dat de lucht vrij kan circuleren.
  3. De binnenkant van de koelkast schoon is en de stekker in het stopcontact zit.
  4. Het geluid dat u hoort, is de compressor die aanslaat. De koelmiddelen in het koelsysteem kunnen ook wat geluid veroorzaken ongeacht of de compressor werkt. Dit is normaal.
  5. Het kan zijn dat de bovenkant van de koelkast licht trilt. Dit is normaal. Het heeft te maken met de manier waarop de koelkast is geproduceerd. Maak u zich geen zorgen, het is geen defect.

9

**Gebruiksaanwijzing**

**ONTDOOIEN**

De koelprestaties van de koelkast gaan achteruit als er ijsvorming is in het vriesvak.

Een dikke ijslaag in het vriesvak kan er ook voor zorgen dat het deurtje van het vriesvak vast komt te zitten in het ijs. Forceer het deurtje nooit open, maar ontdooi de koelkast volledig.

Ontdooi de koelkast wanneer de ijslaag in het vriesvak een dikte van ongeveer 12 mm heeft bereikt. Ijsvorming is normaal en is geen defect. De hoeveelheid ijsvorming hangt af van de omgevings- en luchtvochtigheidsgraad in de kamer (een hoge temperatuur en luchtvochtigheidsgraad zorgen voor meer ijsvorming), hoe vaak de koelkastdeur open- en dichtgaat (iedere keer dat de deur opengaat, komt er warme lucht in de koelkast die vervolgens bevroert), de thermostaatinstelling (stel de thermostaat bij voorkeur zo laag mogelijk in, maar houd wel rekening met de veilige bewaartemperaturen), en de rubbers op de deur (controleer of de deurrubbers nog voldoende afsluiten).

Voordat u start met ontdooiën: haal alle eet- en drinkwaren uit de koelkast en leg ze zo lang in een andere koelkast of in een vriezer. U kunt voedingsmiddelen eventueel ook in een aantal lagen krantenpapier wikkelen en ze op een koele plek neerleggen. Zorg ervoor dat het lekbakje onder het vriesvak ligt.

- Draai voor het ontdooiën van de koelkast de thermostaatknop naar 0 (uit). Een andere mogelijkheid om de koelkast uit te zetten is door de stekker uit het stopcontact te halen. Leeg het lekbakje als de koelkast volledig is ontdooid. Maak het vriesvak en het lekbakje droog. Draai de thermostaatknop naar de gewenste stand en steek de stekker in het stopcontact (mocht u deze eruit gehaald hebben).

Gebruik nooit föhns, elektrische heeters of andere apparaten tijdens het ontdooiën. Gebruik nooit puntige of scherpe voorwerpen, zoals messen of vorken, om het ijs te verwijderen. Dat kan het apparaat beschadigen. De koelkast wordt geleverd inclusief een speciale ijskrabber. Gebruik deze ijskrabber een keer per week als u ijsvorming aantreft in het vriesvak. Om het ontdooiingsproces te versnellen, kunt u een bak met warm water in het vriesvak neerzetten.

Gebruik nooit föhns, elektrische heeters of andere apparaten tijdens het ontdooiën. Gebruik nooit puntige of scherpe voorwerpen, zoals messen of vorken, om het ijs te verwijderen. Dat kan het apparaat beschadigen. De koelkast wordt geleverd inclusief een speciale ijskrabber. Gebruik deze ijskrabber een keer per week als u ijsvorming aantreft in het vriesvak. Om het ontdooiingsproces te versnellen, kunt u een bak met warm water in het vriesvak neerzetten.

Voordat u start met ontdooiën: haal alle eet- en drinkwaren uit de koelkast en leg ze zo lang in een andere koelkast of in een vriezer. U kunt voedingsmiddelen eventueel ook in een aantal lagen krantenpapier wikkelen en ze op een koele plek neerleggen. Zorg ervoor dat het lekbakje onder het vriesvak ligt.

10

**Gebruiksaanwijzing**

**REINIGEN EN ONDERHOUD**

- \*\* Verwijder een keer per week de ijsvorming in het vriesvak en gebruik daarvoor de ijskrabber die geleverd is bij de koelkast (zie het kopje 'Ontdooiën'). Een dikke ijslaag zorgt ervoor dat de koelkast niet meer goed werkt.
- \*\* Schakel de koelkast uit en haal de stekker uit het stopcontact voordat u de koelkast reinigt.
- \*\* Gebruik bij het reinigen nooit scherpe voorwerpen of schurende middelen, zeep, allersreiner, afwas-middel of boenwas.
- \*\* Gebruik lauwwarm water voor het schoonmaken van de buitenkant en maak hem daarna droog.
- \*\* Gebruik voor het schoonmaken van de binnenkant van de koelkast een vochtige doek en een oplossing van één theelepeltje fijn soda op één liter water. Maak de binnenkant na het schoonmaken weer droog.
- \*\* Wanneer de koelkast voor langere tijd niet wordt gebruikt, doe dan het volgende: haal alle eet- en drinkwaren eruit, schakel de koelkast uit, haal de stekker uit het stopcontact, ontdooi de koelkast, reinig hem en laat de deur openstaan.
- \*\* Wij raden aan dat u de metalen onderdelen van het apparaat (d.w.z. buitenkant van de deur en de koelkast) poets met een wasmiddel (autowax) ter bescherming van de hoogwaardige laklaag.
- \*\* Controleer regelmatig of de deurrubbers schoon zijn en dat er geen elensresten in-/aan zitten.
- \*\* Niet doen:
  - De koelkast schoonmaken met middelen die daar niet geschikt voor zijn.

- De koelkast blootstellen aan hoge temperaturen;
  - De koelkast schoonmaken door te schuren, wrijven enz. met schurend materiaal.
- DOEN EN NIET DOEN**
- Doen-** Verwijder regelmatig met de speciale ijskrabber de ijsvorming die is ontstaan (zie het kopje 'Ontdooiën').
  - Doen-** Reinig en ontdooi de koelkast regelmatig.
  - Doen-** Bewaar rauw vlees en gevogelte op een plank onder de plank waar de bereide voedingsmiddelen en zuivelproducten liggen. Bewaar eet- en drinkwaren zo kort mogelijk in de koelkast en houd u aan de houdbaarheidssterminj - let op 'ten minste houdbaar tot' en 'te gebruiken tot'.
  - Doen-** Bewaar eet- en drinkwaren volgens de instructies op de verpakking.
  - Doen-** Verwijder alle overbodige blaadjes van groenten en wrijf eventuele aardse er van af. Laat sla, kool, Peterselie en bloemkool aan de stronk zitten.
  - Doen-** Verpak kaas in vetvrij papier of in speciaal kaaspapier. Haal de kaas een uur van tevoren uit de koelkast, dan smaakt hij het lekkerst.
  - Doen-** Dek rauw vlees of gevogelte af met aluminiumfolie of doe het in een diepvrieszakje. Dit voorkomt uitdroging.
  - Doen-** Verpik vis en orgaanvlees in een diepvrieszakje.
  - \*\* Niet doen:
    - De koelkast schoonmaken met middelen die daar niet geschikt voor zijn.

11

**Gebruiksaanwijzing**

- Doen-** Verpak voedingsmiddelen met een sterke geur of voedingsmiddelen die snel uit kunnen drogen in diepvrieszakjes, aluminiumfolie of in een luchtdicht bakje.
- Doen-** Zorg ervoor dat brood goed verpakt is, zo blijft het langer vers.
- Doen-** Serveer witte wijn, bier, pils en mineraalwater gekoeld.
- Niet doen-** Bevroren eet- en drinkwaren in het vriesvak bewaren.
- Niet doen-** Verse voedingsmiddelen invriezen in het vriesvak.
- Niet doen-** De ijslaag in het vriesvak te dik laten worden. Is de ijslaag te dik geworden, dan kan het deurtje van het vriesvak vast komen te zitten.
- Niet doen-** Het deurtje van het vriesvak open forceren. Dan kunt u het apparaat beschadigen. Ontdooi eerst het vriesvak.
- Niet doen-** Hete eet- en drinkwaren in de koelkast zetten. Laat alles eerst helemaal afkoelen.
- Niet doen-** Bananen in de koelkast bewaren.
- Niet doen-** Meloen in de koelkast bewaren. Het kan wel voor een korte periode worden gekoeld, zolang het product maar verpakt is om te voorkomen andere voedingsmiddelen ernaar gaan smaken.

- Niet doen-** De deur lang open laten staan. Hierdoor gaat de koelkast meer energie verbruiken.
- Niet doen-** De droogsters afdekken met papier of ander materiaal. Dit is slecht voor de luchtcirculatie in de koelkast.
- Niet doen-** Gifige of gevaarlijke stoffen in de koelkast bewaren. De koelkast is alleen bedoeld voor het bewaren van eet- en drinkwaren.
- Niet doen-** Eet- en drinkwaren consumeren die al te lang in de koelkast liggen.
- Niet doen-** Vers en bereid voedsel samen in een bakje bewaren. Ze moeten apart van elkaar worden verpakt en bewaard.
- Niet doen-** Vocht van (ontdooiende) voedingsmiddelen op andere voedingsmiddelen in de koelkast laten druppelen.
- Niet doen-** Scherpe voorwerpen of voorwerpen met scherpe punten, zoals messen en vorken, gebruiken om ijsvorming in de koelkast te verwijderen.
- Niet doen-** Elektrische apparaten gebruiken in de koelkast.

12

**Gebruiksaanwijzing**

- Niet doen-** De deur lang open laten staan. Hierdoor gaat het vriesvak meer energie verbruiken en het zorgt voor extra ijsvorming.
- Niet doen-** Scherpe voorwerpen of voorwerpen met scherpe punten, zoals messen en vorken, gebruiken om ijsvorming in het vriesvak te verwijderen.
- Niet doen-** Hete eet- en drinkwaren in het vriesvak zetten. Laat alles eerst helemaal afkoelen.
- Niet doen-** Flessen of bijkjes met koolzuurhoudende dranken in het vriesvak leggen. Deze kunnen barsten.
- Niet doen-** Gifige of gevaarlijke stoffen in het vriesvak bewaren. Het vriesvak is alleen bedoeld voor het bewaren van eet- en drinkwaren.
- Niet doen-** De maximale vriescapaciteit overschrijden bij het invriezen van eet- en drinkwaren.
- Niet doen-** Ijs en waterijsjes direct consumeren als ze niet uit het vriesvak komen. De lage temperatuur kan 'brandwonden' op de lippen veroorzaken.
- Niet doen-** Frisdranken invriezen.

- Niet doen-** Bevroren eet- en drinkwaren na het ontdooiën lang bewaren of weer invriezen. Ontdooide eet- en drinkwaren moeten binnen 24 uur worden geconsumeerd of eerst worden bereid en daarna pas opnieuw ingevroren.
  - Niet doen-** De deur van de koelkast dichtdoen voordat het deurtje van het vriesvak dichtzit.
- PROBLEEM OPLOSSEN**
- Als het apparaat is ingeschakeld, maar niet werkt, controleer dan:
- Of de stekker in het stopcontact zit en dat de stroomtoevoer naar het stopcontact in orde is. (Streek de stekker van een ander apparaat in het stopcontact om te controleren of de stroomtoevoer naar het stopcontact in orde is.)
  - Of de zekering is gesprongen/de hoofdzekering is doorgeslagen/de aardlekschakelaar is uitgeschakeld.
  - Of de thermostaat goed staat ingesteld.
  - Of een nieuwe stekker op de juiste manier is bedraad, mocht u de stekker vervangen hebben.

13