

**BELANGRIJK: ZORGVULDIG LEZEN EN
BEWAREN VOOR TOEKOMSTIGE
REFERENTIE.
INSTRUCTIES VOOR MONTAGE EN GEBRUIK**

GECERTIFICEERD EN 16232: 2013+A1: 2018

Handleiding

Model: BEAU

blij'r

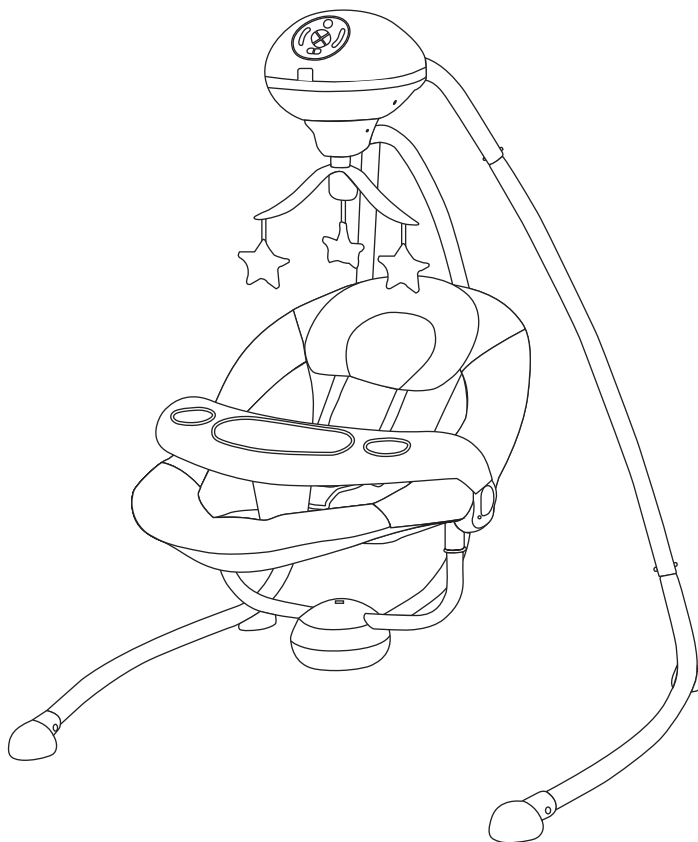

**Lees voor de veiligheid van uw kind deze
instructies voordat u het product gebruikt.**

Onderdelen

1. Gemotoriseerde Frame
2. 2 bovenbenen
3. 2 lagere benen
4. Hangende buizen
5. Zitbuis
6. U buis
7. Zitkussen
8. Toybar
9. Speeltjes
10. Adapter
11. Dienblad

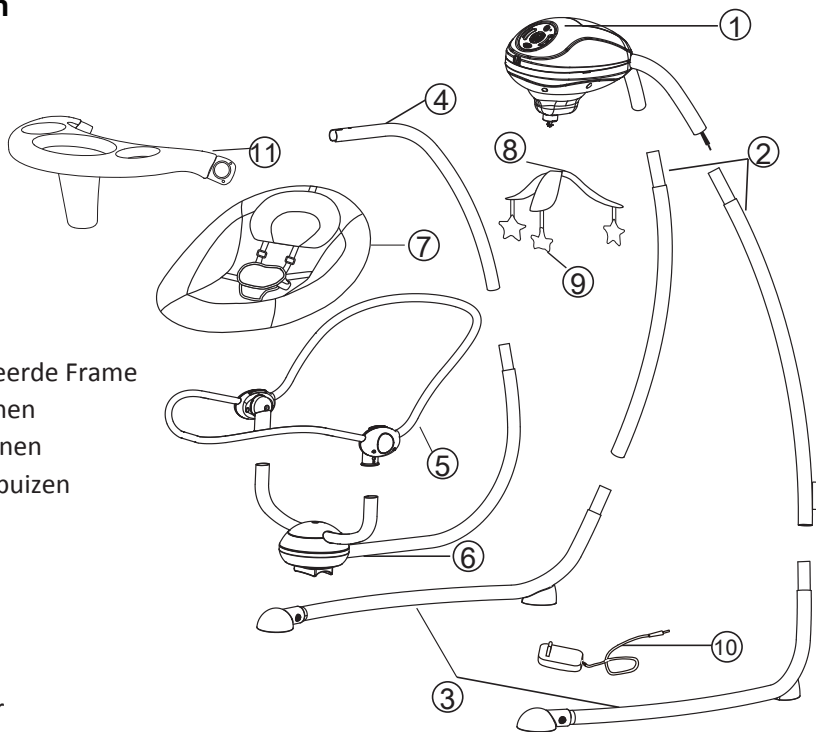

STAP 1

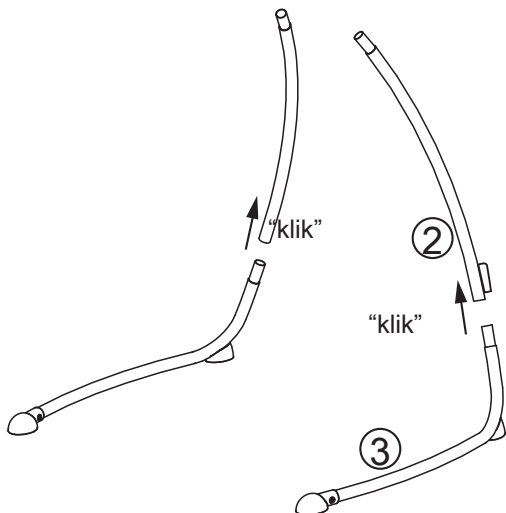

STAP 2

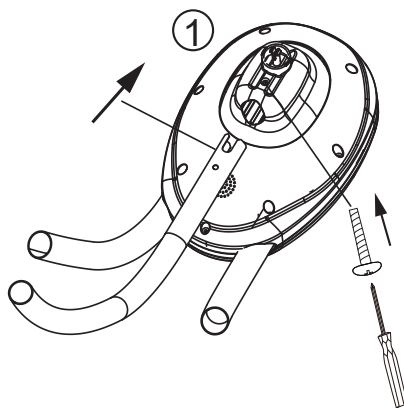

STAP 3

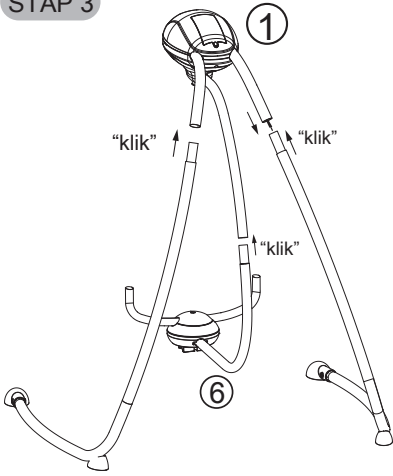

STAP 4

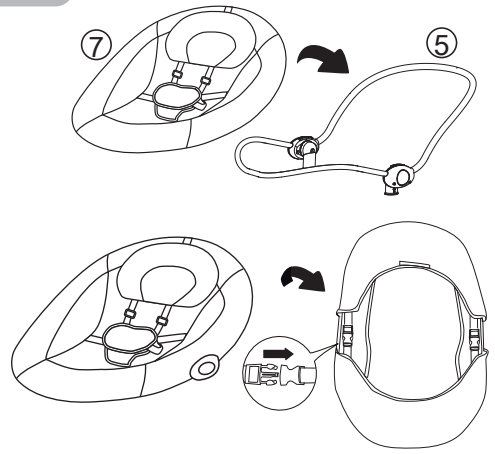

STAP 5

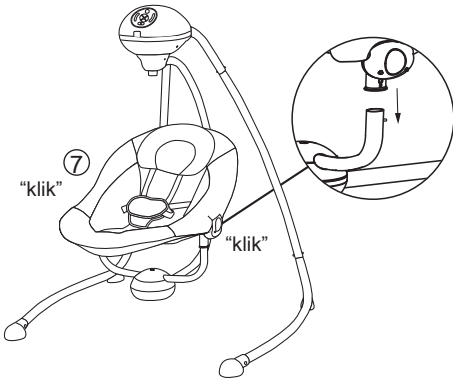

STAP 6

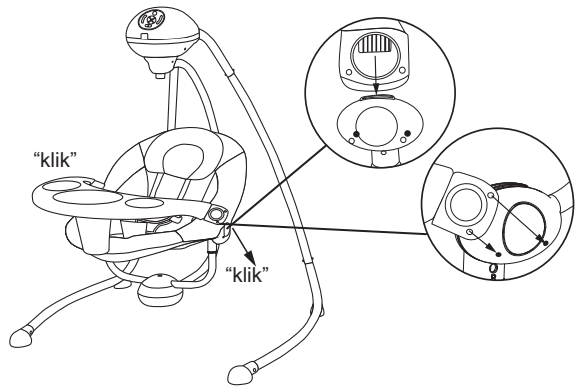

STAP 7



STAP 8

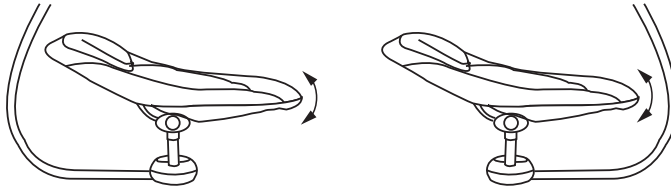

Voor

Achter

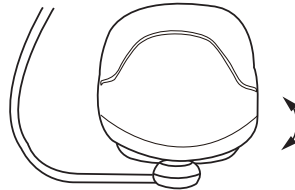
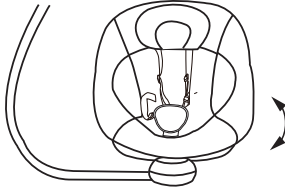

Links

Rechts

STAP 9

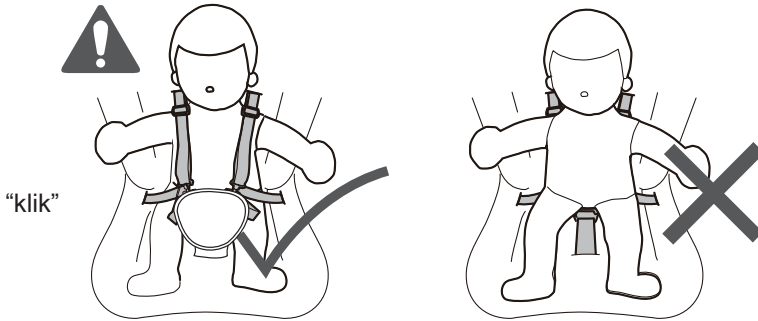

"klik"

STAP 10

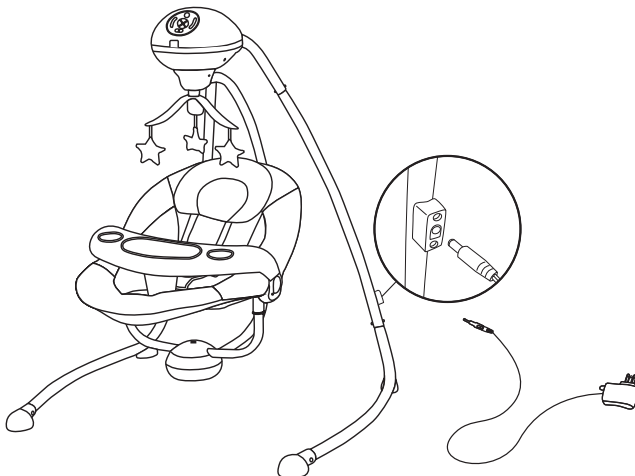

WAARSCHUWINGEN:

- Product laadt de batterijen niet op. Wanneer de AC-adapter in gebruik is, worden de batterijen automatisch uitgeschakeld.
- Gebruik de AC-adapter NIET als deze is blootgesteld aan vloeistoffen, is gevallen of beschadigd is.
- Bescherm het netsnoer. Plaats het zo dat er niet op kan worden gelopen of dat het niet bekneld kan raken door meubels of andere voorwerpen.
- Houd dit snoer buiten het bereik van kinderen.
- Gebruik alleen de netstroomadapter die door de fabrikant is geleverd.

Batterijmontage Batterijformaat: 1.5V 4*C/LR14 (niet inbegrepen)

Installeer batterijen als u deze schommel uit de buurt van een stopcontact wilt gebruiken.

We raden aan om Alkaline batterijen te gebruiken voor een langere levensduur van de batterij.

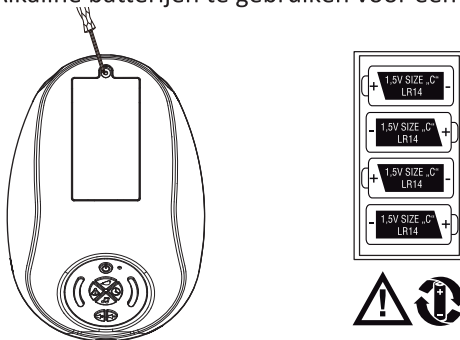

*Draai de schroef in het klepje van het batterijcompartiment los met een schroevendraaier (niet meegeleverd) en verwijder het klepje van het batterijcompartiment.

*Plaats vier C(LR14) alkalinebatterijen in het batterijcompartiment.

*Plaats het klepje van het batterijcompartiment terug en draai de schroeven vast.

Opmerking: Als de batterij bijna leeg is, kan de beweging van het product vertragen, het geluid en de lichten zwak worden of het product helemaal uitschakelen. Mocht dit gebeuren, gebruik dan de AC-adapter als stroombron of vervang de batterijen. Vervang de batterijen door vier alkaline C (LR14) batterijen.

*Als dit product onregelmatig begint te werken, moet u mogelijk de elektronica resetten. Schakel de stroom uit en vervolgens weer in.

Schommel functies

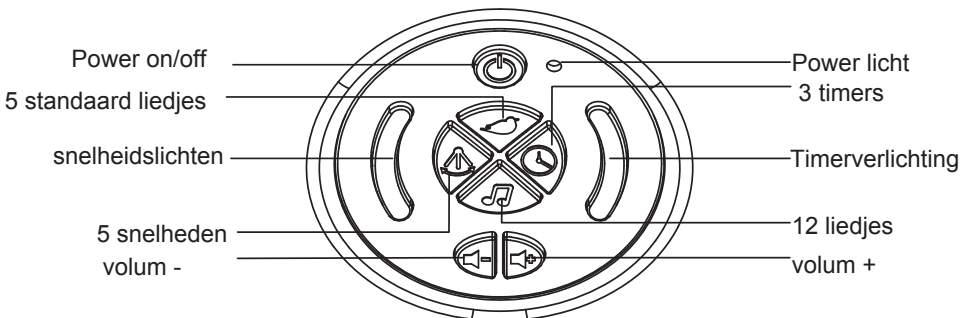

Power on/off: Druk op de knop, de schommel maakt verbinding met stroom en het stroomlampje wordt groen.

Knop voor natuurlijke nummers: 5 natuurlijke nummers, druk op de knop om met het ene nummer te beginnen, druk nogmaals om naar het volgende nummer te gaan, druk langer (3-5 seconden) om de natuurlijke nummers uit te schakelen.

Snelheidsknop: 5 snelheden, elke snelheid heeft een snelheidslampje. druk op de knop om vanaf de 1e snelheid te starten, druk nogmaals voor de 2e snelheid, druk langer om de snelheid uit te schakelen.

Timerknop: 3 timers, 15 minuten, 30 minuten en 60 minuten. druk op de knop om naar de volgende timer te gaan. elke timer heeft een timerlampje.

Song-knop: 12 nummers in totaal, druk op de knop om met de ene melodie te beginnen, druk nogmaals om naar de volgende te gaan. druk langer (3-5 seconden) om het nummer uit te schakelen.

Volumn +/-, druk op deze knoppen om het volume van de nummers aan te passen.

FUNCTIES AFSTANDSBEDIENING (selectief)

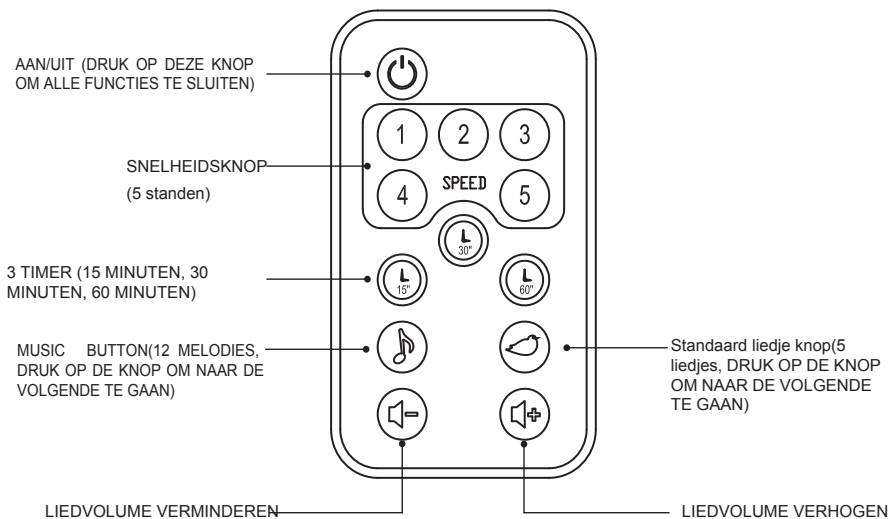

(KNOP BATTERIJ
CR2025 3V)

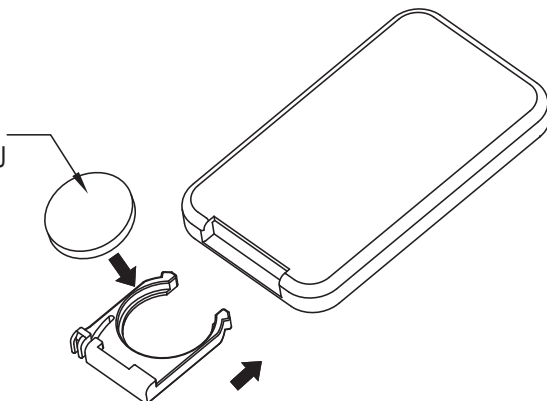

BELANGRIJK – BEWAAR DEZE INSTRUCTIES VOOR TOEKOMSTIG REFERENTIE.

! WAARSCHUWING

Voorkom ernstig of dodelijk letsel door vallen of wurgen in het beveiligingssysteem:

- Laat het kind nooit onbeheerd achter



- Gebruik dit product niet als uw kind zonder hulp rechtop kan zitten of meer dan 9 kg weegt.
- Dit product is niet bedoeld voor langdurig slapen.
- Gebruik dit product nooit op een verhoogd oppervlak (bijvoorbeeld een tafel)
- Gebruik altijd het bevestigingssysteem.
- Om letsel te voorkomen, moet u ervoor zorgen dat kinderen uit de buurt blijven bij het uit- en opvouwen van dit product.
- Laat kinderen niet met dit product spelen.
- Verplaats of til dit product niet op met de baby erin.
- Dit product vervangt geen kinderbed of bed. Als uw kind moet slapen, moet het in een geschikt ledikant of bed worden geplaatst.
- Gebruik het product niet als er onderdelen kapot zijn of ontbreken.
- Gebruik geen accessoires of vervangende onderdelen die niet door de fabrikant zijn goedgekeurd.
- Stop het gebruik wanneer een actief kind probeert eruit te klimmen.
- Montage voor volwassenen is vereist.
- Benodigd gereedschap voor montage: Schroevendraaier (niet inbegrepen).
- Vereist vier C (LR14) ALKALINE-batterijen voor gebruik (niet inbegrepen). Vereist een AC-adapter (ingang 100-240VAC, 50/60Hz, met een output van 5VDC) voor gebruik (meegeleverd).
- Gebruik de schommel altijd op een plaats waar voldoende ventilatie is. Om oververwarming, houd de schommel uit de buurt van warmtebronnen zoals radiatoren, warmteroosters, direct zonlicht, fornuizen, versterkers of andere apparaten die warmte produceren.
- Gebruik nooit verlengsnoeren met de AC-adapter.
- Gebruik de schommel nooit in de buurt van water (bijv.: badkuip, gootsteen, enz.).
- Sluit niet meer dan het aanbevolen aantal voedingen aan.
- De AC-adapter is geen speelgoed.
- Koppel de AC-adapter los van de schommel voordat u deze schoonmaakt.
- Altijd gebruiken op een vlakke, vlakke vloer.

VOOR VEILIG BATTERIJGEBRUIK EN VOEDING

- Transformatoren die met de babyschommel worden gebruikt, moeten regelmatig worden gecontroleerd op schade aan het snoer, de stekker, de behuizing en andere onderdelen, en in het geval van dergelijke schade mogen ze niet worden gebruikt.
- De babyschommel mag alleen worden gebruikt met de aanbevolen transformator.
- Houd de batterijen buiten het bereik van kinderen.
Alleen de aanbevolen batterijen of gelijkwaardige batterijen mogen worden gebruikt.
- Verwijder lege batterijen uit het product.
- Aanbevolen type batterijen-alkaline disposables, maat c (LR14).
- De ventilatie mag niet worden belemmerd door de ventilatieopeningen af te dekken met voorwerpen, zoals kranten, tafelkleden, gordijnen, enz.
- Plaats geen open vuurbronnen, zoals brandende kaarsen, op het apparaat.
- Het apparaat mag niet worden blootgesteld aan druppels of spatten en er mogen geen met vloeistof gevulde voorwerpen, zoals vazen, op het apparaat worden geplaatst.
- De stekker van het apparaat moet gemakkelijk bedienbaar blijven.
Batterijen (batterijpakket of geplaatste batterijen) mogen niet worden blootgesteld aan overmatige hitte, zoals zonlicht, vuur en dergelijke.
- Het product voldoet aan de geldende Europese richtlijnen en er is een conformiteitsbeoordelingsmethode voor deze richtlijnen uitgevoerd.
- Laad geen niet-oplaadbare batterijen op.
- Combineer geen verschillende soorten batterijen, oude en nieuwe batterijen.
- Plaats de batterij met de juiste polariteit

Afvalverwijdering en milieubescherming!

Wees milieuvriendelijk.

Breng het gereedschap, de accessoires en de verpakking terug naar een recyclingcentrum als u er klaar mee bent.

Elektrische machines horen niet bij het huisvuil.

Breng de apparatuur naar een afvalverwerkingsbedrijf.

De gebruikte kunststof en metalen onderdelen kunnen worden gescheiden in pure kwaliteit, wat recycling mogelijk maakt.



VERZORGING EN ONDERHOUD

- Verwijder het kussen van het zitframe.
- Schommelhoes en hoofdknuffel zijn wasbaar in de machine op 30°C. Gebruik geen bleekmiddel. Droog natuurlijk.
- Gebruik een mild reinigingsmiddel en een vochtige doek om de stoel, het bevestigingssysteem en het gemotoriseerde frame schoon te maken. Spoel af met schoon water om resten te verwijderen.
- Reinig, onderhoud en controleer dit product regelmatig.
- Controleer de schommel regelmatig op losse bevestigingen of kapotte onderdelen en draai indien nodig vast.
- Verwijder de batterijen voordat u de schommel opbergt. Op een droge plaats bewaren. Buiten bereik van kinderen bewaren.

IMPORTANT! READ CAREFULLY AND KEEP FOR FUTURE REFERENCE.

INSTRUCTIONS FOR ASSEMBLY AND USE

Model: BEAU

COMPLIES WITH EN 16232: 2013+A1: 2018

blij'r

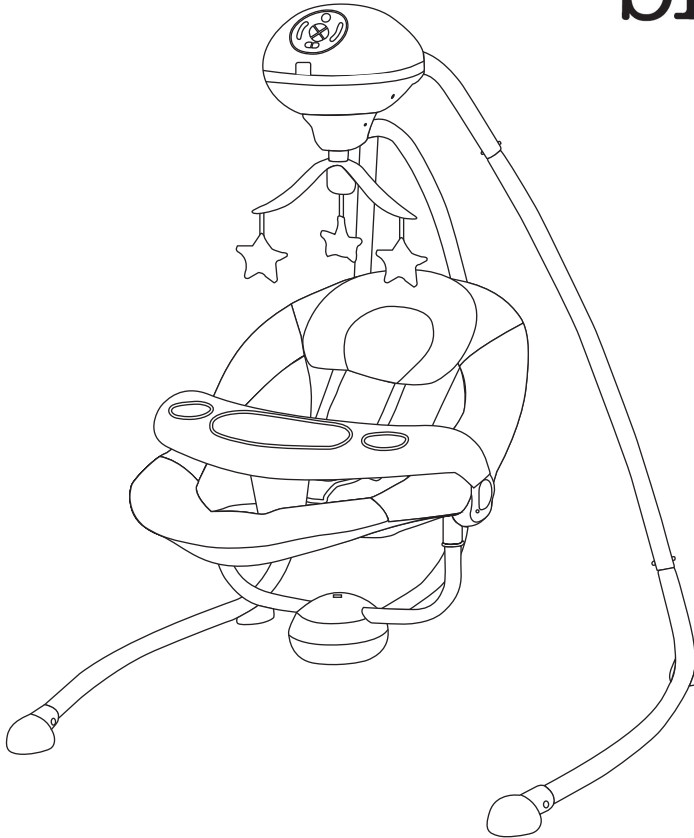

For the safety of your child please read these instructions before using the product.

PARTS

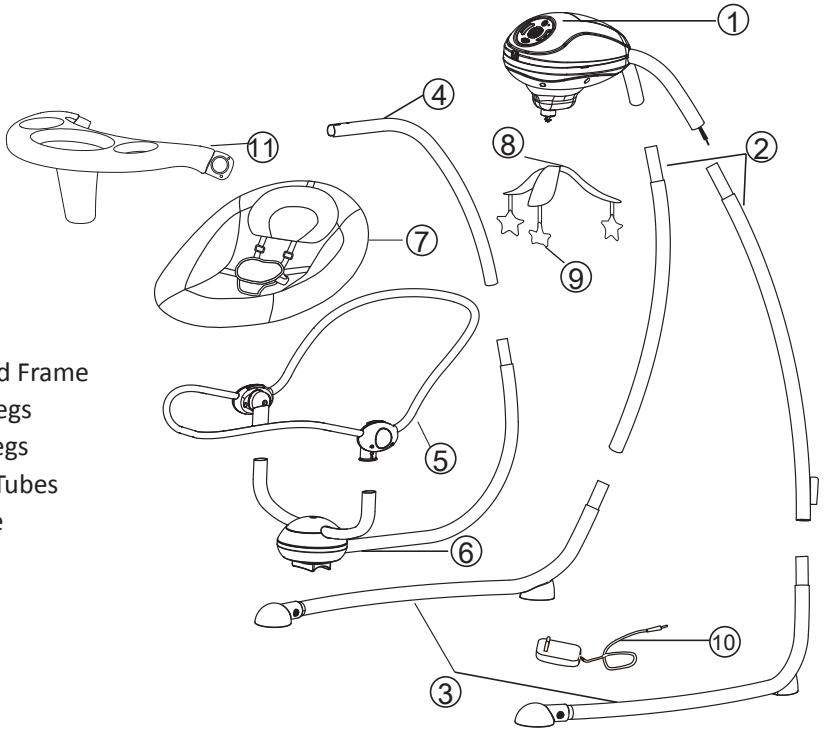

- 1. Motorized Frame
- 2. 2 upper legs
- 3. 2 lower legs
- 4. Hanging Tubes
- 5. Seat Tube
- 6. U tube
- 7. Seatpad
- 8. Toybar
- 9. Toys
- 10. Adaptor
- 11. Front tray

STEP 1

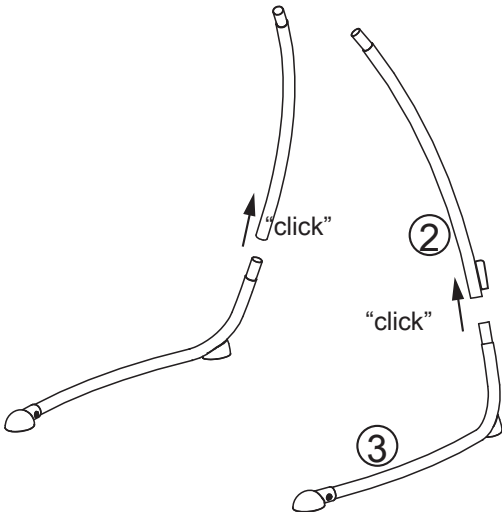

STEP 2

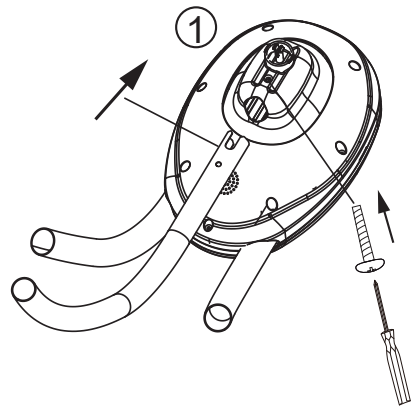

STEP 3

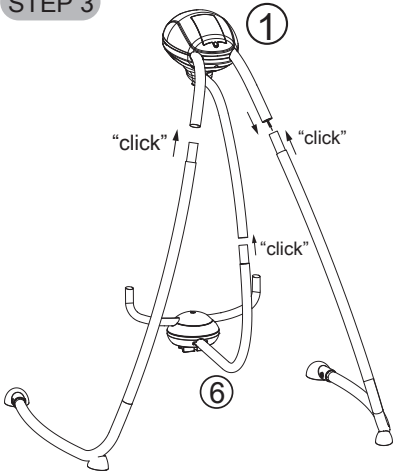

STEP 4

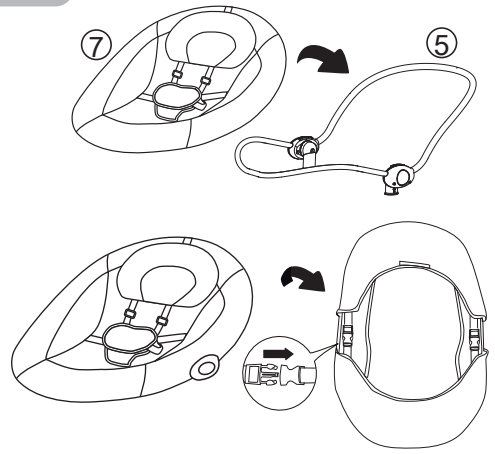

STEP 5

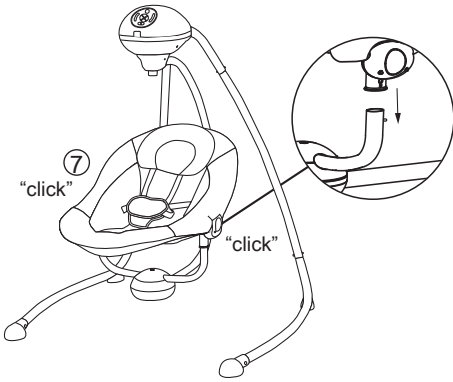

STEP 6

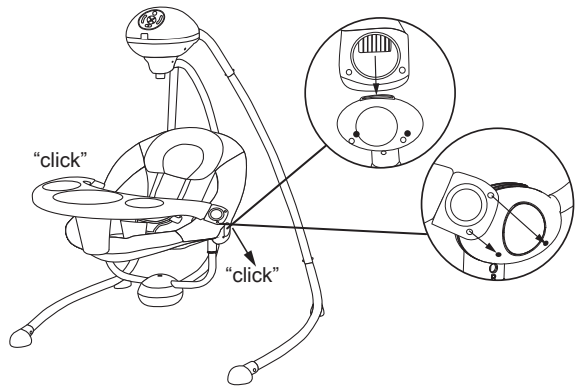

STEP 7



STEP 8

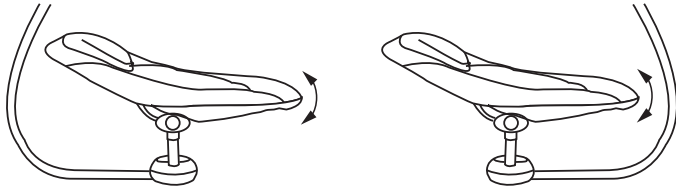

Front

Back

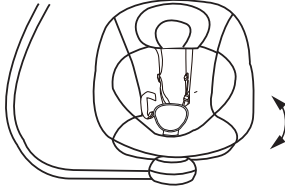

Left

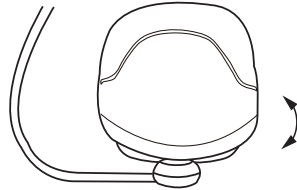

Right

STEP 9

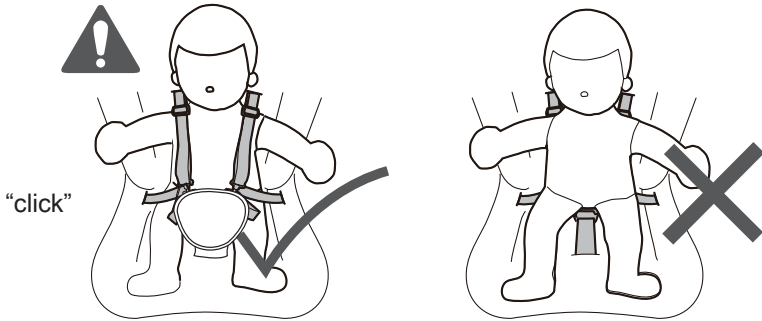

"click"

STEP 10

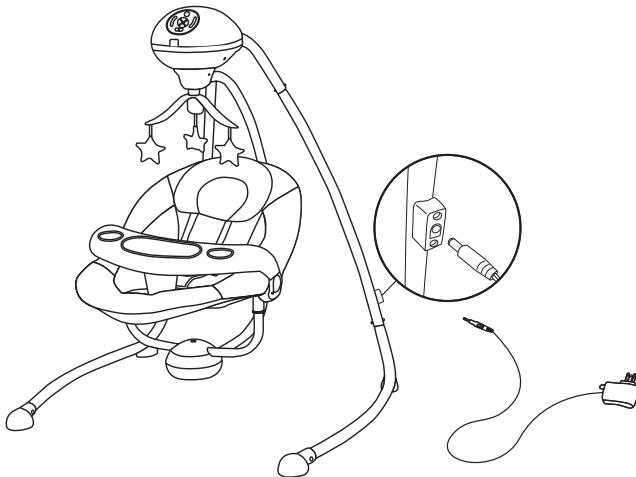

WARNINGS:

- Product does not recharge batteries. When AC adapter is in use, batteries will automatically shut off.
- DO NOT use the AC adapter if it has been exposed to liquids, has been dropped, or is damaged.
- Protect the power cord. Place it so it is not walked on or pinched by furniture or other items.
- Keep this cord out of the reach of children.
- Use only power AC adapter supplied by manufacturer.

Battery assembly Battery Size: 1.5V 4*C/LR14 (Not Included)

Install batteries if you need to use this swing away from an outlet.

We recommend using Alkaline batteries for longer battery life.

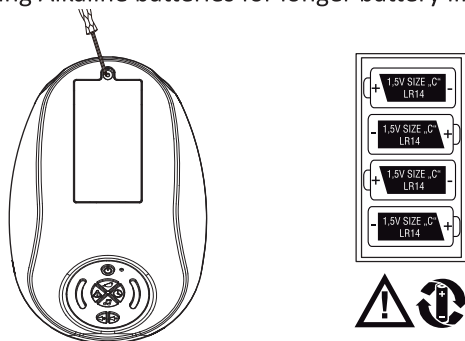

*Loosen the screw in the battery compartment door with a screwdriver (not included) and remove the battery compartment door.

*Insert four C(LR14) alkaline batteries into the battery compartment.

*Replace the battery compartment door and tighten the screws.

Note: Low battery power may cause product movement to slow, sound and lights to become faint or product to turn off all together. If this should happen, use the AC adaptor as a power source or replace the batteries. Replace the batteries with four alkaline C (LR14) batteries.

*If this product begins to operate erratically, you may need to reset the electronics. Turn the power off and then back on.

Swing control plate instructions

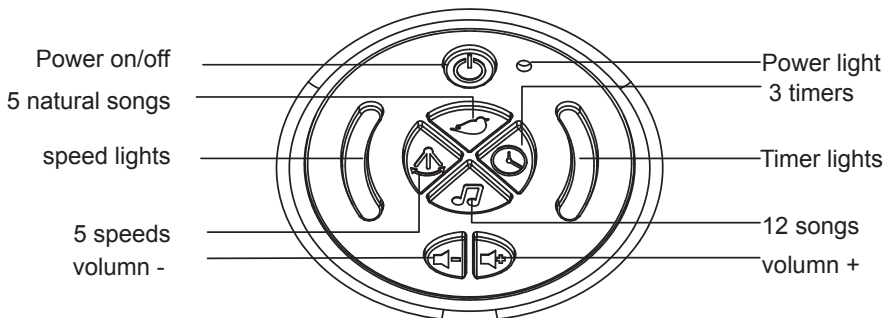

Power on/off: Press button, the swing connects with power, and power light turns green.

Natural song button :5 natural songs, press the button to start from one song, press again to move to next one, press for a longer time (3-5 seconds) to turn off the natural songs.

Speed button: 5 speeds, each speed has a speed light. press the button to start from 1st speed, press again for 2nd speed, press for a longer time to turn off the speed.

Timer button:3 timers, 15 mins,30 mins, and 60mins. press button to move to the next timer. each timer has a timer light.

Song button: 12 songs totally, press button to start from one melody, press again to move to next one. press for a longer time(3-5 seconds) to turn off the song.

Volumn +/-, press this buttons to adjust the volumn of songs.

REMOTE CONTROL FUNCTIONS (Selective)

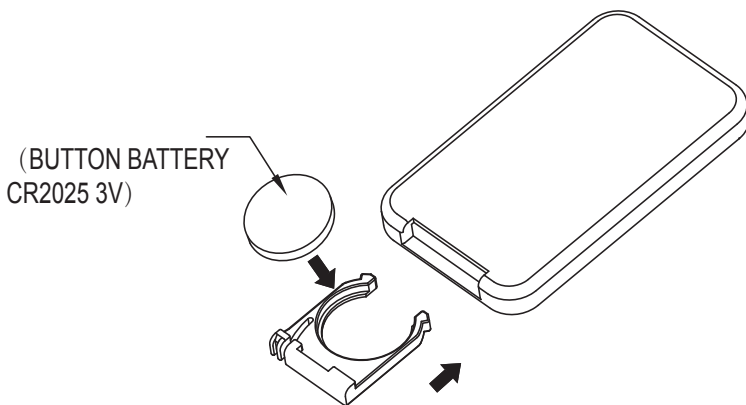
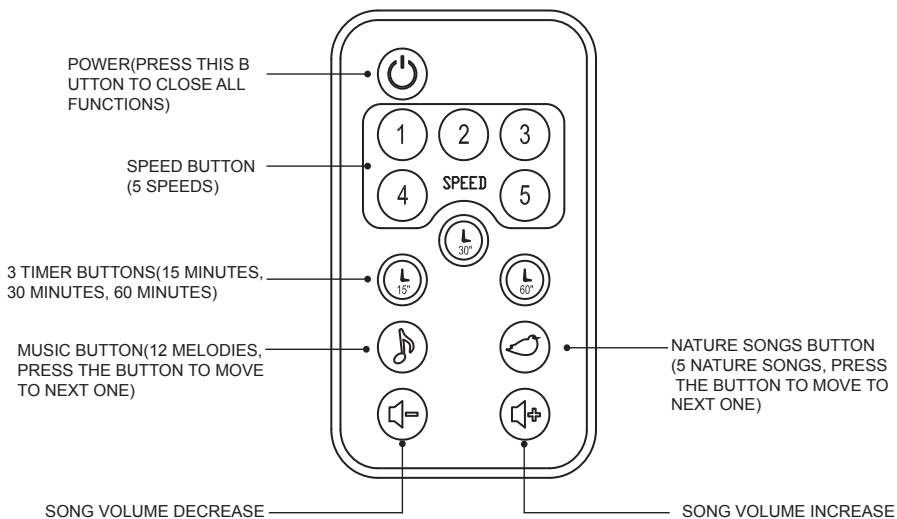

IMPORTANT – KEEP THESE INSTRUCTIONS FOR FUTURE REFERENCE.

! WARNING

Prevent serious injury or death from falls or strangling in the restraint system:

- Never leave the child unattended



- Do not use this product once your child can sit up unaided or weighs more than 9kg.
- This product is not intended for prolonged periods of sleeping.
- Never use this product on an elevated surface (e.g. a table)
- Always use the restraint system.
- To avoid injury ensure that children are kept away when unfolding and folding this product.
- Do not let children play with this product.
- Do not move or lift this product with the baby inside it.
- This product does not replace a cot or a bed. Should your child need to sleep, then it should be placed in a suitable cot or bed.
- Do not use the product if any components are broken or missing.
- Do not use accessories or replacement parts other than those approved by the manufacturer.
- Discontinue use when an active child attempts to climb out.
- Adult assembly is required.
- Tools needed for assembly: Screwdriver (not included).
- Requires four C (LR14) ALKALINE batteries for operation (not included).
- Requires an AC adapter (input 100-240VAC, 50/60Hz , with an output of 5VDC) for operation (included).
- Always use the swing where there is adequate ventilation. To prevent over heating, keep the swing away from heat sources such as radiators, heat registers, direct sun light, stoves, amplifiers, or other appliances which produce heat.
- Never use extension cords with the AC adaptor.
- Never use the swing near water (ie.: bathtub, sink, laundry tub or wet basement, etc.).
- Do not connect to more than the recommended number of power supplies.
- The AC adapter is not a toy.
- Disconnect the AC adapter from the swing before cleaning.
- Always use on a flat, level floor.

FOR SAFE BATTERY USE AND POWER SUPPLY

- Transformer used with the infant swing are to be regularly examined for damage to the cord, plug, enclosure and other parts, and in the event of such damage, they shall not be used.
- The infant swing shall only be used with the recommended transformer.
- Keep the batteries out of children's reach.
- Only the recommended batteries or equivalent are to be used.
- Remove exhausted batteries from the product.
- Recommended type batteries-alkaline disposables, size c (LR14).
- The ventilation should not be impeded by covering the ventilation openings with items, such as newspapers, table-cloths, curtains, etc.
- No naked flame sources, such as lighted candles, should be placed on the apparatus.
- Don't use the appliance in tropical climates.
- The apparatus shall not be exposed to dripping or splashing and that no objects filled with liquids, such as vases, shall be placed on the apparatus.
- The plug of the appliance shall remain readily operable.
- Batteries (battery pack or batteries installed) shall not be exposed to excessive heat such as sunshine, fire or the like.
- The product complies with the applicable European directives and an evaluation method of conformity for these directives was done.
- Do not charge non-rechargeable batteries.
- Do not mix different types of batteries ,old and new batteries.
- Insert the battery with the correct polarity.

Waste Disposal and Environmental Protection!

- Be environmentally friendly.
- Return the tool, accessories and packaging to a recycling centre when you have finished with them.
- Electrical machines do not belong in domestic waste.
- Take the equipment to a waste disposal site.
- The plastic and metal parts that are used can be separated out into pure grade, which allows recycling.



CARE AND MAINTENANCE

- Remove the pad from the seatframe.
- Swing cover and head hugger are machine washable at 30°C. Do not use bleach. Dry naturally.
- To clean the seat, restraint system ,and motorized frame, use a mild cleaning agent and damp cloth. Rinse with clean water to remove residue.
- Please clean, maintain and check this product regularly.
- Periodically check the swing for loose fasteners or broken parts and tighten as needed.
- Remove batteries before storing the swing. Store in dry area. Store away from children.

**WICHTIG: SORGFÄLTIG LESEN UND FÜR
ZUKÜNFTIGES NACHSCHLAGEN
AUFBEWAHREN.
INSTALLATIONS- UND GEBRAUCHSANWEISUNG**

ZERTIFIZIERTEN 16232: 2013+A1: 2018

Handbuch

Model: BEAU

blij'r

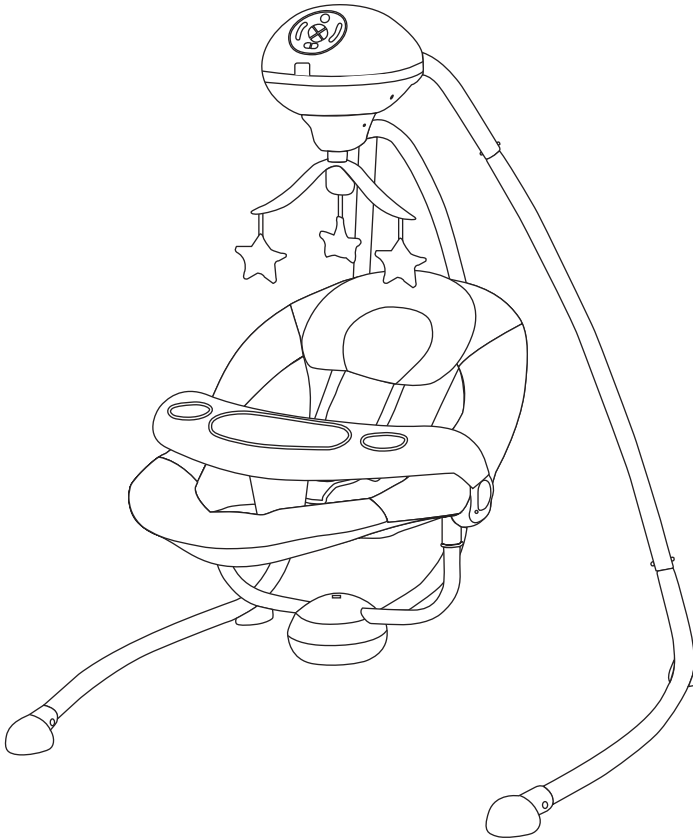

**Bitte lesen Sie zur Sicherheit Ihres Kindes
diese Anleitung, bevor Sie das Produkt
verwenden.**

Komponenten

1. Motorisierter Rahmen
2. Oberschenkel
3. Unterschenkel
4. Hängende Rohre
5. Sitzrohr
6. U-Rohr
7. Sitzkissen
8. Spielzeugbar
9. Spielzeug
10. Adapter
11. Fach

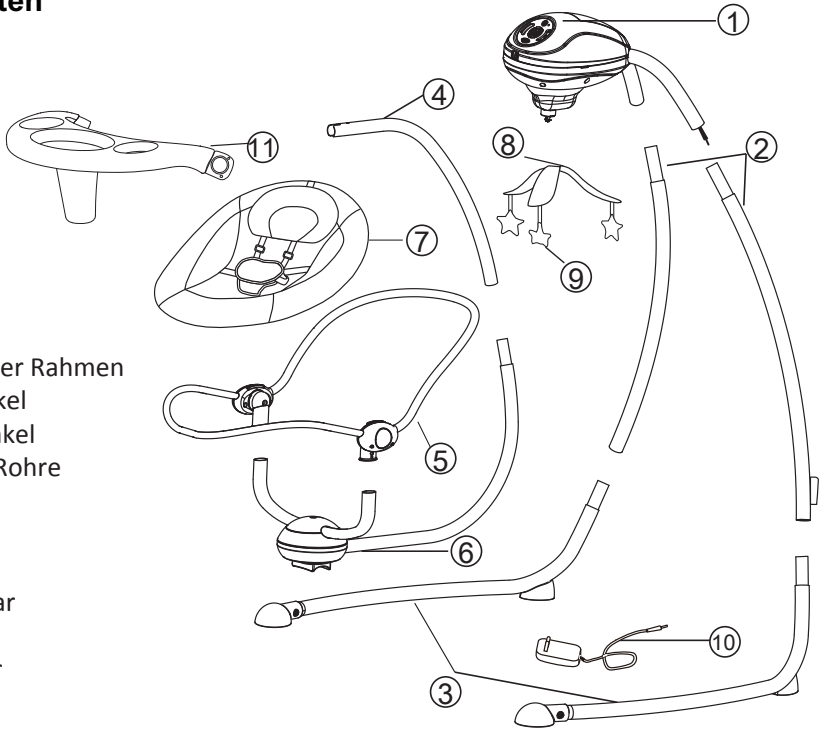

1

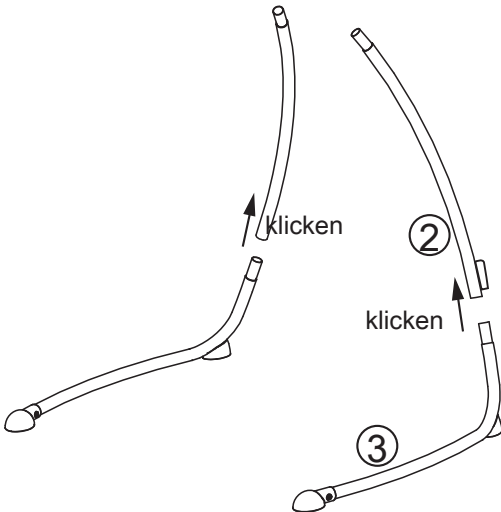

2

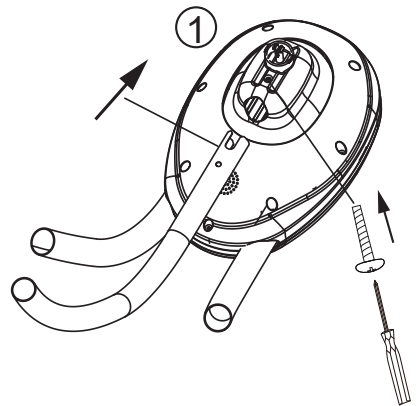

3

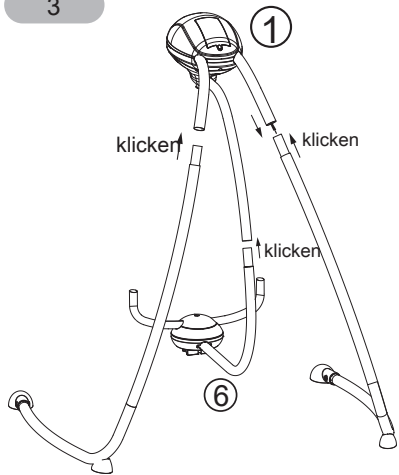

4

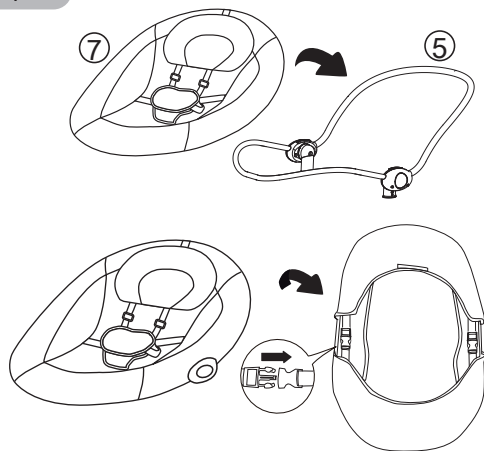

5

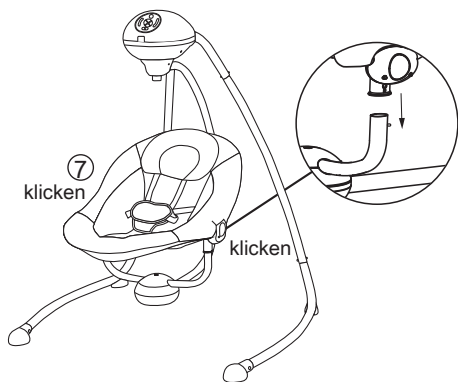

6

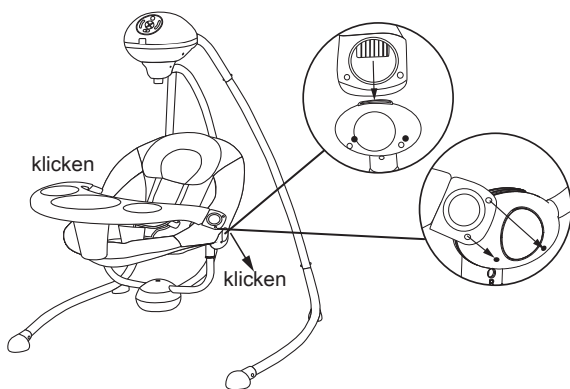

7

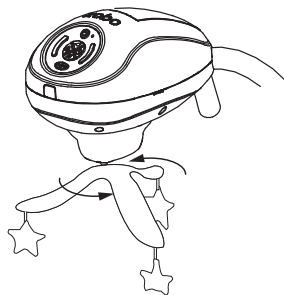
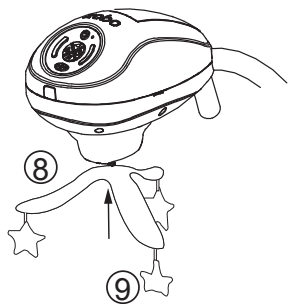

8

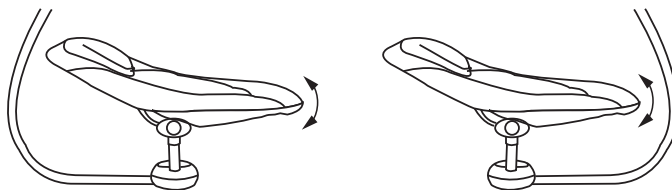

Vorne

Hinten

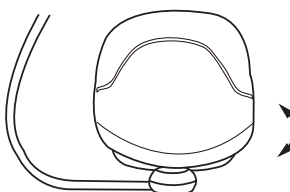
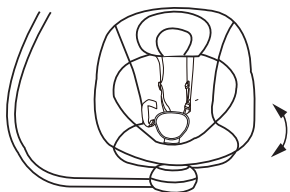

Links

Rechts

9



klicken

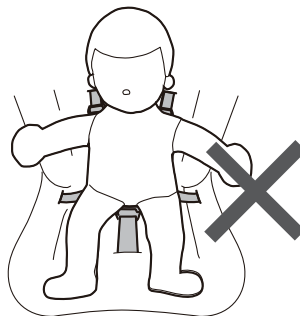
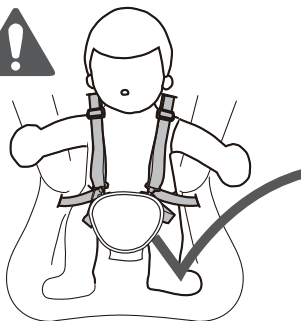

10

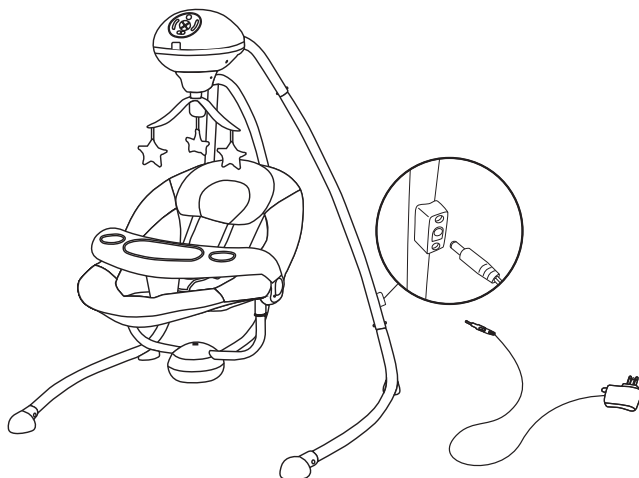

WARNUNGEN:

- Produkt lädt die Batterien nicht. Wenn das Netzteil verwendet wird, werden die Batterien automatisch ausgeschaltet.
- Verwenden Sie das Netzteil NICHT, wenn es Flüssigkeiten ausgesetzt, fallen gelassen oder beschädigt wurde.
- Schützen Sie das Netzkabel. Stellen Sie es so auf, dass es nicht von Möbeln oder anderen Gegenständen betreten oder eingeklemmt werden kann.
- Bewahren Sie dieses Kabel außerhalb der Reichweite von Kindern auf.
- Verwenden Sie nur das vom Hersteller gelieferte Netzteil.

Batteriehalterung Batteriegröße: 1,5 V 4 * C / LR14 (nicht im Lieferumfang enthalten) Legen Sie Batterien ein, wenn Sie diese Schaukel außerhalb einer Steckdose verwenden möchten.

Wir empfehlen die Verwendung von Alkalibatterien für eine längere Batterielebensdauer.

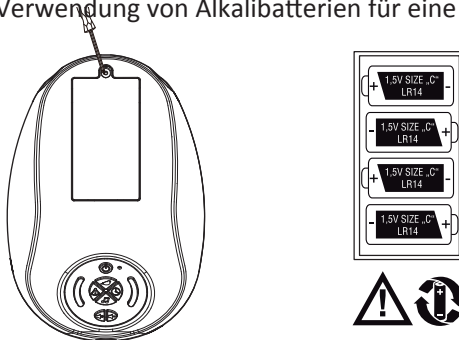

*Lösen Sie die Schraube im Batteriefachdeckel mit einem Schraubendreher (nicht im Lieferumfang enthalten) und nehmen Sie den Batteriefachdeckel ab.

*Legen Sie vier C(LR14)-Alkalibatterien in das Batteriefach ein.

*Bringen Sie die Batteriefachklappe wieder an und ziehen Sie die Schrauben fest.

Hinweis: Wenn die Batterie schwach ist, kann sich die Bewegung des Produkts verlangsamen, der Ton und die Lichter können schwach werden oder das Produkt kann vollständig ausgeschaltet werden. Verwenden Sie in diesem Fall das Netzteil als Stromquelle oder ersetzen Sie die Batterien. Ersetzen Sie die Batterien durch vier Alkaline C (LR14) Batterien.

*Wenn dieses Produkt unregelmäßig funktioniert, müssen Sie möglicherweise die Elektronik zurücksetzen. Schalten Sie das Gerät aus und dann wieder ein.

Schaukefunktionen

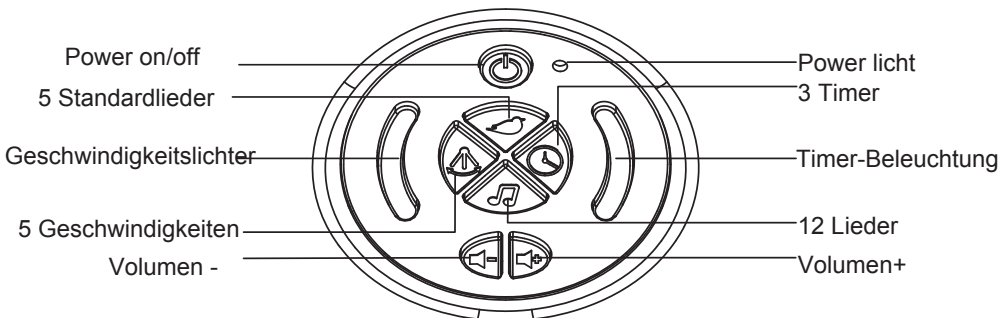

Ein-/Aus-schalten: Drücken Sie die Taste, die Schaukel wird an die Stromversorgung angeschlossen und die Betriebsanzeige leuchtet grün.

Taste für natürliche Zahlen: 5 natürliche Zahlen, drücken Sie die Taste, um eine Zahl zu beginnen, drücken Sie erneut, um zur nächsten Zahl zu gelangen, drücken Sie länger (3-5 Sekunden), um die natürlichen Zahlen auszuschalten.

Geschwindigkeitstaste: 5 Geschwindigkeiten, jede Geschwindigkeit hat ein Geschwindigkeitslicht. Drücken Sie die Taste, um mit der 1. Geschwindigkeit zu beginnen, drücken Sie sie erneut für die 2. Geschwindigkeit, drücken Sie länger, um die Geschwindigkeit auszuschalten.

Timer-Taste: 3 Timer, 15 Minuten, 30 Minuten und 60 Minuten. Drücken Sie die Taste, um zum nächsten Timer zu gelangen. Jeder Timer hat ein Timer-Licht.

Song-Taste: insgesamt 12 Songs, drücken Sie die Taste, um mit einer Melodie zu beginnen, drücken Sie sie erneut, um zur nächsten zu gelangen. länger drücken (3-5 Sekunden), um den Titel auszuschalten.

Lautstärke +/-, drücken Sie diese Tasten, um die Lautstärke der Songs einzustellen.

FUNKTIONEN DER FERNBEDIENUNG (selektiv)

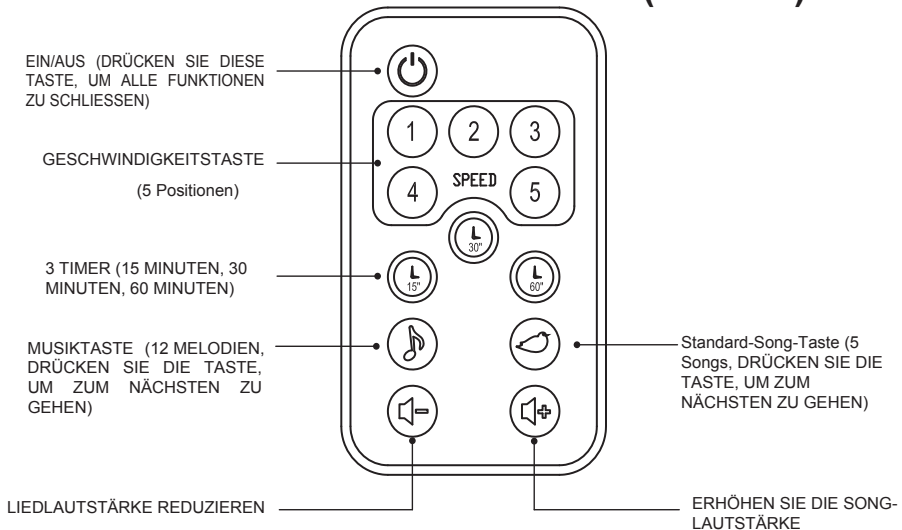

(TASTE BATTERIE
CR2025 3V)

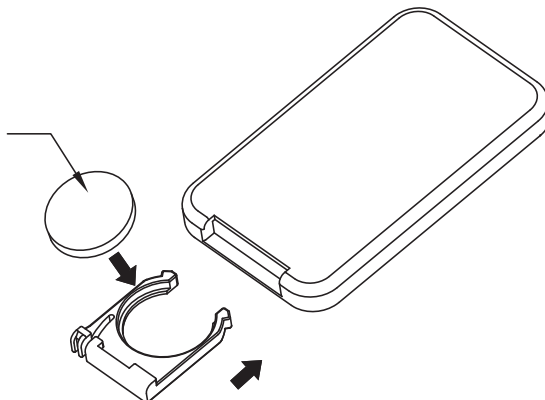

WICHTIG – BEWAHREN SIE DIESE ANWEISUNGEN ZUM ZUKÜNFTIGEN NACHSCHLAGEN AUF.

WARNUNG

Um schwere oder tödliche Verletzungen durch Herunterfallen oder Würgen in das Rückhaltesystem zu vermeiden:

- Lassen Sie das Kind niemals unbeaufsichtigt.



Verwenden Sie dieses Produkt nicht, wenn Ihr Kind ohne Hilfe sitzen kann oder mehr als 9 kg wiegt.

Dieses Produkt ist nicht für längeren Schlaf bestimmt.

Verwenden Sie dieses Produkt niemals auf einer erhöhten Oberfläche (z. B. einem Tisch).

Verwenden Sie immer das Befestigungssystem.

Um Verletzungen zu vermeiden, halten Sie Kinder beim Auf- und Zusammenklappen dieses Produkts fern.

Lassen Sie Kinder nicht mit diesem Produkt spielen.

Bewegen oder heben Sie dieses Produkt nicht, während sich das Baby darin befindet.

Dieses Produkt ersetzt kein Kinderbett oder Bett. Wenn Ihr Kind schlafen muss, sollte es in ein geeignetes Kinderbett oder Bett gelegt werden.

Verwenden Sie das Produkt nicht, wenn Teile defekt sind oder fehlen.

Verwenden Sie kein Zubehör oder Ersatzteile, die nicht vom Hersteller freigegeben sind.

Beenden Sie die Anwendung, wenn ein aktives Kind versucht, herauszuklettern.

Die Montage durch einen Erwachsenen ist erforderlich.

Für die Montage benötigtes Werkzeug: Schraubendreher (nicht im Lieferumfang enthalten).

Benötigt vier C (LR14) ALKALINE-Batterien zur Verwendung (nicht im Lieferumfang enthalten).

Erfordert ein Netzteil (Eingang 100-240 VAC, 50/60 Hz, mit einem Ausgang von 5 VDC) zur Verwendung (im Lieferumfang enthalten).

Verwenden Sie die Schaukel immer an einem Ort mit ausreichender Belüftung. Um eine Erwärmung zu vermeiden, halten Sie die Schaukel von Wärmequellen wie Heizkörpern, Heizregistern, direkter Sonneneinstrahlung, Öfen, Verstärkern oder anderen wärmeerzeugenden Geräten fern.

Verwenden Sie niemals Verlängerungskabel mit dem Netzteil.

Trennen Sie das Netzteil von der Schaukel, bevor Sie es reinigen.

Immer auf einem ebenen, ebenen Boden verwenden.

FÜR SICHERE BATTERIENUTZUNG UND STROMVERSORGUNG

Mit der Babyschaukel verwendete Transformatoren sollten regelmäßig auf Beschädigungen an Kabel, Stecker, Gehäuse und anderen Teilen überprüft und bei solchen Beschädigungen nicht verwendet werden.

Die Babyschaukel sollte nur mit dem empfohlenen Transformator verwendet werden. Bewahren Sie die Batterien außerhalb der Reichweite von Kindern auf.

Es dürfen nur empfohlene Batterien oder gleichwertige Batterien verwendet werden. Entfernen Sie verbrauchte Batterien aus dem Produkt.

Empfohlene alkalische Einwegbatterien, Größe c (LR14).

Die Belüftung darf nicht durch Abdecken der Belüftungsöffnungen mit Gegenständen wie Zeitungen, Tischdecken, Vorhängen etc. behindert werden.

Stellen Sie keine offenen Flammen, wie z. B. brennende Kerzen, auf das Gerät.

Der Gerätestecker muss leicht bedienbar bleiben.

Batterien (Akkupack oder eingelegte Batterien) sollten keiner übermäßigen Hitze wie Sonnenlicht, Feuer oder ähnlichem ausgesetzt werden.

Das Produkt entspricht den geltenden europäischen Richtlinien und es wurde ein Konformitätsbewertungsverfahren für diese Richtlinien durchgeführt.

Laden Sie keine nicht wiederaufladbaren Batterien auf.

Mischen Sie nicht verschiedene Batterietypen, alte und neue Batterien.

Legen Sie die Batterie mit der richtigen Polarität ein.

Entsorgung und Umweltschutz!

Seien Sie umweltfreundlich.

Geben Sie die Werkzeuge, Zubehörteile und Verpackungen nach Fertigstellung an ein Recyclingzentrum zurück.

Elektrische Maschinen gehören nicht in den Hausmüll.

Bringen Sie das Gerät zu einer Entsorgungseinrichtung.

Die gebrauchten Kunststoff- und Metallteile können in reiner Qualität getrennt werden, was ein Recycling ermöglicht.



PFLEGE UND WARTUNG

- Entfernen Sie das Kissen vom Sitzrahmen.
- Schaukelbezug und Kopfkuscheltier sind maschinenwaschbar bei 30°C. Benutzen Sie keine Bleiche. Natürlich trocken.
- Verwenden Sie ein mildes Reinigungsmittel und ein feuchtes Tuch, um den Sitz, das Befestigungssystem und den motorisierten Rahmen zu reinigen. Mit klarem Wasser abspülen, um Rückstände zu entfernen.
- Reinigen, warten und überprüfen Sie dieses Produkt regelmäßig.
- Überprüfen Sie die Schaukel regelmäßig auf lose Befestigungselemente oder abgebrochene Teile und ziehen Sie sie gegebenenfalls nach.
- Entfernen Sie die Batterien, bevor Sie die Schaukel verstauen. An einem trockenen Ort lagern. Außerhalb der Reichweite von Kindern aufbewahren.



EU DECLARATION OF CONFORMITY

Product details

For the following product

Brand: Blij'r

Model: BEAU

Date of issue: 31th-Aug-2021

Declaration & applicable standards

We, CIS Trading B.V. hereby declare under our own responsibility that the above product complies the following directives:

EN 16232: 2013+A1: 2018



Representative:

Rogier van der Wal

Director

A handwritten signature in black ink, appearing to read 'Rogier van der Wal', is written over a light grey circular stamp.