

Gebruikershandleiding - Njoy uw opslagruimte voor zwaar gebruik 175kg.

NJOY your storage

OPBERG STELLING 175 KG

16C09/18000



volg alle veiligheidsmaatregelen in deze gebruikershandleiding om een veilig gebruik te garanderen.

Lees en bewaar deze gebruiksaanwijzing. Lees deze gebruiksaanwijzing zorgvuldig door voordat u het product in gebruik neemt. Bescherm uzelf en anderen door alle veiligheidsinformatie, waarschuwingen en voorzorgsmaatregelen in acht te nemen. Het niet naleven van de instructies kan leiden tot persoonlijk letsel en/of schade aan het product of eigendommen. Bewaar de instructies voor toekomstig gebruik.

Veiligheids instructie

Als de verbindingslipjes van het dwarsbalkje van de plank bij de montage moeten buigen, kunnen ze met behulp van een platte schroevendraaier weer in hun oorspronkelijke positie worden gebogen.

De legbordunit mag niet selectief worden onderworpen aan het opgegeven draagvermogen van 175 kg per legbord. De belasting van de legborden moet gelijkmatig worden verdeeld, zodat er geen schade aan de houten legborden kan ontstaan. De unit is niet geschikt voor ruimtes met een hoge luchtvochtigheid, omdat dit schade aan de houten planken kan veroorzaken.

Waarschuwing! Draag bij de montage van het apparaat **altijd handschoenen** om verwondingen te voorkomen. Overschrijd nooit de maximale belasting of de maximale belasting van het complete apparaat.

Waarschuwing! Voor uw veiligheid moet het rek altijd met een geschikte wandmontage worden gemonteerd.

1. Lees voor de montage het advies en de veiligheidsinstructies aandachtig door, voordat u het rek monteert.
2. Verwijder alle verpakkingsmaterialen. Controleer of alle componenten volledig geleverd zijn (zie lijst van componenten).
3. Waarschuwing: Controleer het product voor de montage op transportschade. Er wordt geen aansprakelijkheid aanvaard voor schade aan een reeds gemonteerd product!
4. Om krassen te voorkomen, dient u dit product op een schoon en glad oppervlak te monteren. (bijv. een tapijt)
5. Gebruik een rubberen hamer om beschadiging van de afwerking te voorkomen.
6. Plaats het apparaat alleen op een horizontale, gladde vloer, anders kan de stabiliteit en het maximale draagvermogen niet worden gegarandeerd.
7. Disclaimer: De aansprakelijkheid - ook voor gevolgschade - vervalt indien een gebrek is veroorzaakt door onjuiste of ondeskundige montage.

8. Gebruik uitsluitend pluggen en steunschroeven die geschikt zijn voor uw type wand en het gewicht van het apparaat. (Wandpluggen of schroeven en gereedschap voor wandmontage worden niet bij het product geleverd).

Waarschuwing: Bij de montage mag NIET in water of elektrische leidingen geboord worden.

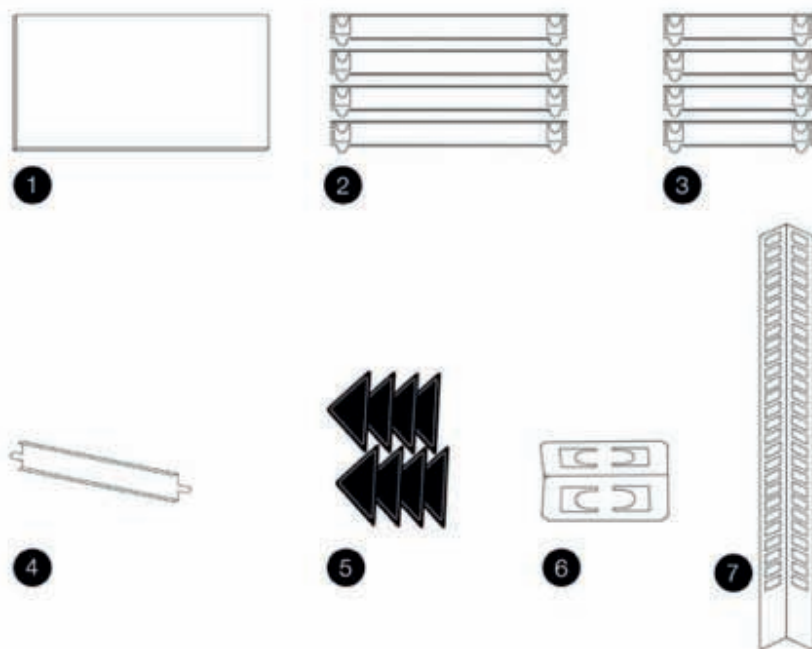

1. Planken (5 stuks)
2. Voor- of achterste stroken (10 stuks)
3. Zijstroken (10 stuks)
4. Steunstrips (5 stuks)
5. Kunststof voetjes (8 stuks)
6. Pootconnector (4 stuks)
7. Poten (8 stuks)

Let op: voor de opbouw van het rek is extra gereedschap nodig. (Hamer en sleufschroevendraaier). Het wordt aanbevolen om met 2 personen te monteren.

Montage-instructies

A. Neem de poten (7) en bevestig de plastic voetjes (5) aan één kant.

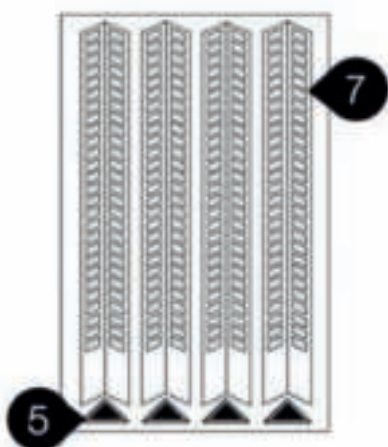

B. Bevestig de zijstroken (3) op de poten (7) op de gewenste hoogte, gebruik een sleufschroevendraaier om de oogjes te verbreden en gebruik vervolgens een rubberen hamer om de zijstroken te bevestigen. (Zie illustratie op de volgende pagina)

Let op: als u de plank op volle hoogte wilt opbouwen, laat dan de 2 bovenste oogjes vrij!

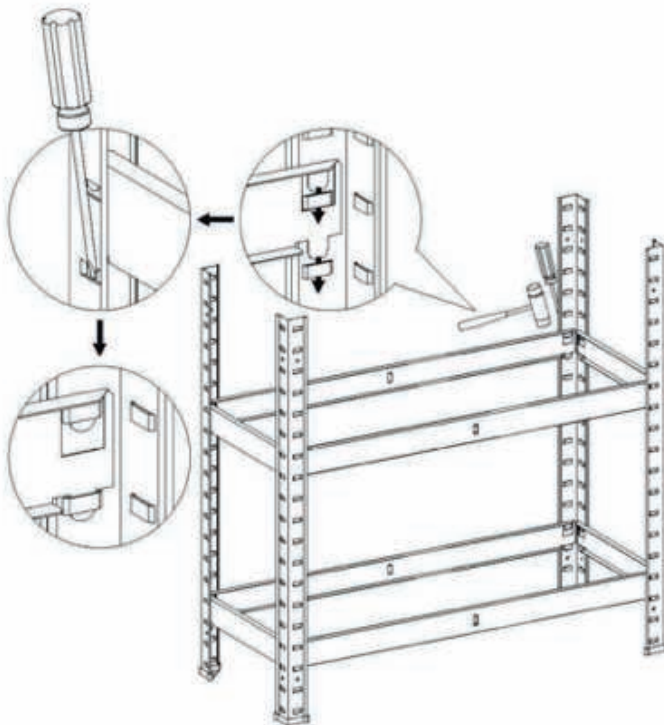
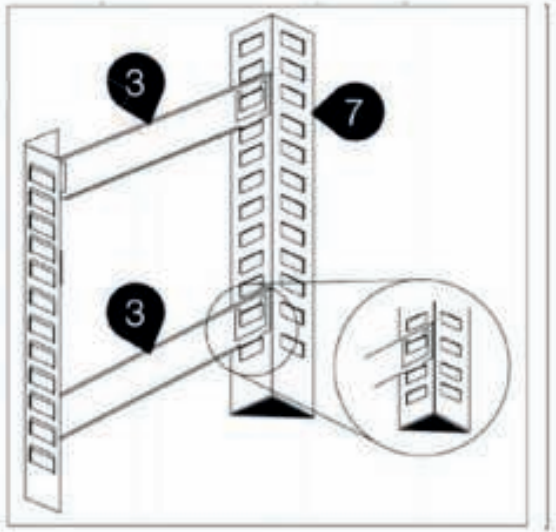

C. Monteer de voor- en achterrails (2) op dezelfde hoogte als de zijrails (3).

Bevestig de stroken op dezelfde manier als in de vorige illustratie.

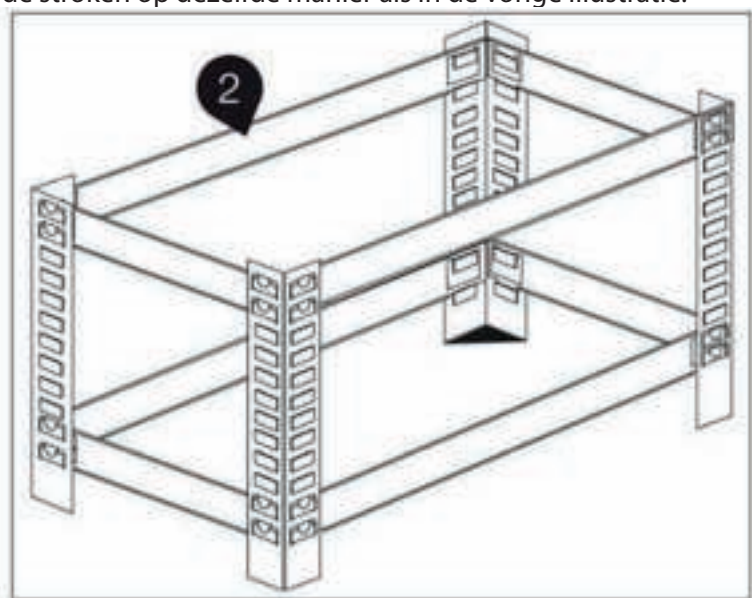

D. Bevestig de steunstrips (4), buig eerst de uiteinden 90 graden en duw de strips door de overeenkomstige lipjes in het midden van de voor- en achterste strips (2) en buig vervolgens de lipjes verder om ze vast te zetten.

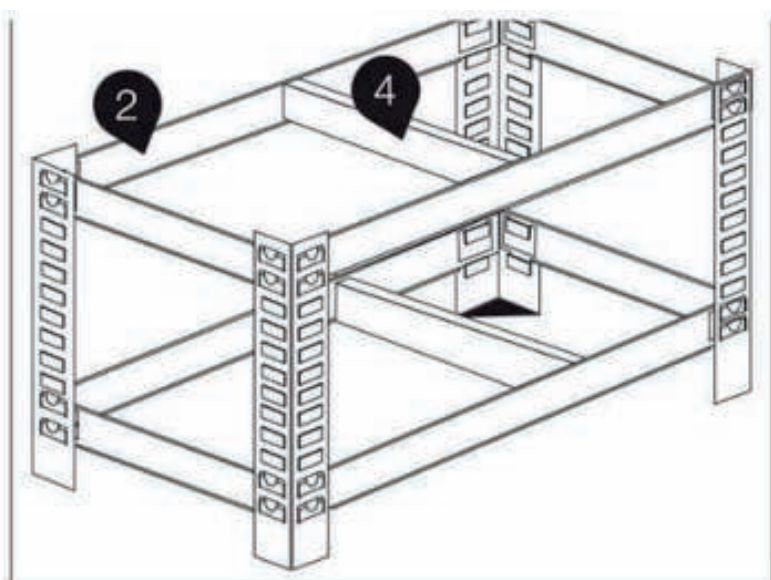

E. Als u de plank als halve hoogtevariant / werkbank wilt, herhaal dan stap A tot en met D voor de tweede helft van de plank en sla stap F over.

F. Bevestig een van de pootansluitingen (6) aan elk van de bovenste uiteinden van de poten (7) en bevestig vervolgens de andere poten (7) dienovereenkomstig aan de pootansluitingen (6). Bevestig nu de laatste zoals beschreven in stap B en C.

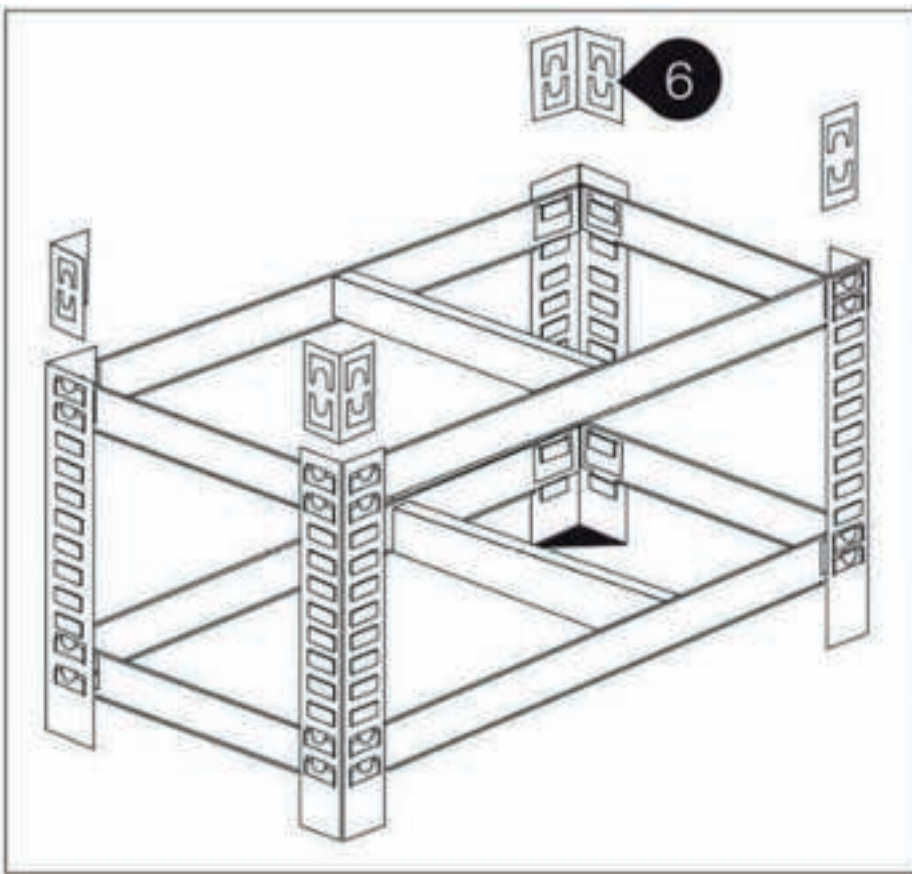

G. Zet de planken (1) van bovenaf in.

H. Als de plank omhoog is, plaatst u de laatste plastic voetjes (5) aan de bovenkant van de poten (7). Om volledige stabiliteit te garanderen, bevestigt u de plank aan de muur.

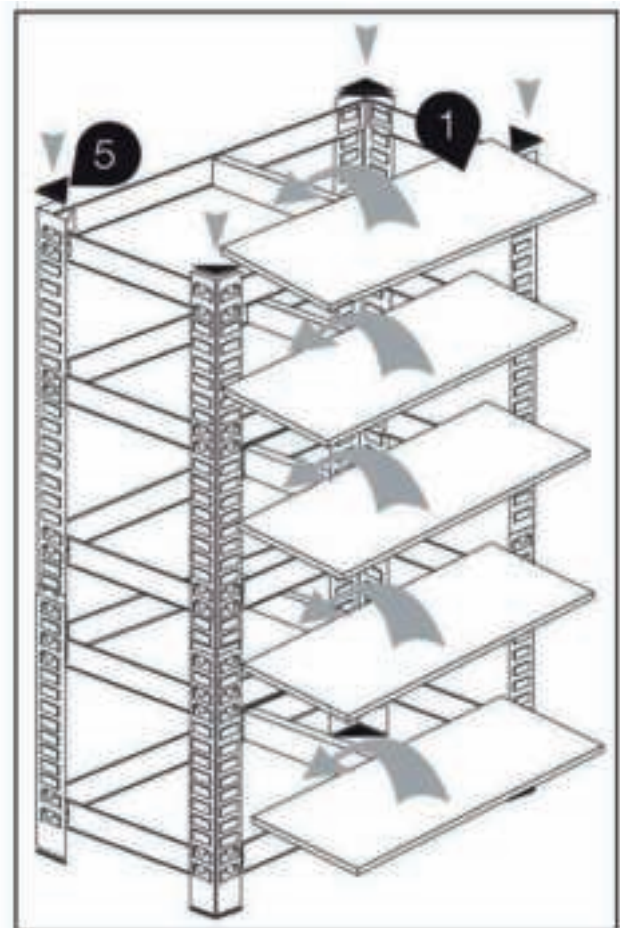

User Manual - Njoy your heavy-duty storage 175kg.

NJOY your storage

STORAGE RACK 175 KG
16C09/18000



To ensure safe operation, follow all safety precautions in this manual.

Read and save this manual. Please read these instructions carefully before using the product. Protect yourself and others by observing all safety information, warnings and precautions. Non-observance of the instructions may result in personal injury and/or damage to the product or property. Keep the instructions for future reference.

Safety Instructions

If the connecting tabs of the cross member of the board have to bend during assembly, they can be bent back to their original position using a flat screwdriver.

The shelf unit must not be selectively subjected to the specified load capacity of 175 kg per shelf. The load on the shelves must be evenly distributed so that no damage can be caused to the wooden shelves. The unit is not suitable for rooms with high humidity, as this can cause damage to the wooden shelves.

Warning! Always wear gloves to avoid injury when installing the unit. Never exceed the maximum load or the maximum load of the entire unit.

Warning! For your safety, the rack must always be mounted with a suitable wall mount.

1. Please read the advice and safety instructions carefully before installing the rack.
2. Remove all packing materials. Check that all components are fully supplied (see list of components).
3. **Warning:** Before mounting, check the product for shipping damage. No liability is accepted for damage to an already assembled product!
4. To avoid scratches, mount this product on a clean and smooth surface. (e.g. a carpet)
5. Use a rubber hammer to avoid damaging the finish.
6. Place the unit only on a horizontal, smooth floor, otherwise stability and maximum load-bearing capacity cannot be guaranteed.
7. **Disclaimer:** Liability - also for consequential damage - is excluded if a defect is caused by incorrect or improper installation.
8. Only use plugs and support screws that are suitable for your type of wall and the weight of the device. (Wall plugs or screws and tools for wall mounting are not supplied with the product).

Warning: Do NOT drill into water or power lines during installation.



1



2

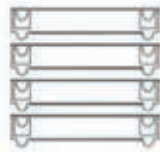

3



4



5



6



7

1. Shelves (5 pieces)
2. Front or rear strips (10 pieces)
3. Side panels (10 pieces)
4. Support strips (5 pieces)
5. Plastic feet (8 pieces)
6. Leg connector (4 pieces)
7. Legs (8 pieces)

Note: Additional tools are required to assemble the rack. (Hammer and slotted screwdriver). It is recommended to assemble with 2 persons.

Assembly instructions

A. Take the legs (7) and attach the plastic feet (5) on one side

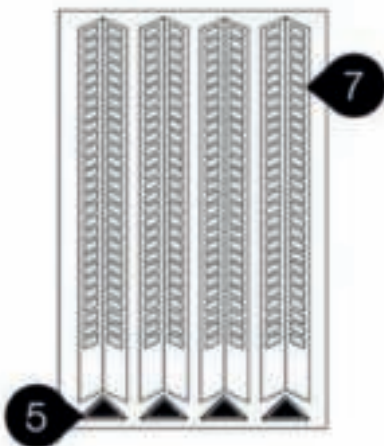

B. Attach the side strips (3) to the legs (7) at the desired height, use a slotted screwdriver to widen the eyelets and then use a rubber hammer to attach the side strips. (See illustration on next page)
Note: if you want to assemble the board at full height, leave the 2 upper eyelets free!

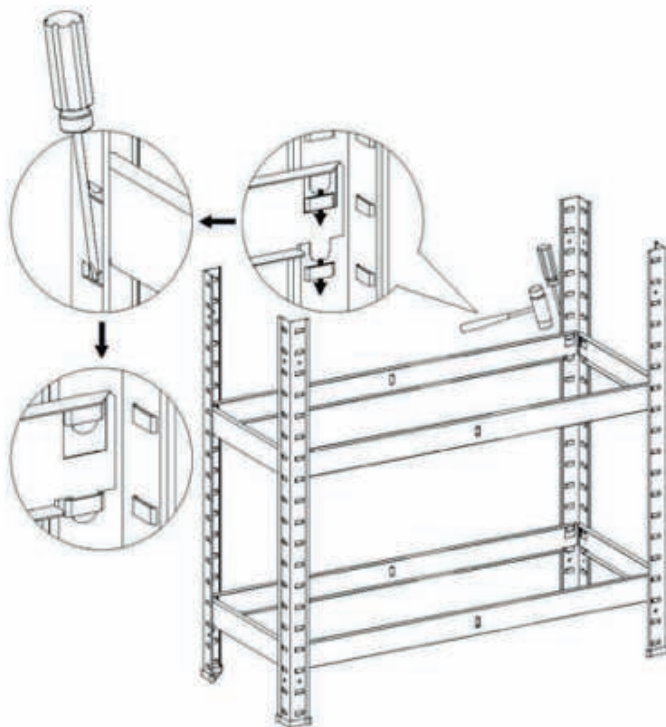
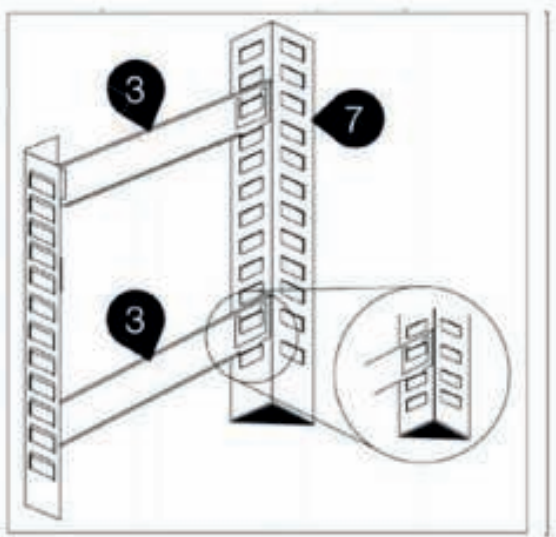

C. Install the front and rear rails (2) at the same height as the side rails (3). Attach the strips in the same way as in the previous illustration.

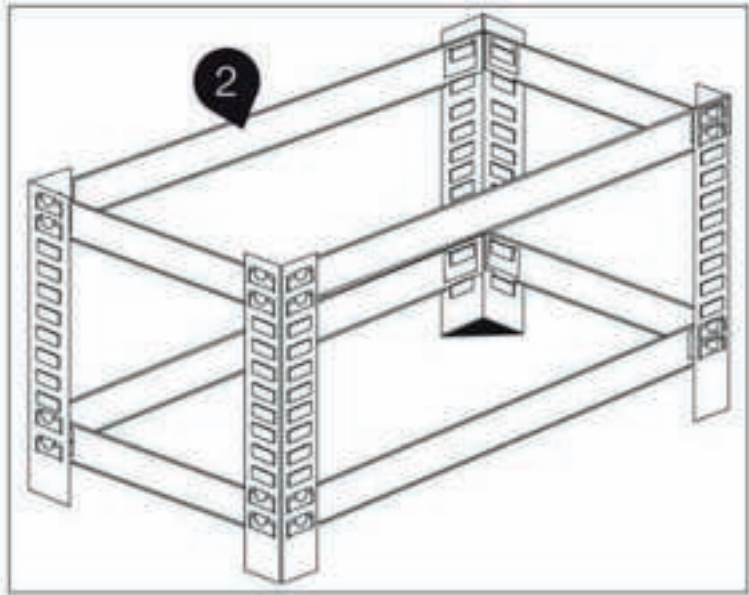

D. Attach the support strips (4), first bend the ends 90 degrees and push the strips through the corresponding tabs in the middle of the front and rear strips (2) and then bend the tabs further to secure them.

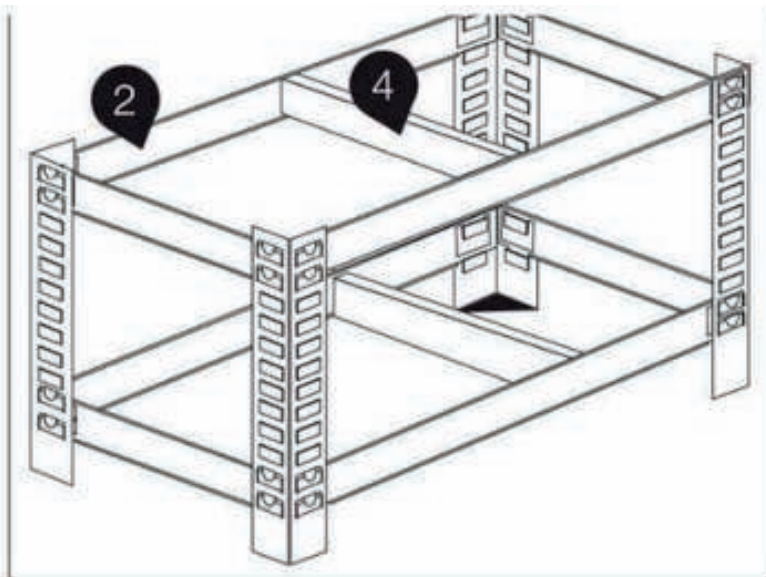

E. If you want the board as a half-height variation / workbench, repeat steps A to D for the second half of the board and skip step F.

F. Attach one of the leg connectors (6) to each of the upper ends of the legs (7) and then attach the other legs (7) accordingly to the leg connectors (6). Now attach the latter as described in steps B and C.

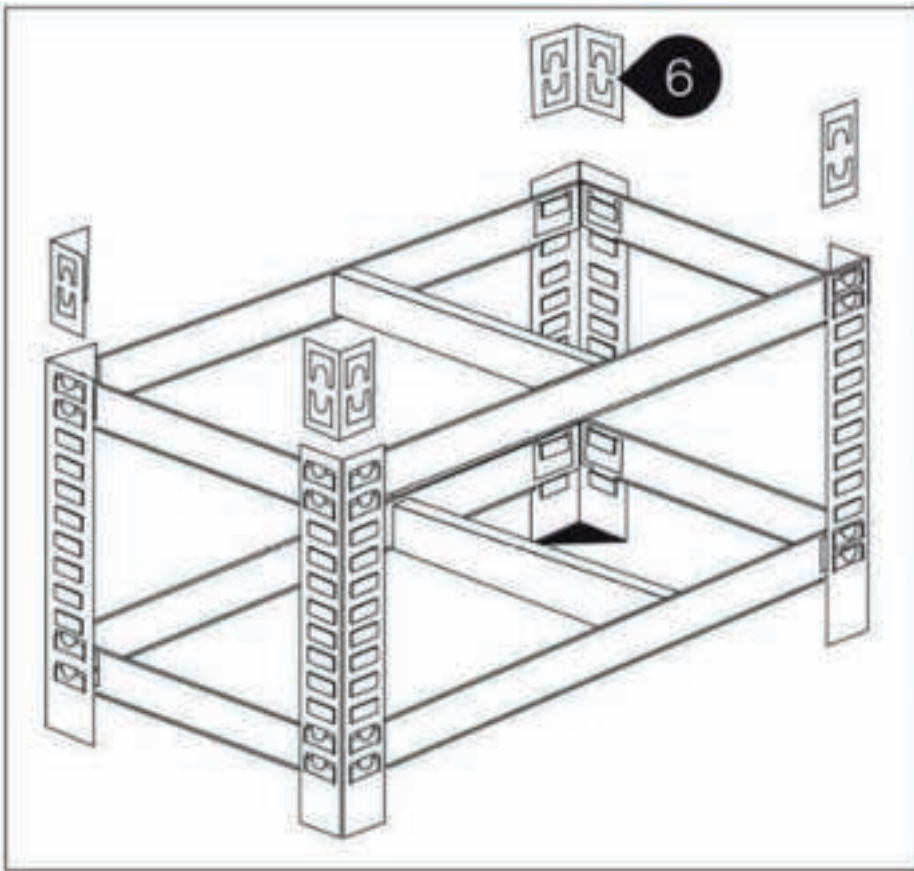

G. Insert the planks (1) from above.

H. When the board is up, place the last plastic feet (5) on top of the legs (7). To ensure complete stability, attach the board to the wall.

