



VONROC®

BUILD YOUR FUTURE

SLIDING MITRE SAW MS505AC



EN	Original Instructions	04
DE	Übersetzung Der Originalbetriebsanleitung	12
NL	Vertaling van de oorspronkelijke gebruiksaanwijzing	21
FR	Traduction de la notice originale	31
ES	Traducción del manual original	40
IT	Traduzione delle istruzioni originali	50

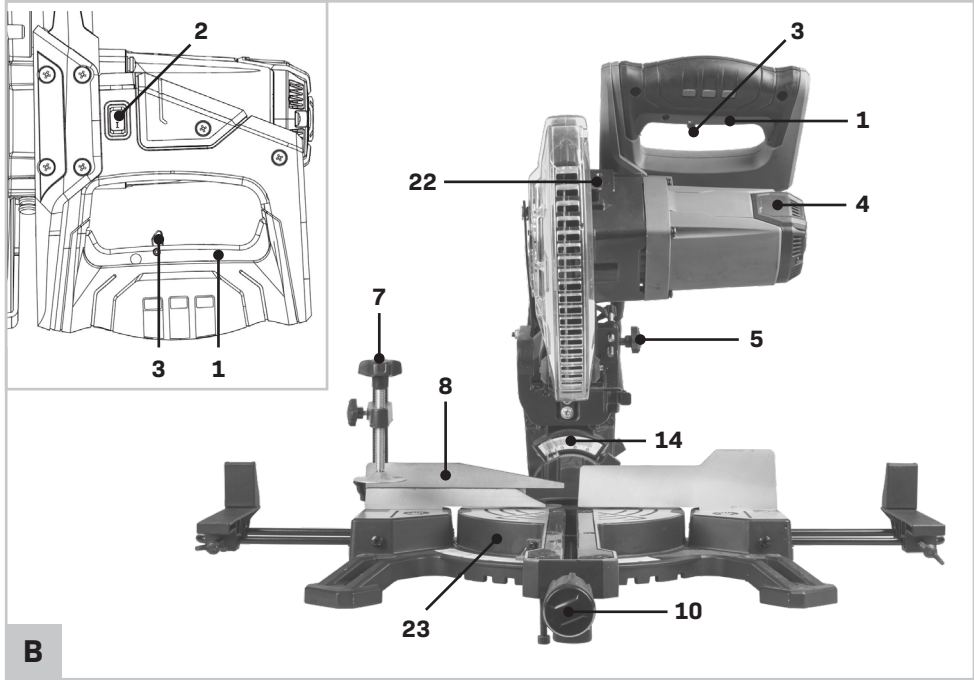
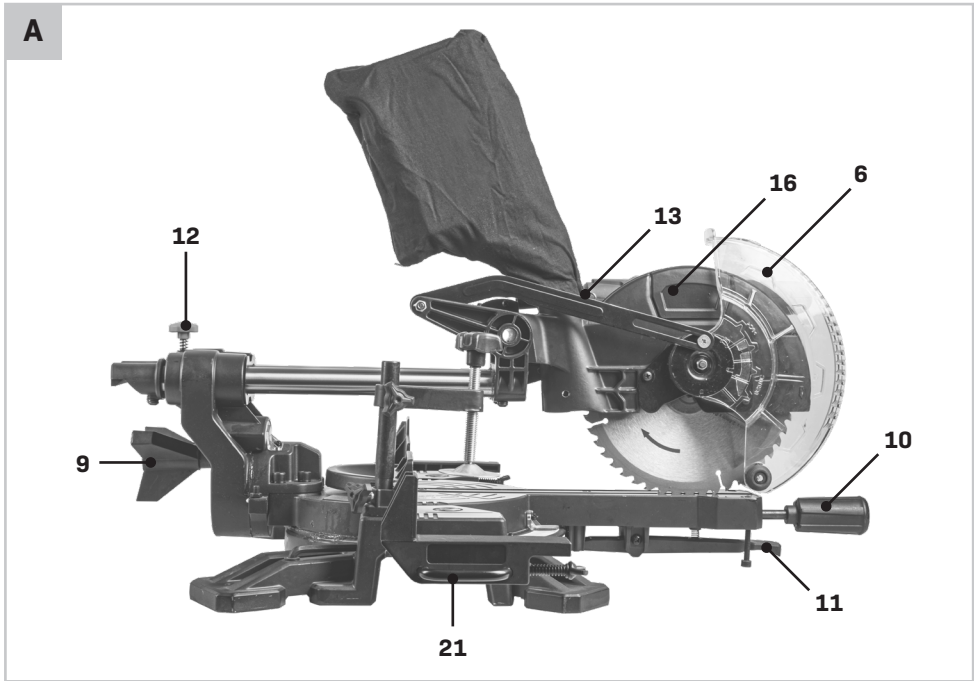

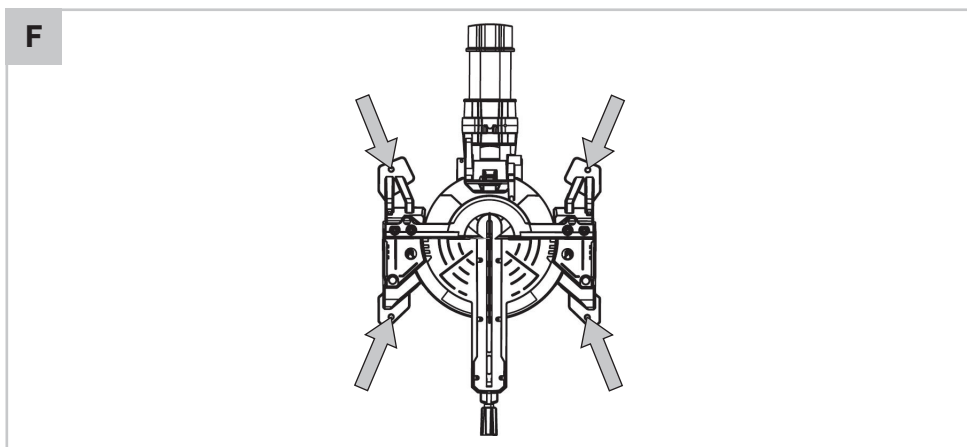
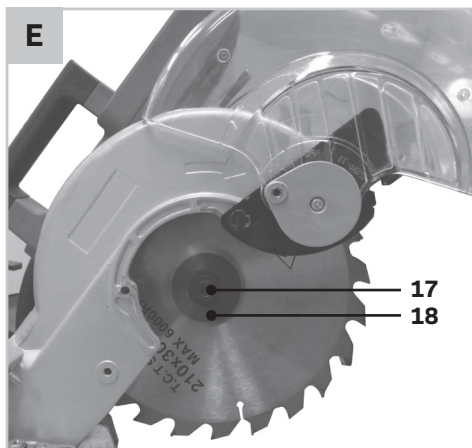
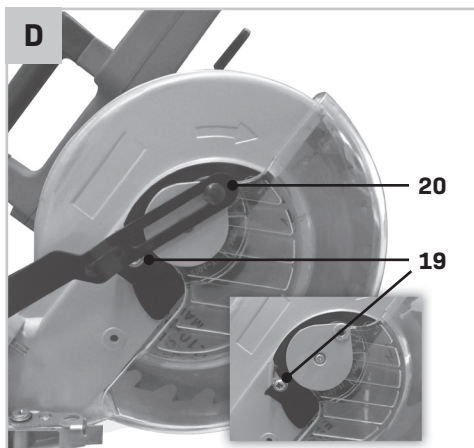
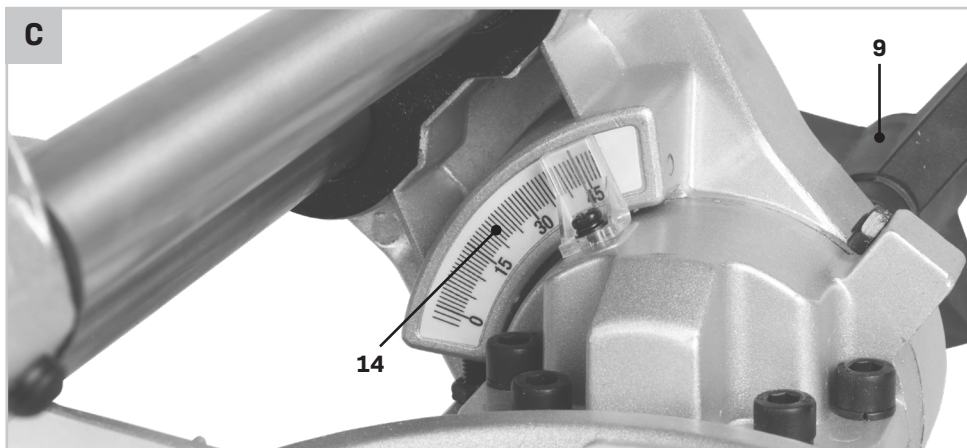

1. SAFETY INSTRUCTIONS

Read the enclosed safety warnings, the additional safety warnings and the instructions. Failure to follow the safety warnings and the instructions may result in electric shock, fire and/or serious injury. Save the safety warnings and the instructions for future reference.

The following symbols are used in the user manual or on the product:



Read the user manual.



Denotes risk of personal injury, loss of life or damage to the tool in case of non-observance of the instructions in this manual.



Caution, risk of electric shock.



Keep bystanders away.



Wear eye protection.



Wear ear protectors. Exposure to noise can cause hearing loss.



Wear a dust mask.



Danger Area! Keep hands far away (10cm) from the cutting area while the machine is running. Danger of injury when coming in contact with the saw blade.



Danger area! Keep hands, fingers or arms away from this area.



Do not direct the laser beam at persons or animals and do not stare into the laser beam yourself, not even from a distance. This power tool produced laser class 2 laser radiation according to EN 60825-1. This lead can lead to person being blinded.



Transport the machine only when the machine is in inward transport position.



Class II machine - Double insulation - You don't need any earthed plug.

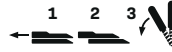

The adjustable fence must be pulled outward when sawing mitre/bevel angles.

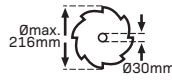

Take note of the dimensions of the saw blade. The hole diameter must fit the tool spindle without play. If it is necessary to use reducers, ensure that the dimensions of the reducer are suitable for the base blade thickness and the saw blade hole diameter, as well as the tool spindle diameter. Wherever possible, use the reducers provided with the saw blade. The saw blade diameter must match the information specified on the symbol.



The product is in accordance with the applicable safety standards in the European directives.

GENERAL POWER TOOL SAFETY WARNINGS



Read all safety warnings, instructions, illustrations and specifications provided with this power tool. Failure to follow all instructions listed below may result in electric shock, fire and/or serious injury.

Save all warnings and instructions for future reference.

The term "power tool" in the warnings refers to your mains-operated (corded) power tool or battery-operated (cordless) power tool.

1) Work area safety

- Keep work area clean and well lit.** Cluttered or dark areas invite accidents.
- Do not operate power tools in explosive atmospheres, such as in the presence of flammable liquids, gases or dust.** Power tools create sparks which may ignite the dust or fumes.
- Keep children and bystanders away while operating a power tool.** Distractions can cause you to lose control.

2) Electrical safety

- Power tool plugs must match the outlet. Never modify the plug in any way. Do not use any**

adapter plugs with earthed (grounded) power tools. Unmodified plugs and matching outlets will reduce risk of electric shock.

- b) **Avoid body contact with earthed or grounded surfaces, such as pipes, radiators, ranges and refrigerators.** There is an increased risk of electric shock if your body is earthed or grounded.
- c) **Do not expose power tools to rain or wet conditions.** Water entering a power tool will increase the risk of electric shock.
- d) **Do not abuse the cord. Never use the cord for carrying, pulling or unplugging the power tool. Keep cord away from heat, oil, sharp edges or moving parts.** Damaged or entangled cords increase the risk of electric shock.
- e) **When operating a power tool outdoors, use an extension cord suitable for outdoor use.** Use of a cord suitable for outdoor use reduces the risk of electric shock.
- f) **If operating a power tool in a damp location is unavoidable, use a residual current device (RCD) protected supply.** Use of an RCD reduces the risk of electric shock.

3) Personal safety

- a) **Stay alert, watch what you are doing and use common sense when operating a power tool. Do not use a power tool while you are tired or under the influence of drugs, alcohol or medication.** A moment of inattention while operating power tools may result in serious personal injury.
- b) **Use personal protective equipment. Always wear eye protection.** Protective equipment such as dust mask, non-skid safety shoes, hard hat, or hearing protection used for appropriate conditions will reduce personal injuries.
- c) **Prevent unintentional starting. Ensure the switch is in the off-position before connecting to power source and/or battery pack, picking up or carrying the tool.** Carrying power tools with your finger on the switch or energising power tools that have the switch on invites accidents.
- d) **Remove any adjusting key or wrench before turning the power tool on.** A wrench or a key left attached to a rotating part of the power tool may result in personal injury.
- e) **Do not overreach. Keep proper footing and balance at all times.** This enables better control of the power tool in unexpected situations.
- f) **Dress properly. Do not wear loose clothing or jewellery. Keep your hair and clothing away**

from moving parts. Loose clothes, jewellery or long hair can be caught in moving parts.

- g) **If devices are provided for the connection of dust extraction and collection facilities, ensure these are connected and properly used.** Use of dust collection can reduce dust related hazards.
- h) **Do not let familiarity gained from frequent use of tools allow you to become complacent and ignore tool safety principles.** A careless action can cause severe injury within a fraction of a second.

4) Power tool use and care

- a) **Do not force the power tool. Use the correct power tool for your application.** The correct power tool will do the job better and safer at the rate for which it was designed.
- b) **Do not use the power tool if the switch does not turn it on and off.** Any power tool that cannot be controlled with the switch is dangerous and must be repaired.
- c) **Disconnect the plug from the power source and/or remove the battery pack, if detachable, from the power tool before making any adjustments, changing accessories, or storing power tools.** Such preventive safety measures reduce the risk of starting the power tool accidentally.
- d) **Store idle power tools out of the reach of children and do not allow persons unfamiliar with the power tool or these instructions to operate the power tool.** Power tools are dangerous in the hands of untrained users.
- e) **Maintain power tools. Check for misalignment or binding of moving parts, breakage of parts and any other condition that may affect the power tool's operation. If damaged, have the power tool repaired before use.** Many accidents are caused by poorly maintained power tools.
- f) **Keep cutting tools sharp and clean.** Properly maintained cutting tools with sharp cutting edges are less likely to bind and are easier to control.
- g) **Use the power tool, accessories and tool bits etc. in accordance with these instructions, taking into account the working conditions and the work to be performed.** Use of the power tool for operations different from those intended could result in a hazardous situation.
- h) **Keep handles and grasping surfaces dry, clean and free from oil and grease.** Slippery handles and grasping surfaces do not allow for safe handling and control of the tool in unexpected situations.

5) Service

- a) **Have your power tool serviced by a qualified repair person using only identical replacement parts.** This will ensure that the safety of the power tool is maintained.

SPECIFIC SAFETY INSTRUCTIONS

- **Mitre saws are intended to cut wood or wood-like products, they cannot be used with abrasive cut-off wheels for cutting ferrous material such as bars, rods, studs, etc.** Abrasive dust causes moving parts such as the lower guard to jam. Sparks from abrasive cutting will burn the lower guard, the kerf insert and other plastic parts.
- **Use clamps to support the workpiece whenever possible. If supporting the workpiece by hand, you must always keep your hand at least 100 mm from either side of the saw blade. Do not use this saw to cut pieces that are too small to be securely clamped or held by hand.** If your hand is placed too close to the saw blade, there is an increased risk of injury from blade contact.
- **The workpiece must be stationary and clamped or held against both the fence and the table. Do not feed the workpiece into the blade or cut “freehand” in any way.** Unrestrained or moving workpieces could be thrown at high speeds, causing injury.
- **Push the saw through the workpiece. Do not pull the saw through the workpiece. To make a cut, raise the saw head and pull it out over the workpiece without cutting, start the motor, press the saw head down and push the saw through the workpiece.** Cutting on the pull stroke is likely to cause the saw blade to climb on top of the workpiece and violently throw the blade assembly towards the operator.
- **Never cross your hand over the intended line of cutting either in front or behind the saw blade.** Supporting the workpiece “cross handed” i.e. holding the workpiece to the right of the saw blade with your left hand or vice versa is very dangerous.
- **Do not reach behind the fence with either hand closer than 100 mm from either side of the saw blade, to remove wood scraps, or for any other reason while the blade is spinning.** The proximity of the spinning saw blade to your hand may not be obvious and you may be seriously injured.
- **Inspect your workpiece before cutting. If the workpiece is bowed or warped, clamp it with**

the outside bowed face toward the fence.

Always make certain that there is no gap

between the workpiece, fence and table along the line of the cut. Bent or warped workpieces

can twist or shift and may cause binding on the spinning saw blade while cutting. There should be no nails or foreign objects in the workpiece.

- **Do not use the saw until the table is clear of all tools, wood scraps, etc., except for the workpiece.** Small debris or loose pieces of wood or other objects that contact the revolving blade can be thrown with high speed.
- **Cut only one workpiece at a time.** Stacked multiple workpieces cannot be adequately clamped or braced and may bind on the blade or shift during cutting.
- **Ensure the mitre saw is mounted or placed on a level, firm work surface before use.** A level and firm work surface reduces the risk of the mitre saw becoming unstable.
- **Plan your work. Every time you change the bevel or mitre angle setting, make sure the adjustable fence is set correctly to support the workpiece and will not interfere with the blade or the guarding system.** Without turning the tool “ON” and with no workpiece on the table, move the saw blade through a complete simulated cut to assure there will be no interference or danger of cutting the fence.
- **Provide adequate support such as table extensions, saw horses, etc. for a workpiece that is wider or longer than the table top.** Workpieces longer or wider than the mitre saw table can tip if not securely supported. If the cut-off piece or workpiece tips, it can lift the lower guard or be thrown by the spinning blade.
- **Do not use another person as a substitute for a table extension or as additional support.** Unstable support for the workpiece can cause the blade to bind or the workpiece to shift during the cutting operation pulling you and the helper into the spinning blade.
- **The cut-off piece must not be jammed or pressed by any means against the spinning saw blade.** If confined, i.e. using length stops, the cut-off piece could get wedged against the blade and thrown violently.
- **Always use a clamp or a fixture designed to properly support round material such as rods or tubing.** Rods have a tendency to roll while being cut, causing the blade to “bite” and pull the

work with your hand into the blade.

- **Let the blade reach full speed before contacting the workpiece.** This will reduce the risk of the workpiece being thrown.
- **If the workpiece or blade becomes jammed, turn the mitre saw off. Wait for all moving parts to stop and disconnect the plug from the power source and/or remove the battery pack. Then work to free the jammed material.** Continued sawing with a jammed workpiece could cause loss of control or damage to the mitre saw.
- **After finishing the cut, release the switch, hold the saw head down and wait for the blade to stop before removing the cut-off piece.** Reaching with your hand near the coasting blade is dangerous.
- **Hold the handle firmly when making an incomplete cut or when releasing the switch before the saw head is completely in the down position.** The braking action of the saw may cause the saw head to be suddenly pulled downward, causing a risk of injury.
- **Keep your work area clean.** Material mixtures are particularly hazardous. Light metal dust may catch fire or explode.
- **Do not use dull, cracked, bent or damaged saw blades. Unsharpened or improperly set saw blades produce narrow kerf causing excessive friction, blade binding and kickback.**
- **Do not use saw blades made from high speed steel (HSS).** Such saw blades can easily break.
- **Always use saw blades with correct size and shape (diamond versus round) of arbour holes.** Saw blades that do not match the mounting hardware of the saw will run off-centre, causing loss of control.
- **Do not replace the integrated laser with a laser of another type.** A laser that is not compatible with this power tool could pose a risk to persons.
- **Never remove cuttings, wood chips, etc. from the cutting area while the power tool is running.** Always guide the tool arm back to the neutral position first and then switch the power tool off.
- **Do not touch the saw blade after working before it has cooled.** The saw blade becomes very hot while working.
- **Never make warning signs on the machine unrecognisable.**
- **If laser radiation hits your eye, you must close your eyes and immediately turn your head away from the beam.**
- **Do not use any optical instruments such as binoculars to view the radiation source.** Doing so can damage your eye.
- **Do not direct the laser beam at persons who are looking through binoculars or similar instruments.** Doing so can damage their eye.
- **Do not make any modifications to the laser equipment.** The setting options described in these operating instructions can be used safely.
- **Do not stand in line with the saw blade in front of the power tool.** Always stand to the side of the saw blade. This protects your body against possible kickback.
- **Keep hands, fingers and arms away from the rotating saw blade.**
- **Do not reach one hand across the other when in front of the tool arm.**
- **Avoid overheating of the saw teeth. When the saw blade overheats, stop the machine.** Allow the saw blade to cool down before using the machine again.
- **Replace damaged or worn saw blades immediately.**
- **Only use saw blades that match the specifications given in this operating manual and that have been tested and marked in accordance with EN 847-1.**
- **When sawing curved or round workpieces, these must be especially secured against slipping. At the cutting line, there should be no gap between the workpiece, fence and saw table.** If necessary, you will need to manufacture special fixtures.

ELECTRICAL SAFETY



Always check that the voltage of the power supply corresponds to the voltage on the rating plate.

- Do not use the machine if the mains cable or the mains plug is damaged. If the supply cord of this power tool is damaged, it must be replaced by a specially prepared supply cord available through the service organization.
- Only use extension cables that are suitable for the power rating of the machine with a minimum thickness of 1.5 mm². If you use an extension cable reel, always fully unroll the cable.

2. MACHINE INFORMATION

Intended use

The electro tool is intended as a stationary machine for making straight lengthways and crossways cuts in wood. Horizontal mitre angles of -45° to $+45^\circ$ as well as vertical bevel angles of -45° are possible.



This saw is intended for sawing wood only. Do not use the saw to cut materials other than wood.

TECHNICAL SPECIFICATIONS

Model No.	MS505AC
Mains voltage	220-240V~, 50Hz
Capacity	1500W
Machine class	II (double insulated)
No load speed	4.500/min
Saw blade measurement	216 x 30 x 2.8mm
Angle for mitring	45° (left and right)
Angle for bevelling	45° (only left)
Mitre saw maximum sawing capacity:	
Mitre 0° - Bevel 0°	70 x 305mm
Mitre 0° - Bevel 45°	35 x 305mm
Mitre 45° - Bevel 0°	70 x 210mm
Mitre 45° - Bevel 45°	35 x 210mm
Weight	12 kg
Lpa (sound pressure)	93.6+3 dB(A)
Lwa (acoustic capacity)	106.6+3 dB(A)

The declared noise emission value(s) have been measured in accordance with a standard test method and may be used for comparing one tool with another. The declared noise emission value(s) may also be used in a preliminary assessment of exposure. The noise emissions during actual use of the power tool can differ from the declared values depending on the ways in which the tool is used especially what kind of workpiece is processed. Need to identify safety measures to protect the operator that are based on an estimation of exposure in the actual conditions of use (taking account of all parts of the operating cycle such as the times when the tool is switched off and when it is running idle in addition to the trigger time).

DESCRIPTION

The numbers in the text refer to the diagrams on page 2-3.

1. On/off switch
2. On/off switch for laser
3. Lock-off button
4. Carbon brush cover
5. Lock-pin
6. Blade protective cover
7. Workpiece clamp
8. Guide fence
9. Knob adjusting saw angle
10. Locking knob
11. Locking paddle
12. Knob over sliding support
13. Connection dust bag
14. Bevel angle
16. Cover
17. Saw blade bolt
18. Flange
19. Screw
20. Screw retraction arm
21. Extension pieces (left and right)
22. Lock-button saw blade
23. Angle indicator

3. ASSEMBLY



Before carrying out any work on the machine, disconnect the mains plug from the power supply.

Install of a stationary machine (Fig. F)

This machine is a stationary machine and for safety reasons must always be firmly installed and not used for mobile applications.

You can install the machine in two ways:

- a) As a stationary machine on a workbench.

In case the machine must be secured to the workbench with 4 bolts.
- b) As a stationary machine on a sub frame. In this case the machine must be secured to the sub frame with 4 bolts and the sub frame anchored with 4 bolts to the floor plate with dimensions of at least 1 square meter.

Installation of the mitre saw (Fig. B)

- Place one sidebar (21) on the right-hand side of the machine and the other sidebar on the left-hand side of the machine.

- Place the work piece clamp (7) on the left or right side of the machine.
- Hold the handgrip and move the saw slightly downwards and then pull the pin (5) out slightly so that saw moves upwards.

Note: Never use the mitre saw without the extension pieces supplied. Make sure that they are correctly mounted.

Sliding fence (Fig. B)

For safety reasons, this machine is equipped with a moveable guide fence to be used in normal and bevel cutting.

- For normal straight cross-cuts and mitre cuts, always adjust the sliding fence (8) to the end and fix well to provide safety support for work piece.
- For bevel cuts, adjust the sliding fence (8) to a suitable position as close as to the saw blade surface but avoid interfering with the saw blade movement and ensure to fix well.

Changing the saw blades (Fig. D and E)



Only use saw blades that are sharp and undamaged. You must immediately replace chipped or bent saw blades.

DANGER: Do not use any blade larger than the stated capacity of the saw. It may come into contact with the blade guard and cause harm.

Do not use a blade too thick to allow the outer blade washer to engage with the flats on the spindle.

This will prevent the blade screw from securing the blade on the spindle.

Do not use this saw to cut metal or masonry.

- Disconnect the machine from the power supply.
- Remove the screw (20) that holds the retraction arm to the blade cover.
- Remove the screw (19) in order to remove the bolt-cover by lifting the blade cover (6) upwards.
- Both saw blade bolt (17) and Flange (18) should be visible now like shown in Fig. E.
- Press the saw blade lock button (22) Rotate the saw blade carefully by hand until the blade locks.
- Use hex key to remove the saw blade bolt (17) by loosening in a clockwise direction.
- Remove the Flange (18) and the saw blade.
- Replace the saw blade making sure that the arrow marked on the saw blade must point in the same direction as the arrow shown marked on the machine. The saw blade teeth must point downwards.

- Fix the saw blade bolt (17) use the saw blade lock button (22) in order to secure tightly.
- Lower the blade cover (6) in order for the bolt-cover to fall back into place and tighten the screw (19).
- Attach the retraction arm back onto the blade cover (6) by tightening the screw (20).
- Rotate the saw blade and check if the guard operates freely.

Adjusting the cutting angle (Fig. A and B)

Adjusting Mitre Angles

The mitre angle can be set between 45° left side and 45° right side.

- Loosen the locking knob (10).
- Press the locking paddle (11) and turn the saw table left or right by the locking knob (10) until the angle indicator (23) indicates the required angle.
- Release the locking paddle (11) and tighten the locking knob (10).

Pre-settings (quick settings) on the following degrees: -45°, -30°, -22.5°, -15°, 0°, 15°, 22.5°, 30°, 45°.

- Press the locking paddle (11) when turning the baseplate, release the paddle before reaching the requested degrees and the plate with "click" into the pre-setting itself.

Adjusting Bevel Angles (Fig. A and C)

The bevel angle can be set between 0° and 45°.

- Loosen the adjusting knob (9).
- Tilt the saw by using the handle until the angle indicator (14) indicates the required angle.
- Tighten the adjusting knob (9).

Changing the carbon brushes (Fig. B)

- Disconnect the machine from the power supply.
- Unscrew the cover (4).
- Replace the carbon brushes with the exact type of brushes.
- Tighten the cover (4) again.

Note: Always replace both carbon brushes at the same time, never use a mixture of old and new brushes.

Mounting the dust bag (Fig. A)

Press in the clamp of the dust bag (13) and slide it onto the opening on the back of the machine. The dust bag stays in place when you release the clamp.

4. OPERATION

Using the mitre saw (Fig. A)



Before use, always check for faults or defects!

- Set the desired sawing angle of the machine.
- Put the plug into the socket.
- Fix the piece of work in place using the clamp (7): make sure that the material is well clamped in place!
- Hold the material tightly on the left side while making sure that you keep a safe distance from the blade of the saw.
- To start the machine, press and hold the Lock-off button (3) and press the on/off switch (1).
- Make sure that the saw blade has reached full speed before allowing it to touch the piece of work to be sawn.
- Now bring the saw slowly downwards so that the saw blade saws through the piece of work and passes through the slot in the table. Do not put any pressure on the saw. Give the machine time to saw through the piece of work.
- Bring the machine gently up again and switch it off by letting go of the switch (1).

Using the slide-function (Fig. A)



The machine must be firmly bolted to a workbench.

Use the slide-function for sawing wide workpieces:

- Fix the piece of work in place using the clamp.
- Loosen the knob (12).
- Slide the machine completely towards yourself.
- Turn on the machine using the switch.
- Bring the saw slowly downwards so the saw blade saws through the piece of work.
- Push the machine slowly backwards.
- Bring the machine gently up again and switch it off by letting go of the switch.

Using the laser (Fig. B)

- To switch on the laser, press the on/off switch (2).
- To switch off the laser, release the on/off switch (2).

Transport position

When moving the saw, make sure the saw is in inward position. Check that all locks and tensioning devices are secure:

- Make sure the mitre angle is set to 0°.
- Make sure the bevel angle is set to 0°.
- Lock the Knob adjusting saw angle (9) by turning it clockwise.
- Slide the machine completely towards yourself.
- Lock the sliding function by turning Kob over sliding support (12) clockwise.
- Unlock the Lock pin (5) on the right hand side of the machine.
- Push the machine completely downwards.
- Lock the Lock pin (5) on the right hand side of the machine.

Only lift the machine by the solid underside of the machine. Do not lift the saw by the switch handle.

5. MAINTENANCE



Always make sure that the machine is not connected to the mains electricity when you carry out any maintenance of the mechanism.

Slide rails

Dirt can damage the slide rails and thereupon the operating of the machine.

- Clean the slide rails regularly with a soft cloth.
- Drip some lubricating oil on the slide rails.
- Move the mitre saw forwards and backwards so the oil spreads over the complete rails.

These machines are designed to function for a long time without any problems with a minimum of maintenance. By cleaning the machine regularly and using it in the correct way you can contribute to a long life of your machine.

Cleaning

Clean the machine housing regularly with a soft cloth, preferably after each time you use the machine. Make sure that the ventilation slots are free of dust and dirt. For stubborn dirt use a soft cloth dampened with soapy water. Never use solvents such as benzene, alcohol, ammonia, etc. These types of solvents can damage the plastic parts.

TROUBLESHOOTING

1. The motor does not start

- The plug is not in the socket.
- The power cord is broken.
- The switch is defective.

2. The saw cut is not even (jagged)

- The saw blade must be sharpened.
- The saw blade is mounted back to front.
- The saw blade is clogged with resin or sawdust.
- The saw blade is not suitable for the piece of work being used.

3. The height and/or mitre lever is obstructed

- Chips and/or dust must be removed.

4. The motor has difficulty in reaching full speed

- The extension cord is too thin and/or too long.
- The mains voltage is less than 230 V.

5. The machine vibrates excessively

- The saw blade is damaged.

6. The machine becomes excessively hot

- The ventilation slots are blocked. Clean them out with a dry cloth.

7. The electromotor runs unevenly

- The carbon brushes are worn out. Replace the carbon brushes or consult your dealer.

Lubrication

The machine does not need any extra lubrication.

ENVIRONMENT

Faulty and/or discarded electrical or electronic apparatus have to be collected at the appropriate recycling locations.

Only for EC countries

Do not dispose of power tools into domestic waste. According to the European Guideline 2012/19/EU for Waste Electrical and Electronic Equipment and its implementation into national right, power tools that are no longer usable must be collected separately and disposed of in an environmentally friendly way.

WARRANTY

VONROC products are developed to the highest quality standards and are guaranteed free of defects in both materials and workmanship for the period lawfully stipulated starting from the date of original purchase. Should the product develop any

failure during this period due to defective material and/or workmanship then contact VONROC directly.

The following circumstances are excluded from this guarantee:

- Repairs and or alterations have been made or attempted to the machine by unauthorized service centers;
- Normal wear and tear;
- The tool has been abused, misused or improperly maintained;
- Non-original spare parts have been used.

This constitutes the sole warranty made by company either expressed or implied. There are no other warranties expressed or implied which extend beyond the face hereof, herein, including the implied warranties of merchantability and fitness for a particular purpose. In no event shall VONROC be liable for any incidental or consequential damages. The dealers remedies shall be limited to repair or replacement of nonconforming units or parts.

The product and the user manual are subject to change. Specifications can be changed without further notice.

1. SICHERHEITSANWEISUNGEN

Lesen Sie die beiliegenden Sicherheitsanweisungen, die zusätzlichen Sicherheitsanweisungen sowie diese Bedienungsanleitung sorgfältig durch. Bei Nichtbeachten der Sicherheitsanweisungen und der Bedienungsanleitung kann es zu einem Stromschlag, einem Brand und/oder schweren Verletzungen kommen. Bewahren Sie die Sicherheitsanweisungen und die Bedienungsanleitung zur künftigen Bezugnahme sicher auf.

Folgende Symbole werden im Benutzerhandbuch oder auf dem Produkt verwendet:



Benutzerhandbuch/Bedienungsanleitung lesen.



Lebens- und Verletzungsgefahr und Gefahr von Beschädigungen am Werkzeug/Gerät bei Nichteinhaltung der Anweisungen in dieser Bedienungsanleitung.



Vorsicht, Stromschlaggefahr.



Umstehende fernhalten.



Augenschutz tragen.



Ohrenschützer tragen. Lärmexposition kann zum Hörverlust führen.



Tragen Sie eine Staubschutzmaske.



Gefahrenbereich! Halten Sie die Hände (10 cm) vom Schnittbereich entfernt während die Maschine in Betrieb ist. Verletzungsgefahr, wenn man in Kontakt mit dem Sägeblatt gerät.



Gefahrenbereich! Halten Sie möglichst Hände, Finger oder Arme von diesem Bereich fern.



Richten Sie den Laserstrahl nicht auf Personen oder Tiere und starren Sie nicht in den Laserstrahl, auch nicht aus der Distanz. Dieses Elektrowerkzeug erzeugt einen Laser mit einer Laserstrahlung der Klasse 2 gemäß EN 60825-1. Diese kann dazu führen, dass Personen erblinden.



Transportieren Sie die Maschine nur, wenn sie in der Eingangstransportposition ist.



Gerät der Schutzklasse II – schutzisoliert – kein Schutzkontakt erforderlich.

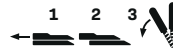

Beim Sägen von Gehrungswinkeln muss die verstellbare Anschlagschiene nach außen gezogen werden.



Beachten Sie die Abmessungen des Sägeblatts. Der Lochdurchmesser muss ohne Spiel zur Werkzeugspindel passen.

Falls eine Verwendung von Reduzierstücken notwendig ist, achten Sie darauf, dass die Abmessungen des Reduzierstücks zur Stammblattdicke und zum Lochdurchmesser des Sägeblatts sowie zum Durchmesser der Werkzeugspindel passen. Verwenden Sie möglichst die mit dem Sägeblatt mitgelieferten Reduzierstücke. Der Sägeblattdurchmesser muss der Angabe auf dem Symbol entsprechen.



Das Produkt entspricht den geltenden Sicherheitsnormen der europäischen Richtlinien.

ALLGEMEINE SICHERHEITSHINWEISE



Lesen Sie alle mit diesem Elektrowerkzeug gelieferten Sicherheitshinweise, Anweisungen, Abbildungen und technischen Daten. Die Nichtbeachtung aller unten aufgeführten Anweisungen kann zu Stromschlägen, Feuer und / oder schweren Verletzungen führen.

Bewahren Sie alle Sicherheitshinweise und Anweisungen für die Zukunft auf.

Der in den Sicherheitshinweisen verwendete Begriff „Elektrowerkzeug“ bezieht sich auf netzbetriebene Elektrowerkzeuge (mit Netzleitung) oder auf akkubetriebene Elektrowerkzeuge (ohne Netzleitung).

- 1) Arbeitsplatzsicherheit**
- a) **Halten Sie Ihren Arbeitsbereich sauber und gut beleuchtet.** Unordnung oder unbeleuchtete Arbeitsbereiche können zu Unfällen führen.
 - b) **Arbeiten Sie mit dem Elektrowerkzeug nicht in explosionsgefährdeter Umgebung, in der sich brennbare Flüssigkeiten, Gase oder Stäube befinden.** Elektrowerkzeuge erzeugen Funken, die den Staub oder die Dämpfe entzünden können.
 - c) **Halten Sie Kinder und andere Personen während der Benutzung des Elektrowerkzeugs fern.** Bei Ablenkung können Sie die Kontrolle über das Elektrowerkzeug verlieren.
- 2) Elektrische Sicherheit**
- a) **Der Anschlussstecker des Elektrowerkzeugs muss in die Steckdose passen. Der Stecker darf in keiner Weise verändert werden. Verwenden Sie keine Adapterstecker gemeinsam mit schutzgeerdeten Elektrowerkzeugen.** Unveränderte Stecker und passende Steckdosen verringern das Risiko eines elektrischen Schlages.
 - b) **Vermeiden Sie Körperkontakt mit geerdeten Oberflächen wie von Rohren, Heizungen, Herden und Kühlschränken.** Es besteht ein erhöhtes Risiko durch elektrischen Schlag, wenn Ihr Körper geerdet ist.
 - c) **Halten Sie Elektrowerkzeuge von Regen oder Nässe fern.** Das Eindringen von Wasser in ein Elektrowerkzeug erhöht das Risiko eines elektrischen Schlages.
 - d) **Zweckentfremden Sie die Anschlussleitung nicht, um das Elektrowerkzeug zu tragen, aufzuhängen oder um den Stecker aus der Steckdose zu ziehen. Halten Sie die Anschlussleitung fern von Hitze, Öl, scharfen Kanten oder sich bewegenden Teilen.** Beschädigte oder verwickelte Anschlussleitungen erhöhen das Risiko eines elektrischen Schlages.
 - e) **Wenn Sie mit einem Elektrowerkzeug im Freien arbeiten, verwenden Sie nur Verlängerungsleitungen, die auch für den Außenbereich geeignet sind.** Die Anwendung einer für den Außenbereich geeigneten Verlängerungsleitung verringert das Risiko eines elektrischen Schlages.
 - f) **Wenn der Betrieb des Elektrowerkzeugs in feuchter Umgebung nicht vermeidbar ist, verwenden Sie einen Fehlerstromschutzschalter.** Der Einsatz eines Fehlerstromschutzschalters vermindert das Risiko eines elektrischen Schlages.
- 3) Sicherheit von Personen**
- a) **Seien Sie aufmerksam, achten Sie darauf, was Sie tun, und gehen Sie mit Vernunft an die Arbeit mit einem Elektrowerkzeug. Benutzen Sie kein Elektrowerkzeug, wenn Sie müde sind oder unter dem Einfluss von Drogen, Alkohol oder Medikamenten stehen.** Ein Moment der Unachtsamkeit beim Gebrauch des Elektrowerkzeugs kann zu ernsthaften Verletzungen führen.
 - b) **Tragen Sie persönliche Schutzausrüstung und immer eine Schutzbrille.** Das Tragen persönlicher Schutzausrüstung, wie Staubmaske, rutschfeste Sicherheitsschuhe, Schutzhelm oder Gehörschutz, je nach Art und Einsatz des Elektrowerkzeugs, verringert das Risiko von Verletzungen.
 - c) **Vermeiden Sie eine unbeabsichtigte Inbetriebnahme. Vergewissern Sie sich, dass das Elektrowerkzeug ausgeschaltet ist, bevor Sie es an die Stromversorgung und/oder den Akku anschließen, es aufnehmen oder tragen.** Wenn Sie beim Tragen des Elektrowerkzeugs den Finger am Schalter haben oder das Elektrowerkzeug eingeschaltet an die Stromversorgung anschließen, kann dies zu Unfällen führen.
 - d) **Entfernen Sie Einstellwerkzeuge oder Schraubenschlüssel, bevor Sie das Elektrowerkzeug einschalten.** Ein Werkzeug oder Schlüssel, der sich in einem drehenden Teil des Elektrowerkzeugs befindet, kann zu Verletzungen führen.
 - e) **Vermeiden Sie eine abnormale Körperhaltung. Sorgen Sie für einen sicheren Stand und halten Sie jederzeit das Gleichgewicht.** Dadurch können Sie das Elektrowerkzeug in unerwarteten Situationen besser kontrollieren.
 - f) **Ziehe dich richtig an. Tragen Sie keine lose Kleidung oder Schmuck. Halten Sie Ihre Haare und Kleidung von beweglichen Teilen fern.** Lockere Kleidung, Schmuck oder lange Haare können von sich bewegenden Teilen erfasst werden.
 - g) **Wenn Staubabsaug- und -auffangeinrichtungen montiert werden können, sind diese anzuschließen und richtig zu verwenden.** Verwendung einer Staubabsaugung kann Gefährdungen durch Staub verringern.
 - h) **Wiegen Sie sich nicht in falscher Sicherheit und setzen Sie sich nicht über die Sicherheitsregeln für Elektrowerkzeuge hinweg, auch wenn Sie nach vielfachem Gebrauch mit dem Elektrowerkzeug vertraut sind.** Achtloses Handeln kann binnen Sekundenbruchteilen zu schweren Verletzungen führen.

- 4) **Verwendung und Behandlung des Elektrowerkzeugs**
- a) **Überlasten Sie das Elektrowerkzeug nicht. Verwenden Sie für Ihre Arbeit das dafür bestimmte Elektrowerkzeug.** Mit dem passenden Elektrowerkzeug arbeiten Sie besser und sicherer im angegebenen Leistungsbereich.
- b) **Benutzen Sie kein Elektrowerkzeug, dessen Schalter defekt ist.** Ein Elektrowerkzeug, das sich nicht mehr ein- oder ausschalten lässt, ist gefährlich und muss repariert werden.
- c) **Ziehen Sie den Stecker von der Stromquelle ab und / oder entfernen Sie den Akku, falls abnehmbar, vom Elektrowerkzeug, bevor Sie Einstellungen vornehmen, Zubehör wechseln oder Elektrowerkzeuge aufbewahren.** Diese Vorsichtsmaßnahme verhindert den unbeabsichtigten Start des Elektrowerkzeugs.
- d) **Bewahren Sie unbenutzte Elektrowerkzeuge außerhalb der Reichweite von Kindern auf. Lassen Sie keine Personen das Elektrowerkzeug benutzen, die mit diesem nicht vertraut sind oder diese Anweisungen nicht gelesen haben.** Elektrowerkzeuge sind gefährlich, wenn sie von unerfahrenen Personen benutzt werden.
- e) **Pflegen Sie Elektrowerkzeuge und Einsatzwerkzeug mit Sorgfalt. Kontrollieren Sie, ob bewegliche Teile einwandfrei funktionieren und nicht klemmen, ob Teile gebrochen oder so beschädigt sind, dass die Funktion des Elektrowerkzeugs beeinträchtigt ist. Lassen Sie beschädigte Teile vor dem Einsatz des Elektrowerkzeuges reparieren.** Viele Unfälle haben ihre Ursache in schlecht gewarteten Elektrowerkzeugen.
- f) **Halten Sie Schneidwerkzeuge scharf und sauber.** Sorgfältig gepflegte Schneidwerkzeuge mit scharfen Schneidkanten verklemmen sich weniger und sind leichter zu führen.
- g) **Verwenden Sie Elektrowerkzeug, Zubehör, Einsatzwerkzeuge usw. entsprechend diesen Anweisungen. Berücksichtigen Sie dabei die Arbeitsbedingungen und die auszuführende Tätigkeit.** Der Gebrauch von Elektrowerkzeugen für andere als die vorgesehenen Anwendungen kann zu gefährlichen Situationen führen.
- h) **Halten Sie Griffe und Griffflächen trocken, sauber und frei von Öl und Fett.** Rutschige Griffe und Griffflächen erlauben keine sichere Bedienung und Kontrolle des Elektrowerkzeugs in unvorhergesehenen Situationen.

5) Service

- a) **Lassen Sie Ihr Elektrowerkzeug nur von qualifiziertem Fachpersonal und nur mit Original-Ersatzteilen reparieren.** Damit wird sichergestellt, dass die Sicherheit des Elektrowerkzeugs erhalten bleibt.

ZUSÄTZLICHE SICHERHEITSHINWEISE

- **Gehrungskappsägen sind zum Schneiden von Holz oder holzartigen Produkten vorgesehen, sie können nicht zum Schneiden von Eisenwerkstoffen wie Stäben, Stangen, Schrauben usw. verwendet werden.** Abrasiver Staub führt zum Blockieren von beweglichen Teilen wie der unteren Schutzhaube. Schneidfunken verbrennen die untere Schutzhaube, die Einlegeplatte und andere Kunststoffteile.
- **Fixieren Sie das Werkstück nach Möglichkeit mit Zwingen. Wenn Sie das Werkstück mit der Hand festhalten, müssen Sie Ihre Hand immer mindestens 100 mm von jeder Seite des Sägeblatts entfernt halten. Verwenden Sie diese Säge nicht zum Schneiden von Stücken, die zu klein sind, um sie einzuspannen oder mit der Hand zu halten.** Wenn Ihre Hand zu nahe am Sägeblatt ist, besteht ein erhöhtes Verletzungsrisiko durch Kontakt mit dem Sägeblatt.
- **Das Werkstück muss unbeweglich sein und entweder festgespannt oder gegen den Anschlag und den Tisch gedrückt werden. Schieben Sie das Werkstück nicht in das Sägeblatt, und schneiden Sie nie „freihändig“.** Lose oder sich bewegende Werkstücke könnten mit hoher Geschwindigkeit herausgeschleudert werden und zu Verletzungen führen.
- **Schieben Sie die Säge durch das Werkstück. Vermeiden Sie es, die Säge durch das Werkstück zu ziehen. Für einen Schnitt heben Sie den Sägekopf und ziehen ihn über das Werkstück, ohne zu schneiden. Dann schalten Sie den Motor ein, schwenken den Sägekopf nach unten und drücken die Säge durch das Werkstück.** Bei ziehendem Schnitt besteht die Gefahr, dass das Sägeblatt am Werkstück aufsteigt und die Sägeblatteinheit dem Bediener gewaltsam entgegen geschleudert wird.
- **Kreuzen Sie nie die Hand über die vorgesehene Schnittlinie, weder vor noch hinter dem Sägeblatt.** Abstützen des Werkstücks „mit gekreuzten Händen“, d.h. Halten des Werkstücks rechts neben dem Sägeblatt mit der linken Hand oder umgekehrt, ist sehr gefährlich.

- **Greifen Sie bei rotierendem Sägeblatt nicht hinter den Anschlag. Unterschreiten Sie nie einen Sicherheitsabstand von 100mm zwischen Hand und rotierendem Sägeblatt (gilt auf beiden Seiten des Sägeblatts, z.B. beim Entfernen von Holzabfällen).** Die Nähe des rotierenden Sägeblatts zu Ihrer Hand ist möglicherweise nicht erkennbar, und Sie können schwer verletzt werden.
- **Prüfen Sie das Werkstück vor dem Schneiden. Wenn das Werkstück gebogen oder verzogen ist, spannen Sie es mit der nach außen gekrümmten Seite zum Anschlag. Stellen Sie immer sicher, dass entlang der Schnittlinie kein Spalt zwischen Werkstück, Anschlag und Tisch ist.** Gebogene oder verzogene Werkstücke können sich verdrehen oder verlagern und ein Klemmen des rotierenden Sägeblatts beim Schneiden verursachen. Es dürfen keine Nägel oder Fremdkörper im Werkstück sein.
- **Verwenden Sie die Säge erst, wenn der Tisch frei von Werkzeugen, Holzabfällen usw. ist; nur das Werkstück darf sich auf dem Tisch befinden.** Kleine Abfälle, lose Holzstücke oder andere Gegenstände, die mit dem rotierenden Blatt in Berührung kommen, können mit hoher Geschwindigkeit weggeschleudert werden.
- **Schneiden Sie jeweils nur ein Werkstück.** Mehrfach gestapelte Werkstücke lassen sich nicht angemessen spannen oder festhalten und können beim Sägen ein Klemmen des Blatts verursachen oder verrutschen.
- **Sorgen Sie dafür, dass die Gehrungskappsäge vor Gebrauch auf einer ebenen, festen Arbeitsfläche steht.** Eine ebene und feste Arbeitsfläche verringert die Gefahr, dass die Gehrungskappsäge instabil wird.
- **Planen Sie Ihre Arbeit. Achten Sie bei jedem Verstellen der Sägeblattneigung oder des Gehrungswinkels darauf, dass der verstellbare Anschlag richtig justiert ist und das Werkstück abstützt, ohne mit dem Blatt oder der Schutzhaube in Berührung zu kommen.** Ohne die Maschine einzuschalten und ohne Werkstück auf dem Tisch ist eine vollständige Schnittbewegung des Sägeblatts zu simulieren, um sicherzustellen, dass es nicht zu Behinderungen oder der Gefahr des Schneidens in den Anschlag kommt.
- **Sorgen Sie bei Werkstücken, die breiter oder länger als die Tischoberseite sind, für eine angemessene Abstützung, z.B. durch Tischverlängerungen oder Sägeböcke.** Werkstücke, die länger oder breiter als der Tisch der Gehrungskappsäge sind, können kippen, wenn sie nicht fest abgestützt sind. Wenn ein abgeschnittenes Stück Holz oder das Werkstück kippt, kann es die untere Schutzhaube anheben oder unkontrolliert vom rotierenden Blatt weggeschleudert werden.
- **Ziehen Sie keine anderen Personen als Ersatz für eine Tischverlängerung oder zur zusätzlichen Abstützung heran.** Eine instabile Abstützung des Werkstücks kann zum Klemmen des Blatts führen. Auch kann sich das Werkstück während des Schnitts verschieben und Sie und den Helfer in das rotierende Blatt ziehen.
- **Das abgeschnittene Stück darf nicht gegen das rotierende Sägeblatt gedrückt werden.** Wenn wenig Platz ist, z.B. bei Verwendung von Längsanschlägen, kann sich das abgeschnittene Stück mit dem Blatt verkeilen und gewaltsam weggeschleudert werden.
- **Verwenden Sie immer eine Zwinde oder eine geeignete Vorrichtung, um Rundmaterial wie Stangen oder Rohre ordnungsgemäß abzstützen.** Stangen neigen beim Schneiden zum Wegrollen, wodurch sich das Blatt „festbeißen“ und das Werkstück mit Ihrer Hand in das Blatt gezogen werden kann.
- **Lassen Sie das Blatt die volle Drehzahl erreichen, bevor Sie in das Werkstück schneiden.** Dies verringert das Risiko, dass das Werkstück fortgeschleudert wird.
- **Wenn das Werkstück eingeklemmt wird oder das Blatt blockiert, schalten Sie die Gehrungskappsäge aus. Warten Sie, bis alle beweglichen Teile zum Stillstand gekommen sind, ziehen Sie den Netzstecker und/oder nehmen Sie den Akku heraus. Entfernen Sie anschließend das eingeklemmte Material.** Wenn Sie bei einer solchen Blockierung weitersägen, kann es zum Verlust der Kontrolle oder zu Beschädigungen der Gehrungskappsäge kommen.
- **Lassen Sie nach beendetem Schnitt den Schalter los, halten Sie den Sägekopf unten und warten Sie den Stillstand des Blatts ab, bevor Sie das abgeschnittene Stück entfernen.** Es ist sehr gefährlich, mit der Hand in die Nähe des auslaufenden Blatts zu reichen.
- **Halten Sie den Handgriff gut fest, wenn Sie einen unvollständigen Sägeschnitt ausführen oder wenn Sie den Schalter loslassen, bevor der Sägekopf seine untere Lage erreicht hat.** Durch die Bremswirkung der Säge kann der Sägekopf

ruckartig nach unten gezogen werden und dadurch zu einem Verletzungsrisiko führen.

- **Halten Sie Ihren Arbeitsplatz sauber.** Materialmischungen sind besonders gefährlich. Leichtmetallstaub kann brennen oder explodieren.
- **Verwenden Sie keine stumpfen, rissigen, verbogenen oder beschädigten Sägeblätter. Sägeblätter mit stumpfen oder falsch ausgerichteten Zähnen verursachen durch einen zu engen Sägespalt eine erhöhte Reibung, Klemmen des Sägeblattes und Rückschlag.**
- **Verwenden Sie keine Sägeblätter aus hochlegiertem Schnellarbeitsstahl (HSS-Stahl).** Solche Sägeblätter können leicht brechen.
- **Verwenden Sie immer Sägeblätter in der richtigen Größe und mit passender Aufnahmebohrung (z.B. rautenförmig oder rund).** Sägeblätter, die nicht zu den Montageteilen der Säge passen, laufen unrund und führen zum Verlust der Kontrolle.
- **Tauschen Sie den eingebauten Laser nicht gegen einen Laser anderen Typs aus.** Von einem nicht zu diesem Elektrowerkzeug passenden Laser können Gefahren für Personen ausgehen.
- **Entfernen Sie niemals Schnittreste, Holzspäne o.ä. aus dem Schnittbereich, während das Elektrowerkzeug läuft.** Führen Sie den Werkzeugarm immer zuerst in die Ruheposition und schalten Sie das Elektrowerkzeug aus.
- **Fassen Sie das Sägeblatt nach dem Arbeiten nicht an, bevor es abgekühlt ist.** Das Sägeblatt wird beim Arbeiten sehr heiß.
- **Machen Sie Warnschilder am Elektrowerkzeug niemals unkenntlich.**
- **Falls Laserstrahlung ins Auge trifft, sind die Augen bewusst zu schließen und der Kopf sofort aus dem Strahl zu bewegen.**
- **Verwenden Sie keine optisch sammelnden Instrumenten wie Fernglas usw. zur Betrachtung der Strahlungsquelle.** Sie können damit ihr Auge schädigen.
- **Richten Sie den Laserstrahl nicht auf Personen, die durch ein Fernglas oder ähnliches blicken.** Sie können damit deren Auge schädigen.
- **Nehmen Sie keine Änderungen an der Lasereinstellung vor.** Die in dieser Betriebsanleitung beschriebenen Einstellmöglichkeiten können Sie gefahrlos nutzen.
- **Stehen Sie nicht in direkter Linie mit dem Sägeblatt vor dem Elektrowerkzeug.** Stellen Sie sich immer neben das Sägeblatt. So schützen Sie Ihren Körper vor einem möglichen Rückschlag.

- **Halten Sie Hände, Finger und Arme von dem rotierenden Sägeblatt fern.**
- **Greifen Sie nicht mit einer Hand über die andere, wenn Sie sich vor dem Werkzeugarm befinden.**
- **Vermeiden Sie eine Überhitzung der Sägezähne. Stoppen Sie die Maschine, wenn das Sägeblatt überhitzt.** Lassen Sie das Sägeblatt abkühlen, bevor Sie die Maschine erneut verwenden.
- **Ersetzen Sie beschädigte oder abgenutzte Sägeblätter sofort.**
- **Verwenden Sie nur Sägeblätter, die den Angaben in dieser Betriebsanleitung entsprechen und nach EN 847-1 geprüft und gekennzeichnet wurden.**
- **Beim Sägen von gekrümmten oder runden Werkstücken müssen diese besonders gegen Verrutschen gesichert werden. An der Schnittlinie darf sich zwischen Werkstück, Anschlag und Sägefisch kein Spalt befinden.** Falls erforderlich, sind spezielle Befestigungsvorrichtungen herzustellen.

ELEKTRISCHE SICHERHEIT



Achten Sie stets darauf, dass die Spannung der Stromversorgung mit der Spannung auf dem Typenschild übereinstimmt.

- Verwenden Sie die Maschine nicht, wenn das Netzkabel oder der Netzstecker beschädigt ist. Wenn das Versorgungskabel dieses Elektrowerkzeugs beschädigt ist, muss es durch ein speziell vorbereitetes Versorgungskabel ersetzt werden, das über die Serviceorganisation erhältlich ist.
- Verwenden Sie nur Verlängerungskabel, die für die Leistungsaufnahme der Maschine geeignet sind und eine Mindestaderstärke von 1,5 mm² haben. Falls Sie eine Kabeltrommel verwenden, rollen Sie das Kabel immer vollständig ab.

2. ANGABEN ZUM WERKZEUG

Vorgesehene verwendung

Dieses Elektrowerkzeug ist als feststehende Maschine zum Sägen von Längs- und Querschnitten in Hölzern vorgesehen. Horizontale Gehrungswinkel von -45° bis +45° sowie vertikale Neigungswinkel von -45° sind möglich.



Diese Säge ist nur zum Sägen von Holz bestimmt. Verwenden Sie die Säge nicht, um andere Materialien als Holz zu schneiden.

TECHNISCHE DATEN

Modellnummer	MS505AC
Spannung	220-240V~, 50Hz
Leistung	1500W
Gerätekategorie	II (doppelt isoliert)
Leerlaufdrehzahl	4.500/min
Sägeblattabmessungen	216 x 30 x 2.8mm
Winkel für Gehrungsschnitt	45° (links und rechts)
Winkel für Schrägschnitt	45° (nur links)
Max. Sägekapazität der paneelsäge:	
Gehrungsschnitt 0°, Schrägschnitt 0°	70 x 305mm
Gehrungsschnitt 0°, Schrägschnitt 45°	35 x 305mm
Gehrungsschnitt 45°, Schrägschnitt 0°	70 x 210mm
Gehrungsschnitt 45°, Schrägschnitt 45°	35 x 210mm
Gewicht	12 kg
Lpa (Schalldruck)	93,6+3 dB(A)
Lwa (Schalleistung)	106,6+3 dB(A)

Die deklarierten Geräuschemissionswerte wurden gemäß einer Standardprüfmethode gemessen und können zum Vergleich eines Werkzeugs mit einem anderen verwendet werden. Die angegebenen Lärmemissionswerte können auch für eine vorläufige Bewertung der Exposition verwendet werden. Die Geräuschemissionen während des tatsächlichen Gebrauchs des Elektrowerkzeugs können von den angegebenen Werten abweichen, abhängig von der Art und Weise, wie das Werkzeug verwendet wird, insbesondere davon, welche Art von Werkstück verarbeitet wird. Es müssen Sicherheitsmaßnahmen zum Schutz des Bedieners festgelegt werden, die auf einer Schätzung der Exposition unter den tatsächlichen Einsatzbedingungen beruhen (unter Berücksichtigung aller Teile des Betriebszyklus, z. B. der Zeiten, zu denen das Werkzeug ausgeschaltet ist und im Leerlauf läuft zusätzlich zur Auslösezeit).

BESCHREIBUNG

Die Buchstaben und Ziffern im folgenden Text verweisen auf die Abbildungen auf den Seiten 2 bis 3.

1. Ein-/Aus-Schalter
2. Ein-/Aus-Schalter für Laser
3. Einschaltsperr
4. Kohlebürstenabdeckung
5. Sicherungsstift

6. Klingenschutzabdeckung
7. Werkstückklemme
8. Führungsgitter
9. Justierknopf für den Sägewinkel
10. Arretierungsknopf
11. Verriegelungsschaufel
12. Knopf über der gleitenden Stütze
13. Anschluss Staubbeutel
14. Keilwinkel
16. Abdeckung
17. Sägeblattschraube
18. Flansch
19. Schraube
20. Schraubenrückzugsarm
21. Erweiterungsstücke(links und rechts)
22. Verriegelungsknopf Sägeblatt
23. Winkelmesser

3. MONTAGE



Schalten Sie die Maschine vor der Montage aus und ziehen Sie den Netzstecker aus der Steckdose.

Installation einer stationären Maschine (Abb. F)

Bei dieser Maschine handelt es sich um eine stationäre Maschine und aus Sicherheitsgründen muss diese immer fest installiert und darf nicht für mobile Anwendungen verwendet werden.

Sie können die Maschine auf zwei Arten installieren:

- a) Als stationäre Maschine auf einer Werkbank. In dem Fall muss die Maschine mit vier Schrauben an der Werkbank befestigt werden.
- b) Als stationäre Maschine auf einem Fahrschermel. In diesem Fall muss die Maschine mit 4 Schrauben auf dem Hilfsrahmen gesichert werden und der Hilfsrahmen mit 4 Schrauben auf der Bodenplatte mit einem Maß von mindestens einem Quadratmeter verankert werden.

Installation der Gehrungssäge (Abb. B)

- Stellen Sie eine Seitenleiste (21) rechts neben die Maschine und die andere Seitenleiste links neben die Maschine.
- Platzieren Sie die Werkstückklemme (7) links oder rechts neben die Maschine.
- Halten Sie den Handgriff fest, bewegen Sie die Säge leicht nach unten und ziehen Sie den Stift (5) leicht heraus, so dass sich die Säge nach oben bewegt.

Hinweis: Verwenden Sie die Gehrungssäge niemals ohne die im Lieferumfang enthaltenen Erweiterungsstücke. Stellen Sie sicher, dass diese korrekt montiert sind.

Schiebegitter (Abb. B)

Aus Sicherheitsgründen ist diese Maschine mit einem beweglichen Führungsgitter zum Gebrauch beim normalen und Schrägschneiden ausgestattet.

- Bei normalen geraden Querschnitten und Gehrungsschnitten das Führungsgitter (8) immer mit dem Ende justieren und gut fixieren, um dem Werkstück eine sichere Stütze zu geben.
- Bei Gehrungsschnitten das Schiebegitter (8) in eine geeignete Position in der Nähe der Sägeblattoberfläche justieren, aber eine Interferenz der Sägeblattbewegung muss vermieden werden und es ist auf eine sichere Fixierung zu achten.

Austausch der Sägeblätter (Abb. D und E)



Verwenden Sie nur Sägeblätter, die scharf und nicht beschädigt sind. Sie müssen abgebrochene oder verbogene Sägeblätter sofort austauschen.

GEFAHR: Verwenden Sie kein Sägeblatt, das größer als die angegebene Leistung der Säge ist. Es könnte mit dem Blattschutz kommen und Schäden verursachen.

Verwenden Sie kein Sägeblatt, das zu dick ist und verhindert, dass die Sägeblattscheibe in die Flächen auf der Spindel greifen kann. Dies verhindert, dass die Sägeblattschraube das Sägeblatt auf der Spindel sichert.

Verwenden Sie die Säge nicht zum Schneiden von Metall oder Mauerwerk.

- Trennen Sie die Maschine von der Stromversorgung.
- Entfernen Sie die Schraube (20), die den Rückzugsarm an der Sägeblattabdeckung hält.
- Entfernen Sie die Schraube (19), um die Schraubenabdeckung durch Anheben der Sägeblattabdeckung (6) zu abzunehmen.
- Sowohl Sägeblattschraube (17) als auch Flansch (18) sollten nun sichtbar sein, wie in Abb. E dargestellt.
- Drücken Sie den Sägeblattsperrknopf (22) Drehen Sie das Sägeblatt vorsichtig mit der Hand, bis das Sägeblatt einrastet.
- Verwenden Sie den Innensechskant-Schraubendreher, um die Sägeblattschraube (17) durch

Lösen im Uhrzeigersinn zu entfernen.

- Entfernen Sie den Flansch (18) und das Sägeblatt.
- Ersetzen Sie das Sägeblatt und stellen Sie sicher, dass der auf dem Sägeblatt markierte Pfeil in die gleiche Richtung zeigt wie der auf der Maschine gekennzeichnete Pfeil. Die Sägeblattzähne müssen nach unten zeigen.
- Fixieren Sie die Sägeblattschraube (17) fest, verwenden Sie den Sägeblatt-Sperrknopf (22), um sie festzuziehen.
- Senken Sie die Sägeblattabdeckung (6), damit die Schraubenabdeckung wieder auf ihren Platz zurück kann und ziehen Sie die Schraube (19) fest.
- Befestigen Sie den Rückzugsarm wieder auf der Sägeblattabdeckung (6), indem Sie die Schraube (20) festziehen.
- Drehen Sie das Sägeblatt und prüfen Sie, ob der Schutz sich frei bewegen kann.

Justierung des Schnittwinkels (Abb. A und B)

Justierung der Gehrungswinkel

Der Gehrungswinkel kann zwischen 45° links und 45° rechts eingestellt werden.

- Lösen Sie den Arretierungsknopf (10).
- Drücken Sie die Verriegelungsschaukel (11) und drehen Sie den Säge Tisch mit dem Verriegelungsknopf (10) nach links oder rechts, bis der Winkelmesser (23) den erforderlichen Winkel anzeigt.
- Lösen Sie die Verriegelungsschaukel (11) und ziehen Sie den Verriegelungsknopf (10) fest.

Voreinstellungen (Schnelleinstellungen) bei den folgenden Graden: -45°, -30°, -22.5°, -15°, 0°, 15°, 22.5°, 30°, 45°.

- Drücken Sie die Verriegelungsschaukel (11) beim Drehen der Grundplatte, lösen Sie die Schaukel, bevor die erforderlichen Grade erreicht werden und die Platte wird eigenständig mit einem "Klick" in die Voreinstellung einrasten.

Justierung des Keilwinkels (Abb. A und C)

Der Keilwinkel kann zwischen 0° und 45° eingestellt werden.

- Lösen Sie den Einstellknopf (9).
- Kippen Sie die Säge mit dem Griff, bis der Winkelmesser (14) den erforderlichen Winkel anzeigt.
- Ziehen Sie den Einstellknopf (9) fest.

Austausch der Kohlebürsten (Abb. B)

- Trennen Sie die Maschine von der Stromversorgung.
- Schrauben Sie die Abdeckung (4) ab.
- Ersetzen Sie die Kohlebürsten mit dem exakt gleichen Bürstentyp.
- Ziehen Sie die Abdeckung (4) wieder fest.

Hinweis: Ersetzen Sie immer beide Kohlebürsten gleichzeitig, verwenden Sie niemals eine Mischung aus alten und neuen Bürsten.

Befestigung des Staubbeutels (Abb. A)

Drücken Sie die Klemme des Staubbeutels (13) ein und schieben Sie sie auf die Öffnung an der Rückseite der Maschine. Die Staubbeutel bleiben beim Lösen der Klemme an ihrem Platz.

4. BETRIEB**Benutzung der gehrungssäge (Abb. A)**

Überprüfen Sie das Gerät vor dem Gebrauch immer auf Mängel oder Fehler!

- Stellen Sie den gewünschten Sägewinkel des Geräts ein.
- Stecken Sie den Stecker in die Steckdose.
- Fixieren Sie das Werkstück mit Hilfe der Klammern (7): Vergewissern Sie sich dabei, dass das Material richtig an seinem Platz aufgespannt ist!
- Halten Sie das Material an der linken Seite gut fest und vergewissern Sie sich gleichzeitig, dass zwischen Ihnen und dem Sägeblatt ein ausreichender Abstand vorhanden ist.
- Um die Maschine einzuschalten, halten Sie die Einschaltsperrung (3) gedrückt und drücken Sie gleichzeitig auf den Ein-/Aus-Schalter (1).
- Vergewissern Sie sich, dass das Sägeblatt seine volle Drehzahl erreicht hat, bevor es das zu sägende Werkstück berühren kann.
- Bewegen Sie die Säge jetzt langsam nach unten, sodass das Sägeblatt das Werkstück durchsägt und sich durch den Schlitz im Tisch bewegt. Üben Sie auf die Säge keinerlei Druck aus. Geben Sie dem Gerät Zeit, das Werkstück durchzusägen.
- Bewegen Sie das Gerät wieder vorsichtig nach oben und schalten Sie es durch Loslassen des Schalters (1) aus.

Nutzung der Gleitfunktion (Abb. A)

Die Maschine muss fest mit einer Werkbank verschraubt sein.

Verwenden Sie die Gleitfunktion, um breite Werkstücke zu sägen:

- Fixieren Sie das Werkstück mit der Klemme
- Lösen Sie den Knopf (12).
- Schieben Sie die Maschine komplett in Ihre Richtung.
- Schalten Sie die Maschine mit dem Schalter ein
- Senken Sie die Säge langsam, so dass die Säge durch das Werkstück sägt.
- Schieben Sie die Maschine langsam zurück.
- Ziehen Sie die Maschine wieder leicht nach oben und schalten Sie sie mit dem Schalter aus.

Verwendung des Lasers (Abb. B)

- Um den Laser einzuschalten, drücken Sie auf den Ein-/Aus-Schalter (2).
- Um den Laser auszuschalten, lassen Sie den Ein-/Aus-Schalter (2) los.

Transportposition

Wenn Sie die Säge bewegen, achten Sie darauf, dass sie eingeklappt ist. Überprüfen Sie, ob alle Sperr- und Spannvorrichtungen gesichert sind:

- Vergewissern Sie sich, dass der Gehrungswinkel auf 0° eingestellt ist.
- Vergewissern Sie sich, dass der Neigungswinkel auf 0° eingestellt ist.
- Sichern Sie den Knopf zur Einstellung des Sägewinkels (9), indem Sie ihn im Uhrzeigersinn drehen.
- Schieben Sie die Maschine vollständig in Ihre Richtung.
- Verriegeln Sie die Gleitfunktion, indem Sie den Knopf über die Gleithalterung (12) im Uhrzeigersinn drehen.
- Entriegeln Sie den Verriegelungsstift (5) auf der rechten Seite der Maschine.
- Schieben Sie die Maschine vollständig nach unten.
- Verriegeln Sie den Verriegelungsstift (5) auf der rechten Seite der Maschine.

Heben Sie die Maschine nur an der festen Unterseite der Maschine an. Heben Sie die Säge nicht am Schaltergriff an.

5. WARTUNG



Vergewissern Sie sich immer, dass das Gerät nicht an das Netz angeschlossen ist, wenn Sie Wartungsarbeiten an dem Mechanismus vornehmen.

Gleitschienen

Schmutz kann die Gleitschienen und somit die Funktion der Säge beschädigen.

- Reinigen Sie die Gleitschienen regelmäßig mit einem weichen Tuch.
- Geben Sie etwas Schmieröl auf die Gleitschienen.
- Bewegen Sie die Gehrungssäge vorwärts und rückwärts, sodass sich das Öl komplett über die Schienen verteilen kann.

Geräte sind dafür ausgelegt, über einen langen Zeitraum problemlos und mit minimaler Wartung zu arbeiten. Durch regelmäßiges Reinigen des Geräts und richtige Benutzung können Sie zu einer langen Lebensdauer des Geräts beitragen.

Reinigung

Reinigen Sie das Gerätegehäuse regelmäßig mit einem weichen Tuch, vorzugsweise nach jeder Benutzung. Vergewissern Sie sich, dass die Belüftungsschlitze frei von Staub und Schmutz sind. Entfernen Sie hartnäckigen Schmutz mit einem weichen, mit Seifenwasser angefeuchteten Tuch. Verwenden Sie niemals Lösungsmittel wie Benzol, Alkohol, Ammoniak usw., da diese Lösungsmittel die Kunststoffteile beschädigen können.

PROBLEMLÖSUNG

1. Der Motor läuft nicht an

- Der Stecker ist nicht in der Steckdose.
- Das Netzkabel ist unterbrochen.
- Der Schalter ist defekt.

2. Der Sägeschnitt ist nicht gleichmäßig (ist eingekerbt)

- Das Sägeblatt muss geschärft werden.
- Das Sägeblatt ist mit der Rückseite nach vorn eingebaut.
- Das Sägeblatt ist durch Harz oder Sägespäne verstopft.
- Das Sägeblatt ist für das betreffende Werkstück nicht geeignet.

3. Der Höhen- und/oder Gehrungsschnitthebel ist verstopft

- Späne und/oder Staub müssen entfernt werden.

4. Der Motor erreicht die volle Drehzahl nur schwer

- Das Verlängerungskabel ist zu dünn und/oder zu lang.
- Die Netzspannung beträgt weniger als 230 Volt.

5. Das Gerät vibriert übermäßig

- Das Sägeblatt ist beschädigt.

6. Das Gerät wird zu heiß

- Die Belüftungsschlitze sind blockiert. Schlitze mit einem trockenen Tuch reinigen.

7. Der Elektromotor läuft ungleichmäßig

- Die Kohlebürsten sind abgenutzt. Erneuern Sie die Kohlebürsten oder fragen Sie Ihren Vertragshändler.

Schmieren

Die Maschine braucht keine zusätzliche Schmierung.

UMWELTSCHUTZ



Schadhafte und/oder zu entsorgende elektrische oder elektronische Werkzeuge und Geräte müssen an den dafür vorgesehenen Recycling-Stellen abgegeben werden.

Nur für EG-Länder

Entsorgen Sie Elektrowerkzeuge nicht über den Hausmüll. Entsprechend der EU-Richtlinie 2012/19/EG über Elektro- und Elektronik-Altgeräte sowie der Umsetzung in nationales Recht müssen Elektrowerkzeuge, die nicht mehr im Gebrauch sind, getrennt gesammelt und umweltschonend entsorgt werden.

GARANTIE

VONROC-Produkte werden nach den höchsten Qualitätsstandards entwickelt und sind für den gesetzlich festgelegten Zeitraum, ausgehend von dem ursprünglichen Kaufdatum, garantiert frei von Fehlern in Material und Ausführung. Sollte das Produkt in diesem Zeitraum aufgrund von Material- und/oder Verarbeitungsmängeln Fehler aufweisen, wenden Sie sich bitte direkt an VONROC Kundendienst.

Folgende Umstände sind von der Garantie ausgeschlossen:

- Reparaturen und oder Änderungen an der Maschine, die durch nicht-autorisierte Servicestellen vorgenommen oder versucht wurden.
- Normale Abnutzung und Verschleiß.
- Das Werkzeug wurde übermäßig beansprucht, missbräuchlich verwendet oder falsch gewartet.
- Es wurden keine Original-Ersatzteile verwendet.

Dies stellt die einzige Gewährleistung des Unternehmers dar, sowohl ausdrücklich als auch implizit. Es gibt keine anderen ausdrücklichen oder stillschweigenden Garantien, die über das hier Genannte hinausgehen, einschließlich der stillschweigenden Garantien der Marktgängigkeit oder Eignung für einen bestimmten Zweck. In keinem Fall ist VONROC haftbar für Neben- oder Folgeschäden. Die Rechtsmittel des Händlers beschränken sich auf Reparatur oder Ersatz fehlerhafter Einheiten oder Teile.

Am Produkt und am Benutzerhandbuch können Änderungen vorgenommen werden. Die technischen Daten können sich ohne Vorankündigung ändern.

1. VEILIGHEIDSVOORSCHRIFTEN

Lees de bijgesloten veiligheidswaarschuwingen, de aanvullende veiligheidswaarschuwingen en de instructies. Het niet opvolgen van de veiligheidswaarschuwingen kan elektrische schokken, brand en/of ernstig letsel tot gevolg hebben. Bewaar de veiligheidswaarschuwingen en instructies als naslagwerk voor later.

De volgende symbolen worden gebruikt in de gebruikershandleiding of op het product:



Lees de gebruikershandleiding.



Gevaar voor lichamelijk letsel, overlijden of schade aan de machine wanneer de instructies in deze handleiding niet worden opgevolgd.



Pas op, risico op elektrische schok.



Houd omstanders op afstand.



Draag oogbescherming.



Draag gehoorbescherming. Blootstelling aan lawaai kan gehoorverlies veroorzaken.



Draag een stofmasker.



Gevaarlijk gebied! Houd uw handen (10cm) van het zaaggebied verwijderd. Gevaar voor letsel bij contact met het zaagblad.



Gevaarzone! Houd handen, vingers of armen zo veel mogelijk hier uit de buurt.



Richt de laserstraal niet op personen of dieren en kijk zelf ook niet in de laser, zelfs niet van een afstand. Dit elektrisch gereedschap gebruikt een klasse 2 straling in overeenstemming met de NEN-EN 60825-1. Deze straling kan personen verblinden.



Transporteer de machine alleen als deze in de inwaartse transport positie staat.



Klasse II apparaat - Dubbel geïsoleerd - Een geaarde stekker is niet noodzakelijk.

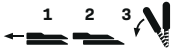

Bij het zagen van verstekhoeken moet de verstelbare aanslagrail naar buiten getrokken worden.

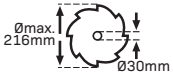

Let op de afmetingen van het zaagblad. De gatdiameter moet zonder speling op de uitgaande as passen. Indien het gebruik van reduceerstukken nodig is, dient u erop te letten dat de afmetingen van het reduceerstuk passen bij de zaagbladdikte en bij de gatdiameter van het zaagblad evenals bij de diameter van de uitgaande as. Gebruik indien mogelijk de met het zaagblad meegeleverde reduceerstukken. De zaagbladdiameter moet overeenkomen met de informatie op het symbool.



Het product is in overeenstemming met de van toepassing zijnde veiligheidsnormen in de Europese richtlijnen.

ALGEMENE VEILIGHEIDSVOORSCHRIFTEN



Lees alle veiligheidswaarschuwingen en instructies, en bekijk alle afbeeldingen en specificaties die met dit elektrische gereedschap zijn meegeleverd. Het niet opvolgen van alle onderstaande instructies kan een elektrische schok, brand en/of ernstig letsel tot gevolg hebben.

Bewaar deze instructies goed.

De term "elektrisch gereedschap" in onderstaande waarschuwingen heeft betrekking op zowel apparatuur met een vaste elektriciteitskabel als op apparatuur met een accu (draadloze apparatuur).

1) Werkgebied

- a) **Zorg voor een opgeruimde en goed verlichte werkomgeving.** Rommelige en donkere werkomgevingen leiden tot ongelukken
- b) **Gebruik elektrisch gereedschap nooit in een omgeving waar explosiegevaar bestaat, zoals**

in de nabijheid van ontvlambare vloeistoffen, gassen, dampen of andere stoffen. Elektrische gereedschappen kunnen vonken veroorzaken, die deze stoffen tot ontbranding kunnen brengen.

- c) **Wanneer u elektrisch gereedschap gebruikt, houd dan kinderen en omstanders op afstand.** Wanneer u wordt afgeleid, kunt u de controle over het gereedschap verliezen.

2) Elektrische veiligheid

- a) **Stekkers van elektrische gereedschappen moeten probleemloos passen op het stopcontact. Breng nooit wijzigingen aan in of aan de stekker. Gebruik geen adapters voor geaarde elektrische gereedschappen.** Standaardstekkers en passende stopcontacten verkleinen de kans op een elektrische schok.
- b) **Voorkom lichamelijk contact met geaarde oppervlakken van bijvoorbeeld pijpen, leidingen, radiatoren, fornuizen en koelkasten.** Wanneer uw lichaam geaard is, wordt de kans op een elektrische schok groter.
- c) **Stel elektrische gereedschappen nooit bloot aan regen of vocht.** Wanneer er water binnendringt in een elektrisch gereedschap, wordt de kans op een elektrische schok groter.
- d) **Gebruik het snoer niet om het elektrisch gereedschap te dragen, te verplaatsen of de stekker uit het stopcontact te trekken. Bescherm het snoer tegen olie, warmte, scherpe randen en bewegende delen.** Beschadigde of vastzittende snoeren vergroten de kans op een elektrische schok.
- e) **Wanneer u elektrische gereedschappen buiten gebruikt, gebruik dan een verlengkabel die geschikt is voor buitengebruik.** Door een kabel te gebruiken die geschikt is voor buitengebruik, wordt de kans op een elektrische schok kleiner.
- f) **Gebruik een aardlekbeveiliging (RCD) als niet te voorkomen is dat een powertool moet worden gebruikt in een vochtige omgeving.** Gebruik van een RCD vermindert het risico van elektrische schokken.

3) Persoonlijke veiligheid

- a) **Blijf altijd alert, kijk goed wat u doet en gebruik uw gezonde verstand wanneer u een elektrisch gereedschap gebruikt. Gebruik geen elektrische gereedschappen wanneer u moe bent, of drugs, alcohol of medicijnen hebt gebruikt.** Eén moment van nachtzzaamheid bij het gebruik

van elektrische gereedschappen kan ernstige verwondingen tot gevolg hebben.

- b) **Gebruik persoonlijke beschermingsmiddelen. Draag altijd een veiligheidsbril.** Een gepast gebruik van veiligheidsvoorzieningen, zoals een stof masker, speciale werkschoenen met antislipzolen, een veiligheidshelm en gehoorbescherming verkleinen de kans op persoonlijk letsel.
- c) **Voorkom dat het gereedschap per ongeluk wordt gestart. Zorg dat de schakelaar op de UITpositie staat, voordat u de stekker in het stopcontact steekt.** Draag elektrisch gereedschap nooit met uw vinger op de schakelaar en steek ook nooit de stekker van ingeschakelde elektrische gereedschappen in het stopcontact: dit leidt tot ongelukken.
- d) **Verwijder alle instel en andere sleutels uit het elektrisch gereedschap voordat u hem inschakelt.** Instel en andere sleutels aan een ronddraaiend onderdeel van het elektrisch gereedschap kunnen tot verwondingen leiden.
- e) **Zorg dat u nooit uw evenwicht kunt verliezen; houd altijd twee voeten stevig op de vloer.** Hierdoor kunt u het elektrisch gereedschap in onverwachte situaties beter onder controle houden.
- f) **Zorg dat u geschikte kleding draagt. Draag geen loshangende kleding of sieraden. Houd uw haar, kleding en handschoenen uit de buurt van bewegende delen.** Loshangende kleding, sieraden en lang haar kunnen vast komen te zitten in bewegende delen.
- g) **Wanneer er voorzieningen zijn voor de aansluiting van stofafzuiginstallaties, zorg dan dat ze op de juiste wijze worden aangesloten en gebruikt.** Gebruik van deze voorzieningen vermindert de gevaren die door stof worden veroorzaakt.
- h) **Denk niet dat doordat u gereedschap vaak gebruikt, u wel weet hoe het allemaal werkt en dat u de veiligheidsbeginselen voor het gebruik van het gereedschap wel kunt negeren.** Een onbezonnen actie kan in een fractie van een seconde ernstig letsel tot gevolg hebben.
- 4) **Gebruik en onderhoud van elektrisch gereedschap**
- a) **Oefen geen overmatige kracht uit op elektrisch gereedschap. Gebruik het juiste gereedschap voor uw specifieke toepassing.** Met het juiste elektrische gereedschap voert u de taak beter en veiliger uit wanneer dit op de snelheid gebeurt waarvoor het apparaat is ontworpen.
- b) **Gebruik nooit elektrisch gereedschap waarvan de AAN/UITschakelaar niet werkt.** Ieder elektrisch gereedschap dat niet kan worden in en uitgeschakeld met de schakelaar is gevaarlijk en moet worden gerepareerd.
- c) **Trek de stekker uit het stopcontact voordat u wijzigingen aanbrengt aan elektrische gereedschappen, accessoires verwisselt of het elektrisch gereedschap opbergt.** Wanneer u zich aan deze preventieve veiligheidsmaatregelen houdt, beperkt u het risico dat het gereedschap per ongeluk wordt gestart.
- d) **Berg elektrisch gereedschap dat niet in gebruik is op buiten bereik van kinderen en laat personen die niet bekend zijn met het gereedschap of deze instructies het apparaat niet gebruiken.** Elektrisch gereedschap is gevaarlijk in de handen van ongeofende gebruikers.
- e) **Zorg voor een goed onderhoud van elektrisch gereedschap. Controleer of bewegende delen op de juiste wijze zijn vastgezet. Controleer ook of er geen onderdelen defect zijn of dat er andere omstandigheden zijn die van invloed kunnen zijn op de werking van het gereedschap. Laat het gereedschap bij beschadigingen repareren vóór gebruik.** Veel ongelukken worden veroorzaakt door slecht onderhoud van het gereedschap.
- f) **Zorg dat snij en zaagwerktuigen scherp en schoon blijven.** Goed onderhouden snij en zaagwerktuigen met scherpe randen zullen minder snel vastlopen en zijn eenvoudiger onder controle te houden.
- g) **Gebruik alle elektrische gereedschappen, accessoires, bitjes etc., zoals aangegeven in deze instructies en op de wijze waarvoor het gereedschap is ontworpen. Houd daarbij rekening met de werkomstandigheden en de uit te voeren taak.** Gebruik van elektrisch gereedschap voor handelingen die afwijken van de taken waarvoor het apparaat is ontworpen kunnen leiden tot gevaarlijke situaties.
- h) **Houd handgrepen en greepoppervlakken droog, schoon en vrij van olie en vet.** Gladde handgrepen en greepoppervlakken maken veilig werken en controle over het gereedschap in onverwachte situaties onmogelijk.

5) Service

- a) **Laat uw gereedschap onderhouden door een gekwalificeerde onderhoudstechnicus die alleen gebruikmaakt van identieke vervangingsonderdelen.** Dit zorgt ervoor dat de veiligheid van de powertool intact blijft.

AANVULLENDE VEILIGHEIDS-VOORSCHRIFTEN

- **Verstekzagen zijn bestemd voor het zagen van hout of houtachtige materialen, ze kunnen niet worden gebruikt met doorslijpschijven voor het doorslijpen van ferrometalen zoals stangen, staven, spijkers enz.** Slijpstof kan ervoor zorgen dat bewegende delen zoals de onderste beschermkap blokkeren. Vonken die bij doorslijpen ontstaan, leiden tot brandplekken bij de onderste beschermkap, de verstekzaagbak en andere kunststof onderdelen.
- **Gebruik indien mogelijk lijmklemmen om het werkstuk te ondersteunen.** Als u het werkstuk met de hand ondersteunt, moet u uw hand aan beide kanten altijd op een afstand van ten minste 100 mm van het zaagblad houden. **Gebruik deze zaag niet om stukken te zagen die te klein zijn om veilig vastgeklemd of met de hand vastgehouden te worden.** Als uw hand te dicht bij het zaagblad wordt geplaatst, bestaat er een verhoogd risico op letsel door contact met het zaagblad.
- **Het werkstuk moet stationair en vastgeklemd zijn of tegen zowel de geleider als de tafel worden gehouden. Voer het werkstuk niet in het zaagblad of zaag op geen enkele manier uit de vrije hand.** Niet vastgeklemd of bewegende werkstukken zouden met hoge snelheden weggeslingerd kunnen worden en zo letsel kunnen veroorzaken.
- **Duw de zaag door het werkstuk. Trek de zaag niet door het werkstuk. Zo gaat het zagen in zijn werk: u tilt de zaagkop omhoog en trekt deze zonder te zagen over het werkstuk heen, u start de motor, duwt de zaagkop omlaag en u duwt de zaag door het werkstuk.** Zagen met een trekkende beweging kan het zaagblad naar de bovenkant van het werkstuk laten klimmen en daardoor kan het zaagblad met geweld in de richting van de bediener worden geslingerd.
- **Beweeg nooit met uw hand over de geplande zaaglijn voor of achter het zaagblad.** Het met gekruiste handen ondersteunen van het werkstuk, d.w.z. het werkstuk met rechts vasthouden en het zaagblad met links of omgekeerd, is heel gevaarlijk.
- **Kom achter de geleider niet met uw handen binnen een afstand van 100 mm van het draaiende zaagblad, om houtafval te verwijderen of om enige andere reden.** Het is misschien niet meteen duidelijk dat het draaiende zaagblad zo dicht bij uw hand is en u zou ernstig gewond kunnen raken.
- **Controleer uw werkstuk vóór het zagen. Als het werkstuk gebogen of krom is, klem dit dan met de naar buiten gebogen kant naar de geleider toe. Zorg er altijd voor dat er langs de zaaglijn geen opening is tussen het werkstuk, de geleider en de tafel.** Gebogen of kromme werkstukken kunnen draaien of verschuiven en ertoe leiden dat het draaiende zaagblad tijdens het zagen klem komt te zitten. Er mogen geen spijkers of vreemde voorwerpen in het werkstuk zitten.
- **Gebruik de zaag pas, als de tafel vrij is van alle gereedschappen, houtafval enz. en er alleen het werkstuk op ligt.** Kleine stukjes afval of losse stukken hout of andere voorwerpen die met het draaiende zaagblad in aanraking komen, kunnen met een hoge snelheid worden weggeslingerd.
- **Zaag maar één werkstuk tegelijkertijd.** Meerdere op elkaar gestapelde werkstukken kunnen niet goed worden vastgeklemd of vastgezet en kunnen ervoor zorgen dat het zaagblad tijdens het zagen klem komt te zitten of verschuift.
- **Zorg ervoor dat de verstekzaag vóór gebruik op een vlakke, stevige ondergrond wordt gemonteerd of geplaatst.** Een vlakke en stevige ondergrond vermindert het risico dat de verstekzaag onstabiel wordt.
- **Plan uw werk. Telkens als u de instelling voor de schuinte of verstekhoek wijzigt, moet u ervoor zorgen dat de verstelbare geleider correct is ingesteld voor ondersteuning van het werkstuk en het zaagblad of de beschermkap niet hindert.** Maak zonder de machine in te schakelen en zonder werkstuk op de tafel met het zaagblad een volledige gesimuleerde zaagbeweging om er zeker van te zijn dat er geen obstakels zijn of dat er geen gevaar is voor het doorzagen van de geleider.
- **Zorg voor voldoende ondersteuning, zoals tafelerlengingen, zaagbokken, enz., voor een**

werkstuk dat breder of langer is dan de bovenkant van de tafel. Werkstukken die langer of breder zijn dan de verstekzaag, kunnen zonder een veilige ondersteuning kantelen. Als het afgezaagde stuk of het werkstuk kantelt, kan het de onderste beschermkap optillen of door het draaiende zaagblad worden weggeslingerd.

- **Gebruik geen andere persoon als vervanging voor een tafolverlenging of als extra ondersteuning.** Onstabiele ondersteuning voor het werkstuk kan ervoor zorgen dat het zaagblad klem komt te zitten of dat het werkstuk tijdens het zagen verschuift, waardoor u en uw helper in het draaiende zaagblad worden getrokken.
- **Het afgezaagde stuk mag absoluut niet tegen het draaiende zaagblad worden geklemd of gedrukt.** Als het afgezaagde stuk ingesloten zit, d.w.z. bij het gebruik van lengteaanslagen, dan zou het tegen het zaagblad vast kunnen komen zitten en met geweld weggeslingerd kunnen worden.
- **Gebruik altijd een lijmkleem of een spaninrichting die speciaal voor het ondersteunen van rond materiaal als stokken e.d. is ontworpen.** Stokken hebben de neiging om tijdens het zagen te gaan rollen, waardoor het zaagblad gaat "bijten" en het werkstuk met uw hand in het zaagblad trekt.
- **Laat het zaagblad zijn volle snelheid bereiken, voordat u dit met het werkstuk in aanraking brengt.** Dit vermindert het risico dat het werkstuk weggeslingerd wordt.
- **Als het werkstuk of het zaagblad klem komt te zitten, schakelt u de verstekzaag uit. Wacht tot alle bewegende delen tot stilstand zijn gekomen en trek de stekker uit het stopcontact of verwijder de accu. Maak het klemzittende materiaal dan vrij.** Als u met een klemzittend werkstuk doorgaat met zagen, dan verliest u de controle of wordt de verstekzaag beschadigd.
- **Nadat het zagen voltooid is, laat u de schakelaar los, houdt u de zaagkop omlaag en wacht u tot het zaagblad tot stilstand is gekomen, voordat u het afgezaagde stuk verwijdert.** Het is gevaarlijk om met uw hand in de buurt van het uitlopende zaagblad te komen.
- **Houd de handgreep stevig vast, wanneer u een onvolledige zaagsnede maakt of wanneer u de schakelaar loslaat, voordat de zaagkop zich helemaal in de onderste positie bevindt.** Het afremmen van de zaag kan ervoor zorgen dat

de zaagkop plotseling omlaag wordt getrokken, waardoor het risico van letsel ontstaat.

- **Houd uw werkplek schoon.** Materiaalmengsels zijn erg gevaarlijk. Lichtmetaalstof kan branden of ontploffen.
- **Gebruik geen stompe, gescheurde, verbogen of beschadigde zaagbladen.** Zaagbladen met stompe of verkeerd gerichte tanden veroorzaken door een te nauwe zaagopening een verhoogde wrijving, vastklemmen van het zaagblad of terugslag.
- **Gebruik geen zaagbladen van hooggelegeerd sneldraaistaal (HSS-staal).** Dergelijke zaagbladen kunnen gemakkelijk breken.
- **Gebruik altijd zaagbladen waarvan de asgaten de juiste afmeting en vorm (ruitvormig versus rond) hebben.** Zaagbladen die niet overeenkomen met de bevestigingsmiddelen van de zaag kunnen uit balans raken en ervoor zorgen dat u de controle over het gereedschap verliest.
- **Vervang de ingebouwde laser niet door een laser van een ander type.** Van een laser die niet bij dit elektrische gereedschap past, kunnen gevaren voor personen uitgaan.
- **Verwijder nooit slijpresten, houtspanen e.d. uit de buurt van de plaats waar wordt geslepen, terwijl het elektrische gereedschap loopt.** Breng de gereedschaparm altijd eerst in de ruststand en schakel het elektrische gereedschap uit.
- **Pak het zaagblad na de werkzaamheden niet vast, voordat het afgekoeld is.** Het zaagblad wordt tijdens de werkzaamheden zeer heet.
- **Maak waarschuwingsstickers op elektrisch gereedschap nooit onleesbaar.**
- **Als laserstraling het oog raakt, dan moeten de ogen bewust gesloten worden en moet het hoofd onmiddellijk uit de straal bewogen worden.**
- **Gebruik geen optisch concentrerende instrumenten, zoals verrekijker enz. voor het bekijken van de stralingsbron.** U kunt hiermee uw ogen beschadigen.
- **Richt de laserstraal niet op personen die door een verrekijker of iets dergelijks kijken.** U kunt hiermee hun ogen beschadigen.
- **Breng geen wijzigingen aan de laserinrichting aan.** De in deze gebruiksaanwijzing beschreven instelmogelijkheden kunt u zonder gevaar gebruiken.
- **Ga niet op één lijn met het zaagblad voor het elektrisch gereedschap staan.** Ga altijd opzij

van het zaagblad staan. Dit voorkomt een mogelijke terugslag tegen uw lichaam.

- **Houd handen, vingers en armen weg bij het roterende zaagblad.**
- **Reik niet met één hand over de andere voor de arm van het gereedschap.**
- **Laat de tanden van het zaagblad niet te heet worden. Zet de machine stil wanneer de tanden van het zaagblad te heet worden.** Gebruik de machine pas weer wanneer het zaagblad is afgekoeld.
- **Vervang beschadigde of versleten zaagbladen onmiddellijk.**
- **Gebruik uitsluitend zaagbladen waarvan de specificaties overeenkomen met die in deze bedieningshandleiding en zaagbladen die zijn getest en gemarkeerd in overeenstemming met EN 847-1.**
- **Wanneer u gebogen of ronde werkstukken zaagt, is het belangrijk dat deze goed worden vastgezet zodat ze niet kunnen wegglijden. Bij de zaaglijn mag er geen ruimte zijn tussen het werkstuk, de langsgleiding en de zaagtafel.** Zo nodig, moet u speciale voorzieningen maken.

ELEKTRISCHE VEILIGHEID



Controleer altijd of de spanning van de stroomtoevoer overeenkomt met de spanning op het typeplaatje.

- Wanneer het netsnoer beschadigd raakt, dan dient het vervangen te worden door een speciaal netsnoer dat verkrijgbaar is bij de customer service van de fabrikant.
- Gebruik uitsluitend verlengkabels die geschikt zijn voor het vermogen van de machine met een minimale dikte van 1,5 mm². Indien u een verlengkabelhaspel gebruikt, rol dan altijd de kabel volledig uit.

2. TECHNISCHE INFORMATIE

Bedoeld gebruik

Het elektro-gereedschap is bedoeld als stationaire machine voor het maken van rechte lengte- en dwarsneden in hout. Horizontale verstekhoeken van -45° tot +45° alsmede evenals verticale schuine hoeken van -45° zijn mogelijk.



Deze zaag is alleen bedoeld voor het zagen van hout. Gebruik de zaag niet voor het zagen van dan hout.

TECHNISCHE SPECIFICATIES

Modelnr.	MS505AC
Netspanning	220-240V~, 50Hz
Capaciteit	1500W
Machineklasse	II (dubbel geïsoleerd)
Onbelast toerental	4.500/min
Zaagblad afmeting	216 x 30 x 2.8mm
Hoek voor verstekzagen	45° (links en rechts)
Hoek voor afschuinen	45° (alleen links)
Max. zaagcapaciteit afkortzaag	
Verstek 0°, Schuin 0°	70 x 305mm
Verstek 0°, Schuin 45°	35 x 305mm
Verstek 45°, Schuin 0°	70 x 210mm
Verstek 45°, Schuin 45°	35 x 210mm
Gewicht	12 kg
Lpa (geluidsdrukniveau)	93,6+3 dB(A)
Lwa (geluidsvermogeniveau)	106,6+3 dB(A)

De verklaarde totale waarde voor vibratie werd gemeten overeenkomstig de standaard testmethodes en kan worden gebruikt voor het vergelijken van het ene gereedschap met het andere; De verklaarde totale waarde voor vibratie kan ook worden gebruikt in een voorlopige beoordeling van blootstelling. De vibratie-emissie tijdens het gebruik van het elektrisch gereedschap, kan afwijken van de verklaarde totale waarde, afhankelijk van de manieren waarop het gereedschap wordt gebruikt. Er moeten veiligheidsmaatregelen worden geïdentificeerd om de gebruiker te beschermen, die zijn gebaseerd op een schatten van de blootstelling bij de werkelijke gebruiksomstandigheden (rekening houdend met alle delen van de gebruikscyclus, zoals de momenten waarop het gereedschap uitgeschakeld is en wanneer het stand-by staat, naast de tijd dat het in werking is).

BESCHRIJVING

De nummers in de nu volgende tekst verwijzen naar de afbeeldingen op pagina 2-3.

1. Aan/uit-schakelaar
2. Aan/uit-schakelaar voor laser
3. Vergrendelingsknop
4. Koolborstelafdekking
5. Borgpen
6. Bladbeschermkap
7. Werkstukkleem
8. Geleidehek
9. Knop voor het instellen van de zaaghoek
10. Vergrendelingsknop
11. Vergrendelingspeddel
12. Knop over schuifsteun
13. Aansluiting stofzak
14. Afschuiningshoek
16. Deksel
17. Zaagbladbout
18. Flens
19. Schroef
20. Schroef terugtrekarm
21. Verlengstukken (links en rechts)
22. Vergrendelingsknop zaagblad
23. Hoekindicator

3. ASSEMBLAGE



Schakel voor assemblage altijd de machine uit en verwijder de netstekker uit het stopcontact.

Installatie van een stationaire machine (Afb. F)

Deze machine is een stationaire machine en moet om veiligheidsredenen redenen altijd stevig worden geïnstalleerd en niet gebruikt voor mobiele toepassingen.

U kunt de machine op twee manieren installeren:

- a) Als stationaire machine op een werkbank. In dat geval moet de machine aan de werkbank met 4 bouten.
- b) Als stationaire machine op een onderstel. In dit geval moet de machine aan het onderstel worden subframe met 4 bouten en het subframe verankerd met 4 bouten aan de vloerplaat met afmetingen van ten minste 1 vierkante meter.

Installatie van de verstekzaag (Afb. B)

- Plaats een zijbalk (21) aan de rechterkant van de machine en de andere aan de linkerkant de

machine en de andere zijbalk aan de linkerkant van de machine zijde van de machine.

- Plaats de werkstukkleem (7) links of rechts op de machine rechterkant van de machine.
- Houd de handgreep vast en beweeg de zaag lichtjes naar beneden en trek dan de pen (5) iets naar buiten zodat de zaag naar boven beweegt.

Opmerking: Gebruik de verstekzaag nooit zonder de meegeleverde verlengstukken. Zorg ervoor dat ze correct gemonteerd zijn.

Schuifhek (Afb. B)

Om veiligheidsredenen is deze machine uitgerust met een beweegbare geleider om te gebruiken bij normaal en schuin zagen.

- Voor normaal recht afkorten en verstekzagen, altijd de schuifaanslag (8) op het einde instellen en goed vast om het werkstuk veilig te ondersteunen.
- Voor schuine zaagsneden moet de geleider (8) in een geschikte positie geschikte positie, zo dicht mogelijk bij het zaagblad maar voorkomen dat de beweging van het zaagblad wordt gehinderd en zorg voor een goede bevestiging.

De zaagbladen vervangen (Afb. D en E)



Gebruik alleen scherpe en onbeschadigde zaagbladen. onbeschadigd zijn. U moet zaagbladen met afgebroken of verbogen zaagbladen.

GEVAAR: Gebruik geen zaagblad dat groter is dan de opgegeven capaciteit van de zaag. Het kan in contact komen met de zaagbladbescherming en schade veroorzaken.

Gebruik geen blad dat te dik is om de buitenste bladschijf in de platte kanten van de as te laten grijpen. Hierdoor kan de bladschroef het blad niet op de as vastzetten.

Gebruik deze zaag niet voor het zagen van metaal of metselwerk.

- Koppel de machine los van de stroomvoorziening.
- Verwijder de schroef (20) waarmee de terugtrekarm aan de zaagbladkap is bevestigd.
- Verwijder de schroef (19) om de boutenkap te verwijderen door de zaagbladkap (6) omhoog te tillen.
- Zowel de zaagbladbout (17) als de flens (18) zouden nu zichtbaar moeten zijn zoals getoond in Afb. E.

- Druk op de vergrendelknop van het zaagblad (22) Draai het zaagblad voorzichtig met de hand tot het blad vergrendelt.
- Gebruik een inbusleutel om de zaagbladbout (17) te verwijderen door deze met de klok mee los te draaien.
- Verwijder de flens (18) en het zaagblad.
- Plaats het zaagblad terug en let erop dat de pijl die op het zaagblad staat in dezelfde richting wijst als de pijl die op de machine staat. De tanden van het zaagblad moeten naar beneden wijzen.
- Zet de zaagbladbout (17) vast met de zaagbladvergrendelknop (22) om goed vast te zetten.
- Laat het zaagbladdeksel (6) zakken zodat het boutdeksel terug op zijn plaats valt en draai de schroef (19) vast.
- Bevestig de terugtrekarm weer op de bladkap (6) door de schroef (20) vast te draaien.
- Draai het zaagblad en controleer of de beschermkap vrij werkt.

Instellen van de zaaghoek (Afb. A en B)

Instellen van de verstekhoek

De verstekhoek kan worden ingesteld tussen 45° links en 45° rechts.

- Draai de vergrendelknop (10) los.
- Druk op de vergrendelingsknop (11) en draai de zaagtafel naar links of rechts met de vergrendelingsknop (10) totdat de hoekindicator (23) de gewenste hoek aangeeft.
- Laat het vergrendelingspeddel (11) los en draai de vergrendelingsknop (10) vast.

Voorinstellingen (snelinstellingen) op de volgende graden: -45°, -30°, -22,5°, -15°, 0°, 15°, 22,5°, 30°, 45°.

- Druk op de vergrendelingspeddel (11) bij het draaien van de grondplaat, laat de peddel los voordat de gewenste graden zijn bereikt en de plaat "klikt" in de voorinstelling.

Afstelling van de afschuining (Afb. A en C)

De afschuiningshoek kan worden ingesteld tussen 0° en 45°.

- Draai de instelknop (9) los.
- Kantel de zaag met behulp van de handgreep totdat de hoekindicator (14) de gewenste hoek aangeeft.
- Draai de instelknop (9) weer vast.

Vervangen van de koolborstels (Afb. B)

- Maak de machine spanningsloos.
- Schroef het deksel (4) los.
- Vervang de koolborstels door het juiste type.
- Draai de kap (4) weer vast.

Opmerking: Vervang altijd beide koolborstels tegelijk, gebruik nooit een mengsel van oude en nieuwe borstels.

Montage van de stofzak (Afb. A)

Druk de klem van de stofzak (13) in en schuif hem op de opening aan de achterkant van de machine. De stofzak blijft op zijn plaats als u de klem loslaat.

4. WERKING

Gebruik van de verstekzaag (Afb. A)



Controleer voor gebruik altijd op fouten of defecten!

- Stel de gewenste zaaghoek van de machine in.
- Steek de stekker in het stopcontact.
- Zet het werkstuk vast met de klem (7): zorg ervoor dat het materiaal goed vastgeklemd zit!
- Houd het materiaal stevig vast aan de linkerkant en zorg voor een veilige afstand tot het zaagblad.
- Om de machine te starten houdt u de vergrendelingsknop (3) ingedrukt en drukt u op de aan/uit-schakelaar (1).
- Zorg ervoor dat het zaagblad op volle snelheid is voordat u het te zagen werkstuk laat raken.
- Breng de zaag nu langzaam naar beneden zodat het zaagblad door het werkstuk zaagt en door de sleuf in de tafel gaat. Zet geen druk op de zaag. Geef de machine de tijd om het werkstuk door te zagen.
- Breng de machine voorzichtig weer omhoog en schakel hem uit door de schakelaar (1) los te laten.

Gebruik van de schuif functie (Afb. A)



De machine moet stevig op een werkbank worden vastgeschroefd.

Gebruik de schuif functie voor het zagen van brede werkstukken:

- Zet het werkstuk vast met de klem.
- Draai de knop (12) los.

- Schuif de machine volledig naar u toe.
- Zet de machine aan met de schakelaar.
- Breng de zaag langzaam naar beneden zodat het zaagblad door het werkstuk zaagt.
- Duw de machine langzaam naar achteren.
- Breng de machine voorzichtig weer omhoog en schakel hem uit door de schakelaar los te laten.

Gebruik van de laser (Afb. B)

- Om de laser in te schakelen, drukt u op de aan/uit-schakelaar (2).
- Om de laser uit te schakelen laat u de aan/uit schakelaar (2) los.

Transportstand

Zorg er bij het verplaatsen van de zaag voor dat de zaag in de transportstand staat. Controleer of alle vergrendelingen en spanners goed vastzitten:

- Zorg ervoor dat de verstekhoek is ingesteld op 0°.
- Zorg ervoor dat de schuine hoek op 0° staat.
- Vergrendel de knop voor het instellen van de zaaghoek (9) door hem met de klok mee te draaien.
- Schuif de machine volledig naar u toe.
- Vergrendel de schuiffunctie door Kob over schuifsteun (12) met de klok mee te draaien.
- Ontgrendel de borgpen (5) aan de rechterkant van de machine.
- Duw de machine volledig naar beneden.
- Vergrendel de borgpen (5) aan de rechterzijde van de machine.

Til de machine alleen op aan de stevige onderkant van de machine. Til de zaag niet op aan de schakelbeugel.

5. ONDERHOUD



Schakel voor reiniging en onderhoud altijd de machine uit en verwijder de netstekker uit het stopcontact.

Glijrails

Vuil kan de glijrails beschadigen en daarmee de werking van de machine.

- Reinig de geleiders regelmatig met een zachte doek.
- Druppel wat smeerolie op de geleiders.

- Beweeg de verstekzaag naar voren en naar achteren zodat de olie zich over de volledige rails verspreidt.

Deze machines zijn ontworpen om lange tijd probleemloos te functioneren met een minimum aan onderhoud. Door de machine regelmatig te reinigen en op de juiste manier te gebruiken kunt u bijdragen aan een lange levensduur van uw machine.

Reiniging

Reinig de behuizing van de machine regelmatig met een zachte doek, bij voorkeur na elk gebruik. Zorg ervoor dat de ventilatiesleuven vrij zijn van stof en vuil. Gebruik voor hardnekkig vuil een zachte, met zeepwater bevochtigde doek. Gebruik nooit oplosmiddelen zoals benzeen, alcohol, ammoniak, enz. Dit soort oplosmiddelen kunnen de plastic onderdelen beschadigen.

PROBLEEMOPLOSSING

1. De motor start niet

- De stekker zit niet in het stopcontact.
- Het netsnoer is gebroken.
- De schakelaar is defect.

2. De zaagsnede is niet gelijkmatig (gekarteld)

- Het zaagblad moet worden geslepen.
- Het zaagblad is achterstevoren gemonteerd.
- Het zaagblad is verstopt met hars of zaagsel.
- Het zaagblad is niet geschikt voor het werkstuk dat wordt gebruikt.

3. De hoogte- en/of verstekhendel is geblokkeerd.

- Spanen en/of stof moeten worden verwijderd.

4. De motor heeft moeite om de volle snelheid te bereiken

- Het verlengsnoer is te dun en/of te lang.
- De netspanning is lager dan 230 V.

5. De machine trilt overmatig

- Het zaagblad is beschadigd.

6. De machine wordt overmatig heet

- De ventilatiesleuven zijn geblokkeerd. Maak ze schoon met een droge doek.

7. De elektromotor loopt ongelijkmatig

- De koolborstels zijn versleten. Vervang de koolborstels of raadpleeg uw dealer.

Smering

De machine heeft geen extra smering nodig.

Het product en de gebruikershandleiding zijn onderhevig aan wijzigingen. Specificaties kunnen zonder opgaaf van redenen worden gewijzigd.

MILIEU

Defecte en/of afgedankte elektrische of elektronische gereedschappen dienen ter verwerking te worden aangeboden aan een daarvoor verantwoordelijke instantie.

Uitsluitend voor EG-landen

Werp elektrisch gereedschap niet weg bij het huisvuil. Conform de Europese Richtlijn 2012/19/EG voor Afgedankte Elektrische en Elektronische Apparatuur en de implementatie ervan in nationaal recht moet niet langer te gebruiken elektrisch gereedschap gescheiden worden verzameld en op een milieuvriendelijke wijze worden verwerkt.

GARANTIE

VONROC producten zijn ontworpen volgens de hoogste kwaliteitsstandaarden en gegarandeerd vrij van defecten, zowel materieel als fabrieksfouten, tijdens de wettelijk vastgestelde garantieperiode vanaf de eerste aankoopdatum. Mocht het product tijdens deze periode gebreken vertonen veroorzaakt door defecte materialen en/of fabrieksfouten, neem dan rechtstreeks contact op met VONROC.

De volgende situaties vallen niet onder de garantie:

- Er zijn reparaties of aanpassingen aan de machine uitgevoerd, of er is een poging daartoe ondernomen, door een niet-geautoriseerd servicecentrum.
- Normale slijtage.
- De machine is misbruikt, verkeerd gebruikt of slecht onderhouden.
- Er zijn niet-originele reserveonderdelen gebruikt.

Dit vormt de enige garantie opgesteld door het bedrijf zowel expliciet als impliciet. Er bestaan geen andere garanties expliciet of impliciet welke verder gaan dan deze garantie, inclusief impliciete garanties van verkoopbaarheid en geschiktheid voor bepaalde doeleinden. In geen enkel geval kan VONROC aansprakelijk worden gesteld voor incidentele schade of gevolgschade. Reparaties van dealers zijn gelimiteerd tot de reparatie of vervanging van defecte producten of onderdelen.

1. CONSIGNES DE SÉCURITÉ

En plus des avertissements de sécurité suivants, veuillez également lire les avertissements de sécurité additionnels ainsi que les instructions. Le non-respect des avertissements de sécurité et des instructions peut entraîner une décharge électrique, un incendie et/ou des blessures graves. Veuillez conserver les avertissements de sécurité et les instructions pour consultation ultérieure.

Les symboles suivants sont utilisés dans le manuel d'utilisation ou apposés sur le produit:



Lisez le manuel d'utilisation.



Signale un risque de blessures, un danger mortel ou un risque d'endommagement de l'outil en cas de non-respect des instructions de ce manuel.



Attention, risque de choc électrique.



Ne laissez aucune personne s'approcher de la zone de travail.



Protégez-vous les yeux.



Protégez-vous les oreilles. L'exposition au bruit peut entraîner une perte d'audition.



Porter un masque antipoussière.



Zone de danger ! Tenir les mains éloignées (10 cm) de la zone de coupe lorsque la machine est en marche. Risque de blessure en cas de contact avec la lame de scie.



Zone dangereuse ! Gardez les mains, doigts ou bras éloignés de cette zone.



Ne pas diriger le faisceau laser vers les personnes ou les animaux et ne pas regarder directement le faisceau laser, même de loin. Cet outil électrique génère une radiation laser de classe 2 selon EN60825-1. Il est capable de provoquer la cécité.



Transporter la machine uniquement lorsqu'elle se trouve en position de transport interne.



Machine de classe II - Double isolation - Vous n'avez pas besoin de prise avec mise à la terre.

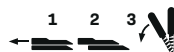

Pour le sciage de coupes biaisées dans le plan vertical, la butée réglable doit être déplacée vers l'extérieur.



Faites attention aux dimensions de la lame de scie. Le diamètre de l'alésage central doit correspondre exactement à celui de la broche (pas de jeu). Lorsqu'il est nécessaire d'utiliser des bagues de réduction, veillez à ce que les dimensions de la bague de réduction soient adaptées à l'épaisseur du corps de lame, au diamètre de l'alésage de la lame et au diamètre de la broche de l'outil. Utilisez dans la mesure du possible les bagues de réduction fournies avec la lame. Le diamètre de la lame doit correspondre à l'indication du pictogramme.



Le produit est conforme aux normes de sécurité en vigueur spécifiées dans les directives européennes.

CONSIGNES GÉNÉRALES DE SÉCURITÉ



AVERTISSEMENT! Veillez à lire tous les avertissements sur la sécurité, toutes les instructions, toutes les illustrations et toutes les spécifications fournies avec cet outil électrique. Le non-respect de toutes les instructions listées ci-dessous peut entraîner des décharges électriques, des incendies et/ou de graves blessures.

Conservez ces instructions.

Le terme "appareil électrique" mentionné dans tous les avertissements ci-dessous se rapporte à un appareil électrique qui se branche au réseau

électrique (grâce à un câble d'alimentation) ou à un appareil électrique (sans fil) fonctionnant grâce à une batterie.

1) Espace de travail

- a) **Veillez toujours à garder votre espace de travail propre et bien éclairé.** Les espaces mal rangés et sombres peuvent être la cause d'accidents.
- b) **N'utilisez pas les appareils électriques dans des environnements susceptibles d'explosion, par exemple en présence de liquides inflammables, de gaz ou de particules.** Les appareils électriques provoquent des étincelles qui peuvent enflammer les particules des émanations.
- c) **Veillez à garder éloignés les enfants et les personnes se trouvant dans votre voisinage, lors de l'utilisation d'un appareil électrique.** Les distractions peuvent vous faire perdre le contrôle de l'appareil.

2) Mesures de sécurité électriques

- a) **Les prises des appareils électriques doivent être raccordées à la prise murale correspondante. Ne modifiez jamais la prise de l'appareil, de quelque façon que ce soit. N'utilisez pas d'adaptateurs qui mettent les appareils électriques à la terre (mise à la masse).** Des prises non modifiées et branchées à la prise murale correspondante réduiront les risques de choc électrique.
- b) **Évitez le contact direct avec les surfaces mises à la terre ou mises à la masse comme les canalisations, les radiateurs, les cuisinières et les réfrigérateurs.** En effet, le risque de choc électrique s'accroît si votre corps est mis à la terre ou à la masse.
- c) **N'utilisez pas d'outils électriques dans des environnements pluvieux ou humides.** Si de l'eau s'introduit dans un appareil électrique, le risque de choc électrique augmentera.
- d) **N'utilisez pas le câble de manière abusive. N'utilisez jamais le câble pour transporter, tirer ou débrancher l'appareil électrique. Veillez à garder le câble éloigné des sources de chaleur, des huiles, des rebords coupants ou des pièces actionnées.** En effet, les câbles endommagés ou entremêlés augmentent le risque de choc électrique.
- e) **Lorsque un appareil est utilisé à l'extérieur, utilisez uniquement un câble prolongateur prévu à cet effet.** L'utilisation d'un câble à usage extérieur réduit le risque de choc électrique.

- f) **Si vous êtes contraint d'utiliser un outil électrique dans un environnement humide, utilisez une alimentation protégée par un dispositif à courant résiduel (RCD).** L'utilisation d'un RCD réduit le risque de décharge électrique.

3) Sécurité personnelle

- a) **Restez vigilant, gardez un œil sur ce que vous faites et utilisez votre sens commun lors de l'utilisation d'un appareil électrique. N'utilisez pas un appareil électrique si vous êtes fatigué ou si vous êtes sous l'influence de drogues, d'alcool ou si vous prenez des médicaments.** Un moment d'inattention lors de l'utilisation des appareils électriques peut entraîner des blessures graves.
- b) **Utilisez un équipement de protection personnelle. Protégez-vous toujours les yeux.** Les équipements de protection, tels qu'un masque à poussière, des chaussures antidérapantes, des protections auditives ou un casque de sécurité, utilisés dans de bonnes conditions, réduiront le risque de blessures.
- c) **Prévenez tout démarrage involontaire. Assurez-vous que l'interrupteur est sur la position "arrêt avant de brancher l'appareil.** En effet, le transport des appareils électriques en gardant vos doigts sur l'interrupteur, ou le branchement de ces appareils en ayant l'interrupteur sur "marche accidents.
- d) **Retirez les clés de réglage ou les clés de vis de réglage avant d'allumer l'appareil électrique.** Une clé de vis de réglage ou une clé, laissée sur une pièce en mouvement de l'appareil électrique, peut entraîner des lésions corporelles.
- e) **Ne pas se précipiter. Gardez toujours vos pieds à plat et gardez votre équilibre.** Ceci permet de mieux contrôler l'appareil électrique dans des situations imprévues.
- f) **Habillez-vous convenablement. Ne portez pas de vêtements lâches ou de bijoux. Gardez vos cheveux, vêtements et gants éloignés des pièces actionnées.** En effet, ces derniers peuvent être pris dans les pièces en action.
- g) **Si les appareils sont fournis pour la connexion des équipements d'évacuation et de récupération de la poussière, assurez-vous que ces derniers soient correctement connectés et utilisés.** L'utilisation de ces appareils peut réduire les risques liés à la poussière.
- h) **Ne pensez pas être familiarisé avec l'outil après l'avoir utilisé à de nombreuses reprises,**

au point de ne plus rester vigilant et d'en oublier les consignes de sécurité. Toute action imprudente peut engendrer de graves blessures en une fraction de seconde.

4) Utilisation et entretien d'un appareil électrique

a) **Ne forcez pas l'appareil électrique. Utilisez l'appareil électrique adéquat pour votre application.** Un appareil électrique correctement choisi assurera un meilleur travail et un travail sans danger, au rythme auquel il a été conçu.

b) **N'utilisez pas l'appareil électrique si l'interrupteur marche/arrêt ne fonctionne pas.**

Un appareil électrique qui ne peut pas être commandé par l'interrupteur de contrôle est dangereux et doit être réparé.

c) **Débranchez la prise du bloc d'alimentation avant d'effectuer des réglages, de changer des accessoires, ou de ranger les appareils électriques.** Ces mesures de sécurité préventives réduiront le risque de démarrage involontaire de l'appareil électrique.

d) **Rangez les appareils électriques arrêtés hors de la portée des enfants et ne laissez aucune personne, non familiarisée avec l'outil ou ces instructions, utiliser l'appareil électrique.** Les appareils électriques sont dangereux entre les mains d'utilisateurs non formés.

e) **Entretenez les appareils électriques. Vérifiez tout défaut d'alignement et l'enchaînement des pièces actionnées, la rupture de ces dernières, et les autres conditions qui peuvent affecter le fonctionnement des appareils électriques.**

En cas de dommages, faites réparer l'appareil électrique avant de le réutiliser. Nombreux sont les accidents provoqués par des appareils électriques mal entretenus.

f) **Veillez à garder les outils coupants aiguisés et propres.** Des outils coupants correctement entretenus avec des lames aiguisées sont moins susceptibles de se bloquer et sont plus faciles à contrôler.

g) **Utilisez l'appareil électrique, les accessoires et les embouts, etc., conformément à ces instructions et de la manière prévue pour le type spécifique de l'appareil électrique, en prenant en compte les conditions de travail et le travail à effectuer.** L'utilisation de l'appareil électrique dans des applications différentes de celles prévues peut entraîner des situations dangereuses.

h) **Gardez les poignées et les surfaces de préhension sèches, propres et exemptes d'huile et de graisse.** Des poignées et des surfaces de préhension glissantes ne permettent pas de manipuler et de contrôler l'outil correctement en cas de situations inattendues.

h) **Gardez les poignées et les surfaces de préhension sèches, propres et exemptes d'huile et de graisse.** Des poignées et des surfaces de préhension glissantes ne permettent pas de manipuler et de contrôler l'outil correctement en cas de situations inattendues.

5) Maintenance

a) **L'entretien de votre outil électrique doit être confié à un réparateur qualifié qui utilise uniquement des pièces de rechange identiques aux pièces d'origine.** Cela permet d'assurer la sécurité de l'outil électrique.

AVERTISSEMENTS DE SÉCURITÉ SUPPLÉMENTAIRES

- **Les scies à onglets sont destinées à couper le bois ou des produits assimilés, et ne peuvent pas être utilisées avec une meule tronçonneuse pour la coupe de matériaux ferreux tels que des barres, tiges, goujons, etc.** La poussière d'abrasif provoque le coincement des pièces mobiles telles que le protecteur inférieur. Les étincelles générées par une coupe abrasive provoquent l'inflammation du protecteur inférieur, de l'insert de saignée et des autres pièces en plastique.
- **Utiliser dans toute la mesure du possible des presseurs pour soutenir la pièce. En cas de soutien de la pièce à la main, il faut toujours maintenir la main à une distance d'au moins 100mm de chaque côté de la lame de scie. Ne pas utiliser cette scie pour couper des pièces qui sont trop petites pour pouvoir être serrées en toute sécurité ou tenues à la main.** Une main placée trop près de la lame de scie augmente le risque de blessure par contact avec la lame.
- **La pièce doit être fixe et serrée ou maintenue contre le guide et la table. Ne jamais avancer la pièce dans la lame ou ne jamais couper "à main levée".** Des pièces non maintenues ou mobiles peuvent être éjectées à des vitesses élevées et provoquer de ce fait des blessures.
- **Scier la pièce en exerçant une poussée sur la scie. Ne pas scier la pièce en exerçant une**

- traction sur la scie. Pour effectuer une coupe, lever la tête d'abattage et la placer au-dessus de la pièce sans la couper, lancer le moteur, appuyer sur la tête d'abattage et scier la pièce en exerçant une poussée sur la scie.** Une opération de coupe tirante est susceptible de provoquer le déplacement de la lame de scie vers le sommet de la pièce et de propulser violemment ainsi l'assemblage de la lame vers l'opérateur.
- **Ne jamais croiser la main avec la ligne de coupe prévue que ce soit devant ou derrière la lame de scie.** Soutenir la pièce "main croisée", c'est-à-dire en maintenant la pièce du côté droit de la lame de scie avec la main gauche ou inversement est très dangereux.
 - **Ne pas approcher les mains de la partie arrière du guide à une distance de moins de 100 mm par rapport à chaque côté de la lame de scie, afin de retirer des copeaux de bois, ou pour toute autre raison, et ce, alors que la lame tourne.** La proximité de la lame de scie en rotation et de la main peut ne pas être évidente et peut risquer de provoquer de graves blessures.
 - **Examiner la pièce avant de la couper. Si la pièce est courbée ou gauchie, la serrer avec la face courbée extérieure dirigée vers le guide. Toujours s'assurer de l'absence d'espace entre la pièce, le guide et la table le long de la ligne de coupe.** Les pièces pliées ou gauchies peuvent se tordre ou se décaler et peuvent entraîner un blocage de la lame de scie en rotation lors de la coupe. Il convient que la pièce ne comporte aucun clou ni aucun corps étranger.
 - **Ne pas utiliser la scie tant que la table n'est pas dégagée de tous les outils, copeaux de bois, etc., à l'exception de la pièce.** Les petits débris, les morceaux de bois détachés ou d'autres objets en contact avec la lame en rotation peuvent être éjectés avec une vitesse élevée.
 - **Ne couper qu'une seule pièce à la fois.** Plusieurs pièces empilées ne peuvent être serrées ou entourées de manière appropriée et peuvent bloquer la lame ou se décaler lors de la coupe.
 - **S'assurer que la scie à onglets est montée ou placée sur une surface de travail solide de niveau avant utilisation.** Une surface de travail solide de niveau réduit le risque d'instabilité de la scie à onglets.
 - **Planifier votre travail. À chaque changement de réglage de l'angle de biseau ou d'onglet, s'assurer que le guide réglable est réglé correctement afin de soutenir la pièce, et n'affecte pas la lame ou le système de protection.** Sans mettre l'outil en position "MARCHE" et sans aucune pièce placée sur la table, déplacer la lame de scie en simulant une coupe complète afin de s'assurer de l'absence de tout obstacle ou de tout risque de sectionnement du guide.
 - **Prévoir un support approprié tel que des rallonges de table, des chevalets de sciage, etc. pour une pièce plus large ou plus longue que le plateau de la table.** Des pièces plus longues ou plus larges que la table de la scie à onglets peuvent basculer si elles ne sont pas soutenues de manière sûre. Un basculement de la pièce coupée ou de la pièce à couper peut soulever le protecteur inférieur ou la pièce coupée ou à couper peut être éjectée par la lame en rotation.
 - **Ne pas demander à une tierce personne de servir de rallonge de table ou de support supplémentaire.** Un support instable de la pièce peut entraîner le blocage de la lame ou le décalage de la pièce lors de la coupe, vous entraînant, de même que l'assistant, dans la lame en rotation.
 - **La pièce coupée ne doit pas être coincée ou comprimée par quelque moyen que ce soit contre la lame de scie en rotation.** Si elle devait être enserrée, c'est-à-dire à l'aide de butées longitudinales, la pièce coupée pourrait être coincée contre la lame et être éjectée violemment.
 - **Toujours utiliser un presseur ou un appareil de serrage conçu pour soutenir correctement tout matériau rond tel que des tiges ou des tubes.** Les tiges ont tendance à rouler lors de leur coupe, ce qui provoque une "action de morsure" de la lame et entraîne la pièce et la main dans ladite lame.
 - **Laisser la lame atteindre sa vitesse maximale avant qu'elle n'entre en contact avec la pièce.** Cela réduit le risque d'éjection de la pièce.
 - **Lorsque la pièce ou la lame est coincée, mettre la scie à onglets en position arrêt. Attendre l'arrêt complet de toutes les parties mobiles et débrancher la prise de la source d'alimentation et/ou retirer le bloc-piles. Libérer ensuite le matériau coincé.** Un sciage continu avec une pièce coincée peut entraîner une perte de contrôle ou endommager la scie à onglets.
 - **Une fois la coupe achevée, relâcher l'interrupteur de puissance, abaisser la tête d'abattage et attendre l'arrêt de la lame avant de retirer la pièce coupée.** Il est dangereux d'approcher la main de la lame qui continue de tourner.

- **Maintenir la poignée fermement lors de la réalisation d'une coupe incomplète ou lors du relâchement de l'interrupteur de puissance avant que la tête d'abattage ne soit totalement à l'arrêt.** Le freinage de la scie peut provoquer une saccade descendante de la tête d'abattage, entraînant de ce fait un risque de blessure.
- **Veillez à une bonne propreté du poste de travail.** Les mélanges de matériau sont particulièrement dangereux. La poussière de métal fine peut s'enflammer ou exploser.
- **N'utilisez pas de lames émoussées, fissurées, déformées ou endommagées. Les lames aux dents émoussées ou mal alignées génèrent lors de la coupe une fente trop étroite. Il en résulte une friction anormalement élevée ainsi qu'un plus grand risque de coincement de la lame, de rebond ou de contrecoup.**
- **N'utilisez pas de lames en acier HSS (acier rapide).** De telles lames se cassent facilement.
- **Toujours utiliser des lames de scie de dimensions et de forme appropriées des alésages centraux (lame de scie au diamant contre lame de scie ronde).** Des lames qui ne sont pas conformes aux matériels de montage de la scie seront excentrées, provoquant une perte de contrôle.
- **Ne remplacez en aucun cas le laser intégré contre un laser d'un autre type.** Un laser inadapté à cet outil électroportatif pourrait représenter un danger pour les personnes.
- **N'essayez jamais d'enlever des résidus de coupe, copeaux de bois ou autre de la zone de coupe pendant le fonctionnement de l'outil électroportatif.** Amenez le bras de l'outil en position de repos puis éteignez l'outil électroportatif.
- **Après avoir utilisé la scie, ne touchez pas la lame avant qu'elle ne soit refroidie.** La lame de scie s'échauffe fortement en cours d'utilisation.
- **Assurez-vous que les étiquettes d'avertissement qui se trouvent sur l'outil électroportatif soient toujours lisibles.**
- **Au cas où le faisceau laser frappe un oeil, fermez immédiatement les yeux et déplacez la tête pour l'éloigner du faisceau. N'apportez jamais de modifications au dispositif laser.**
- **N'utilisez pas d'instruments optiques collecteurs de lumière (jumelles, etc.) pour regarder la source de rayonnement.** Vous pourriez vous abîmer les yeux.
- **Ne dirigez pas le faisceau laser vers des personnes en train de regarder à travers des jumelles ou un autre instrument optique.** Vous pourriez leur causer des lésions oculaires.
- **N'apportez aucune modification au dispositif laser.** Vous pouvez faire usage sans danger des possibilités de réglage décrites sans cette notice.
- **Ne restez pas en ligne avec la lame de scie devant l'outil électrique.** Restez toujours sur le côté de la lame de scie. Cela permet de vous protéger contre un éventuel rebond.
- **Gardez toujours vos mains, vos doigts et vos bras loin de la lame de scie en rotation.**
- **Ne croisez pas les mains devant le bras de l'outil.**
- **Évitez toute surchauffe des dents de la scie. Si la lame de scie surchauffe, arrêtez la machine.** Laissez la lame de scie refroidir avant de réutiliser la machine.
- **Remplacez immédiatement les lames de scie endommagées et usées.**
- **N'utilisez que des lames de scie qui correspondent aux spécifications données dans ce manuel d'utilisation, qui ont été testées et qui sont marquées conformément à la norme EN 847-1.**
- **Si vous sciez des pièces incurvées ou rondes, elles doivent être tout spécialement fixées pour les empêcher de glisser. Au niveau de la ligne de coupe, il ne doit y avoir aucun espace entre l'ouvrage, la garde et le plateau de la scie.** Vous devez si nécessaire fabriquer des fixations spéciales.

SÉCURITÉ ÉLECTRIQUE



Vérifiez si la tension d'alimentation électrique correspond bien à celle de la plaque signalétique.

- Si le câble d'alimentation électrique est endommagé, il doit être remplacé par un câble d'alimentation électrique spécial disponible auprès de service clientèle.
- Utilisez uniquement des rallonges adaptées à la puissance nominale de la machine et d'une section minimum de 1,5 mm². Si vous utilisez une bobine de rallonge, déroulez toujours complètement le câble.

2. INFORMATIONS RELATIVES À LA MACHINE

Utilisation prévue

L'électro-outil est conçu comme une machine stationnaire pour réaliser des coupes droites longitudinales et transversales dans le bois. Des angles d'onglet horizontaux de -45° à $+45^\circ$ ainsi que des angles de biseau verticaux de -45° sont possibles. ainsi que des angles de biseau verticaux de -45° sont possibles.



Cette scie est destinée à scier du bois uniquement. N'utilisez pas la scie pour couper des matériaux autres que le bois.

SPÉCIFICATIONS TECHNIQUES

N° de modèle	MS505AC
Tension de secteur	220-240V~, 50Hz
Capacité	1500W
Classe de machine	II (doublement isolée)
Vitesse à vide	4.500/min
Mesure de lame de la scie	216 x 30 x 2.8mm
Angle de coupe d'onglet	45° (à gauche et à droite)
Angle de biseautage	45° (seulement à gauche)
Capacité maximale de sciage de la scie à onglet	
Onglet 0° - Biseau 0°	70 x 305mm
Onglet 0° - Biseau 45°	35 x 305mm
Onglet 45° - Biseau 0°	70 x 210mm
Onglet 45° - Biseau 45°	35 x 210mm
Poids	12 kg
L_{PA} (niveau de pression sonore)	93.6+3 dB(A)
L_{WA} (niveau de puissance sonore)	106.6+3 dB(A)

La valeur totale des vibrations déclarée a été mesurée conformément à une méthode de test normalisée et elle peut être utilisée pour comparer un outil à un autre ; La valeur totale des vibrations déclarée peut également être utilisée pour une évaluation préliminaire à l'exposition. En fonction de la manière dont l'outil est utilisé, les vibrations réellement émises pendant son utilisation peuvent différer par rapport à la valeur déclarée. Il est né-

cessaire d'identifier des mesures de sécurité pour protéger l'opérateur, basées sur une estimation de l'exposition dans les conditions réelles d'utilisation (en prenant en compte toutes les parties du cycle de fonctionnement, comme le nombre de fois où l'outil est éteint et lorsqu'il fonctionne à vide, en plus des durées de déclenchement).

DESCRIPTION

Les numéros dans le texte se rapportent aux schémas de la page 2-3.

1. Interrupteur marche/arrêt
2. Interrupteur marche/arrêt pour le laser
3. Bouton de verrouillage
4. Couvercle du balai de charbon
5. Goupille de verrouillage
6. Couvercle de protection de la lame
7. Pince de la pièce à usiner
8. Butée de guidage
9. Bouton de réglage de l'angle de la scie
10. Bouton de verrouillage
11. Palette de verrouillage
12. Bouton sur le support coulissant
13. Sac à poussière de connexion
14. Angle de biseau
16. Couvercle
17. Boulon de la lame de scie
18. Bride
19. Vis
20. Vis du bras de rétraction
21. Pièces d'extension (gauche et droite)
22. Lame de scie à bouton de verrouillage
23. Indicateur d'angle

3. MONTAGE



Si vous voulez procéder à des travaux d'entretien sur le mécanisme, mettez la machine hors secteur.

Installation d'une machine stationnaire (Fig. F)

Cette machine est une machine stationnaire et, pour des raisons de sécurité, elle doit toujours être solidement installée et ne pas être endommagée. sécurité, elle doit toujours être installée fermement et ne utilisée pour des applications mobiles. Vous pouvez installer la machine de deux façons :

- a) Comme une machine stationnaire sur un établi. Dans ce cas, la machine doit être fixée à l'établi l'établi à l'aide de 4 boulons.
- b) En tant que machine stationnaire sur un sous-châssis. Dans ce cas, la machine doit être fixée au sous cadre avec 4 boulons et le cadre secondaire doit être ancré à l'aide de 4 boulons sur une plaque de sol dont les dimensions d'au moins 1 mètre carré.

Installation de la scie à onglets (Fig. B)

- Placez une barre latérale (21) sur le côté droit de la machine la machine et l'autre sur le côté gauche de la machine. gauche de la machine.
- Placez la pince de la pièce (7) sur le côté gauche ou droit de la machine droite de la machine.
- Tenez la poignée et déplacez la scie légèrement vers le bas vers le bas, puis tirez légèrement la goupille (5) vers l'extérieur pour que la scie se déplace vers le haut.

Remarque: n'utilisez jamais la scie à onglets sans les rallonges fournies. Assurez-vous qu'elles sont correctement montées.

Guide coulissant (Fig. B)

Pour des raisons de sécurité, cette machine est équipée d'un guide mobile pour la coupe normale et en biseau normale et en biseau.

- Pour les coupes droites normales et les coupes d'onglet, toujours ajustez toujours le guide coulissant (8) jusqu'à l'extrémité et et fixez-le bien pour fournir un support de sécurité à la pièce de travail.
- Pour les coupes en biseau, réglez le guide coulissant (8) sur une position appropriée, aussi près que possible de la scie position appropriée, aussi près que possible de la surface de la surface de la lame de scie, mais sans interférer avec le mouvement de la lame et assurez-vous de bien le fixer.

Changement des lames de scie (Fig. D et E)



N'utilisez que des lames de scie bien affûtées et non endommagées. Vous devez immédiatement remplacer les lames de scie ébréchées ou pliées.

DANGER : N'utilisez pas de lame plus grande que la capacité indiquée de la scie. Elle pourrait entrer en contact avec la protection de la lame et causer des dommages.

N'utilisez pas une lame trop épaisse pour permettre à la rondelle extérieure de la lame de s'engager dans les méplats de la broche. Cela empêcherait la vis de la lame de la fixer sur l'arbre.

N'utilisez pas cette scie pour couper du métal ou de la maçonnerie.

- Débranchez la machine de l'alimentation électrique.
- Retirez la vis (20) qui maintient le bras de rétraction sur le couvercle de la lame.
- Retirez la vis (19) afin d'enlever le cache-boulon en soulevant le cache-lame (6) vers le haut.
- Le boulon de la lame de scie (17) et la bride (18) doivent être visibles comme indiqué sur la figure E.
- Appuyez sur le bouton de verrouillage de la lame de scie (22). Faites tourner la lame de scie avec précaution à la main jusqu'à ce qu'elle se verrouille.
- Utilisez une clé hexagonale pour retirer le boulon de la lame de scie (17) en le desserrant dans le sens des aiguilles d'une montre.
- Retirez la bride (18) et la lame de scie.
- Remplacer la lame de scie en veillant à ce que la flèche marquée sur la lame de scie soit orientée dans la même direction que la flèche indiquée sur la machine. Les dents de la lame de scie doivent être orientées vers le bas.
- Fixez le boulon de la lame de scie (17) à l'aide du bouton de verrouillage de la lame de scie (22) afin de bien le fixer.
- Abaissez le couvercle de la lame (6) pour que le couvercle du boulon se remette en place et serrez la vis (19).
- Remettez le bras de rétraction sur le couvercle de la lame (6) en serrant la vis (20).
- Faites tourner la lame de scie et vérifiez si le protecteur fonctionne librement.

Réglage de l'angle de coupe (Fig. A et B)

Réglage de l'angle d'onglet

L'angle d'onglet peut être réglé entre 45° à gauche et 45° à droite.

- Desserrez le bouton de verrouillage (10).
- Appuyez sur la palette de verrouillage (11) et tournez le tableau de scie vers la gauche ou la droite à l'aide du bouton de verrouillage (10)

jusqu'à ce que l'indicateur d'angle (23) indique l'angle requis.

- Relâchez la palette de verrouillage (11) et serrez le bouton de verrouillage (10).

Pré-réglages (réglages rapides) sur les degrés suivants : -45°, -30°, -22,5°, -15°, 0°, 15°, 22,5°, 30°, 45°.

- Appuyez sur la palette de verrouillage (11) lorsque vous tournez la plaque de base, relâchez la palette avant d'atteindre les degrés demandés et la plaque s'enclenchera dans le pré-réglage.

Réglage des angles de biseau (Fig. A et C)

L'angle de biseau peut être réglé entre 0° et 45°.

- Desserrez le bouton de réglage (9).
- Inclinez la scie en utilisant la poignée jusqu'à ce que l'indicateur d'angle (14) indique l'angle requis.
- Serrez le bouton de réglage (9).

Remplacement des balais de charbon (Fig. B)

- Débranchez la machine de l'alimentation électrique.
- Dévissez le couvercle (4).
- Remplacez les balais de charbon par des balais du même type.
- Resserrez le couvercle (4).

Remarque: Remplacez toujours les deux balais de charbon en même temps, n'utilisez jamais un mélange d'anciens et de nouveaux balais.

Montage du sac à poussière (Fig. A)

Enfoncez la pince du sac à poussière (13) et faites-le glisser sur l'ouverture à l'arrière de la machine. Le sac à poussière reste en place lorsque vous relâchez la pince.

4. FONCTIONNEMENT

Utilisation de la scie à onglets (Fig. A)



Avant toute utilisation, vérifiez toujours qu'il n'y a pas de défauts ou d'anomalies!

- Réglez l'angle de sciage souhaité de la machine.
- Branchez la fiche dans la prise.
- Fixez la pièce à l'aide de l'étrier (7) : veillez à ce que le matériau soit bien serré !

- Tenez fermement le matériau sur le côté gauche tout en veillant à garder une distance de sécurité par rapport à la lame de la scie.
- Pour démarrer la machine, appuyez sur le bouton de verrouillage (3) et maintenez-le enfoncé, puis appuyez sur l'interrupteur marche/arrêt (1).
- Assurez-vous que la lame de la scie a atteint sa vitesse maximale avant de la laisser toucher la pièce à scier.
- Descendez ensuite lentement la scie de manière à ce que la lame traverse la pièce à scier et passe par la fente de la table. N'exercez aucune pression sur la scie. Laissez à la machine le temps de scier la pièce de bois.
- Remontez doucement la machine et éteignez-la en relâchant l'interrupteur (1).

Utilisation de la fonction de glissement (Fig. A)



La machine doit être solidement fixée à un établi.

Utilisez la fonction de glissement pour scier des pièces larges :

- Fixez la pièce à l'aide de l'étau.
- Desserrez le bouton (12).
- Faites glisser la machine complètement vers vous.
- Mettez la machine en marche à l'aide de l'interrupteur.
- Descendez lentement la scie pour que la lame traverse la pièce.
- Poussez la machine lentement vers l'arrière.
- Remontez doucement la machine et éteignez-la en lâchant l'interrupteur.

Utilisation du laser (Fig. B)

- Pour allumer le laser, appuyez sur l'interrupteur marche/arrêt (2).
- Pour éteindre le laser, relâchez l'interrupteur marche/arrêt (2).

Position de transport

Lorsque vous déplacez la scie, assurez-vous qu'elle est en position intérieure. Vérifiez que tous les verrous et dispositifs de tension sont bien fixés :

- Assurez-vous que l'angle d'onglet est réglé sur 0°.
- Assurez-vous que l'angle de biseau est réglé sur 0°.

- Verrouillez le bouton de réglage de l'angle de la scie (9) en le tournant dans le sens des aiguilles d'une montre.
- Faites glisser la machine complètement vers vous.
- Verrouillez la fonction de coulissement en tournant le bouton de réglage du support coulissant (12) dans le sens des aiguilles d'une montre.
- Déverrouillez la goupille de verrouillage (5) sur le côté droit de la machine.
- Poussez la machine complètement vers le bas.
- Verrouillez la goupille de verrouillage (5) sur le côté droit de la machine.

Ne soulevez la machine que par la partie inférieure solide de la machine. Ne soulevez pas la scie par la poignée de l'interrupteur.

5. ENTRETIEN



Avant le nettoyage et la maintenance, mettez toujours la machine hors tension et débranchez la fiche de la prise secteur.

Glissières

La saleté peut endommager les glissières et, par conséquent, le fonctionnement de la machine.

- Nettoyez régulièrement les glissières avec un chiffon doux.
- Versez un peu d'huile lubrifiante sur les glissières.
- Déplacez la scie à onglet d'avant en arrière pour que l'huile se répande sur l'ensemble des glissières.

Ces machines sont conçues pour fonctionner longtemps sans problème avec un minimum d'entretien. En nettoyant régulièrement la machine et en l'utilisant de manière correcte, vous pouvez contribuer à une longue durée de vie de votre machine.

Nettoyage

Nettoyez régulièrement le boîtier de la machine avec un chiffon doux, de préférence après chaque utilisation de la machine. Veillez à ce que les fentes d'aération soient exemptes de poussière et de saleté. Pour les saletés tenaces, utilisez un chiffon doux imbibé d'eau savonneuse. N'utilisez jamais de solvants tels que le benzène, l'alcool, l'ammoniaque, etc. Ces types de solvants peuvent endommager les pièces en plastique.

DÉPANNAGE

1. Le moteur ne démarre pas

- La fiche n'est pas dans la prise.
- Le cordon d'alimentation est cassé.
- L'interrupteur est défectueux.

2. Le trait de scie n'est pas régulier (en dents de scie)

- La lame de la scie doit être affûtée.
- La lame de scie est montée à l'envers.
- La lame de scie est obstruée par de la résine ou de la sciure.
- La lame de scie n'est pas adaptée à la pièce utilisée.

3. Le levier de hauteur et/ou d'onglet est obstrué.

- Les copeaux et/ou la poussière doivent être éliminés.

4. Le moteur a du mal à atteindre sa vitesse maximale

- La rallonge est trop fine et/ou trop longue.
- La tension du réseau est inférieure à 230 V.

5. La machine vibre excessivement

- La lame de scie est endommagée.

6. La machine devient excessivement chaude

- Les fentes de ventilation sont obstruées. Nettoyez-les à l'aide d'un chiffon sec.

7. Le moteur électrique tourne de façon irrégulière

- Les balais de charbon sont usés. Remplacez les balais de charbon ou consultez votre revendeur.

Lubrification

La machine n'a pas besoin de lubrification supplémentaire.

ENVIRONNEMENT



Les équipements électroniques ou électriques défectueux ou destinés à être mis au rebut doivent être déposés aux points de recyclage appropriés.

Uniquement pour les pays de l'UE

Ne jetez pas les outils électriques avec les déchets domestiques. Selon la Directive européenne 2012/19/CE relative aux déchets d'équipements électriques et électroniques et sa mise en oeuvre dans le droit national, les outils électriques hors d'usage doivent être collectés séparément et mis au rebut de manière écologique.

GARANTIE

Les produits VONROC sont développés aux plus hauts standards de qualité et ils sont garantis contre les défauts de pièces et de main d'œuvre pendant la durée légale stipulée à partir de la date d'achat d'origine du produit. En cas d'une quelconque panne du produit pendant cette durée qui serait due à un défaut matériel et/ou de main d'œuvre, contactez directement VONROC.

Les circonstances suivantes ne sont pas prises en charge par la garantie:

- Des réparations ou alterations ont été effectuées ou tentées sur la machine par un centre de réparation non agréé.
- L'usure normale.
- L'outil a été maltraité, mal utilisé ou mal entretenu.
- Des pièces détachées non d'origine ont été utilisées.

Ceci constitue l'unique garantie accordée par la société explicitement ou implicitement. Il n'existe aucune autre garantie, explicite ou implicite, qui peut s'étendre au-delà du contenu ici présent, y compris les garanties marchandes ou d'adaptation à des fins particulières. En aucun cas VONROC ne sera tenu responsable de dommages accidentels ou consécutifs. Les solutions proposées par les revendeurs devront se limiter à la réparation ou le remplacement des éléments ou pièces non conformes.

Le produit et le manuel d'utilisation sont sujets à modifications. Les spécifications peuvent changer sans préavis.

1. INSTRUCCIONES DE SEGURIDAD

Lea las advertencias de seguridad, las advertencias de seguridad adicionales y las instrucciones adjuntas. Si no respeta las advertencias de seguridad y las instrucciones, pueden ocasionarse descargas eléctricas, incendios y/o lesiones graves. Guarde las advertencias de seguridad y las instrucciones para su futura consulta.

En el manual de usuario y en el producto se emplean los siguientes símbolos:



Lea el manual de usuario.



Denota riesgo de lesiones personales, pérdida de la vida o daños a la herramienta en caso de incumplimiento de las instrucciones del presente manual.



Precaución, riesgo de descarga eléctrica.



Mantenga alejadas a terceras personas.



Use protección para los ojos.



Use protección para los oídos. La exposición al ruido puede causar pérdida de audición.



Use una protección contra el polvo.



¡Área de peligro! Mantenga las manos alejadas (10 cm) del área de corte cuando la máquina está en funcionamiento. Peligro de lesiones al entrar en contacto con la hoja de la sierra.



¡Área de peligro! Mantenga las manos, los dedos y los brazos alejados de esta área.



No dirija el haz del láser a personas o animales y no mire fijamente el láser, ni siquiera a distancia. El láser que produce esta herramienta es radiación láser de clase 2 de conformidad con la norma EN60825-1. Puede causar ceguera.



Transporte la máquina solo cuando esta esté hacia el interior, en posición de transporte.



Máquina de clase II - Doble aislamiento - No requiere enchufe con puesta a tierra.



La guía ajustable debe tirarse hacia afuera para aserrar ángulos de inglete o de bisel.

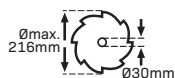

Tenga en cuenta las dimensiones de la hoja de la sierra. El diámetro del orificio debe calzar en el husillo de la herramienta sin hacer juego. Si es necesario utilizar reductores, compruebe que las dimensiones del reductor sean adecuadas para el espesor de la hoja de la base, para el diámetro del orificio de la hoja de la sierra y para el diámetro del husillo de la herramienta. Siempre que sea posible, utilice los reductores suministrados con la hoja de la sierra. El diámetro de la hoja de la sierra debe coincidir con la información especificada en el símbolo.



El producto es conforme a las normas de seguridad aplicables según las directivas europeas.

INSTRUCCIONES GENERALES DE SEGURIDAD



PRECAUCIÓN! Lea las advertencias de seguridad, las instrucciones, las ilustraciones y las especificaciones suministradas con la herramienta eléctrica. Si no sigue las instrucciones detalladas abajo, pueden producirse descargas eléctricas, incendios y/o lesiones graves.

Conserve estas instrucciones.

El término "herramienta eléctrica", en todas las advertencias enumeradas a continuación se refiere a su herramienta eléctrica (i nalámbrica) que funciona con una batería o a través de la red eléctrica.

1) Área de trabajo

- a) Trabaje en un lugar limpio y bien iluminado. Lugares no iluminados o sucios propician accidentes.
- b) No use herramientas eléctricas donde haya riesgo de fuego o explosión, p.ej: cerca de líquidos o gases inflamables, polvo etc. Las herramientas eléctricas producen chispas que pueden producir la ignición de partículas de humo.
- c) Mantenga a los niños y otras personas alejados mientras utiliza la herramienta eléctrica. Las distracciones pueden hacer que pierda el control de la herramienta.

2) Seguridad eléctrica

- a) Cerciórese de que las clavijas de la herramienta eléctrica están correctamente enchufadas. Nunca modifique la clavija. No utilice ningún adaptador para la clavija de una herramienta eléctrica con conexión a tierra. Las clavijas que no se hayan cambiado y los enchufes adecuados reducen el riesgo de cortocircuitos.
- b) Evite el contacto humano con superficies con conexiones a tierra como tubos metálicos, conductos, tubos de la calefacción, radiadores y refrigeradores. El riesgo de cortocircuitos es mayor cuando el cuerpo está en contacto con el suelo.
- c) No use herramientas eléctricas bajo la lluvia o en entornos húmedos. Si entra agua en una herramienta eléctrica aumenta el riesgo de cortocircuito.
- d) No utilice el cable para todo. Nunca utilice el cable para mover la máquina, empujarla o sacar la clavija del enchufe. Mantenga el cable alejado del calor, aceite, zonas cortantes o piezas en movimiento. Los cables dañados o enredados aumentan el riesgo de cortocircuito.
- e) Use un cable alargador impermeable adecuado para exteriores cuando trabaje con la herramienta eléctrica al aire libre. El riesgo de cortocircuito es menor si utiliza un cable alargador adecuado para exteriores.
- f) Si no se puede evitar el uso de la herramienta eléctrica en un lugar húmedo, use suministro protegido mediante dispositivo diferencial residual (DDR). El uso de un DDR reduce el riesgo de choque eléctrico.
- h) No permita que la familiaridad adquirida con el uso frecuente de las herramientas le haga confiarse e ignorar los principios de seguridad

de las herramientas. Una acción descuidada puede causar lesiones graves en una fracción de segundo.

3) Seguridad personal

- a) **No se descuide, preste atención a lo que está haciendo y utilice el sentido común mientras trabaja con esta herramienta. No use herramientas eléctricas cuando esté cansado o esté bajo los efectos del alcohol, las drogas o los medicamentos.** Un momento de distracción, mientras utilice la herramienta eléctrica, puede provocar lesiones personales graves.
- b) **Use equipo de protección individual. Use siempre gafas protectoras.** El uso en condiciones apropiadas del equipo de seguridad como por ejemplo: mascarilla antipolvo, zapatos antideslizantes de seguridad, casco o protección para los oídos, disminuye el riesgo de sufrir lesiones personales.
- c) **Evite arranques involuntarios. Asegúrese de que el interruptor está en la posición de apagado antes de conectarlo a la fuente de electricidad.** Transportar herramientas eléctricas con el dedo puesto sobre el interruptor o enchufarlas con el interruptor encendido puede causar accidentes.
- d) **Quite cualquier llave de ajuste antes de encender la herramienta eléctrica.** Una llave olvidada junto a una pieza móvil de la herramienta eléctrica puede provocar lesiones personales graves.
- e) **No se estire demasiado. Mantenga siempre el equilibrio y tenga los pies en el suelo.** Esto permite un mayor control de la herramienta eléctrica en situaciones inesperadas.
- f) **Vístase apropiadamente. No lleve prendas holgadas o joyas. Mantenga su pelo, ropa y guantes alejados de las piezas móviles.** Las prendas holgadas, las joyas y el pelo largo pueden quedar atrapados en las piezas móviles.
- g) **Si se han suministrado dispositivos para la extracción y recogida de polvo asegúrese de que estos estén conectados y se utilicen correctamente.** El uso de estos dispositivos puede reducir los riesgos relacionados con el polvo.
- h) **Mantenga las asas y las superficies de agarre secas, limpias y libres de aceite y grasa.** Las asas y las superficies de agarre resbaladizas no permiten un manejo y control seguros de la herramienta en situaciones inesperadas.

4) Utilización y cuidados de la herramienta eléctrica

- a) **No fuerce la herramienta eléctrica. Utilice la herramienta eléctrica adecuada para el trabajo que vaya a realizar.** Una herramienta eléctrica apropiada realizará un trabajo mejor y más seguro si se utiliza para el objetivo con el que ha sido diseñada.
 - b) **No use herramientas que no pueden encenderse o apagarse con el interruptor.** Las herramientas que ya no se puedan encender y apagar son peligrosas y deben repararse.
 - c) **Desenchufe la clavija de la toma de electricidad antes de realizar modificaciones, cambiar accesorios o guardar las herramientas eléctricas.** Tales medidas de seguridad preventivas reducen el riesgo de la puesta en marcha accidental.
 - d) **Mantenga a los niños alejados de una herramienta eléctrica sin utilizar y no permita a personas que no estén familiarizadas con la máquina o estas instrucciones utilizar la herramienta.** La herramienta eléctrica puede ser peligrosa cuando la utilicen personas sin experiencia.
 - e) **Conserve sus herramientas cuidadosamente. Verifique cualquier desalineación o agrietamiento de piezas móviles, piezas dañadas y cualquier otra causa, que pudiera repercutir en el buen funcionamiento de la herramienta eléctrica. Si la herramienta está estropeada, repárela antes de utilizarla.** Muchos de los accidentes están causados por un mantenimiento insuficiente del equipo eléctrico.
 - f) **Mantenga las herramientas de corte limpias y afiladas.** Sierras con esquinas cortantes con un buen mantenimiento se bloquean menos y son más fáciles de controlar.
 - g) **Utilice la herramienta eléctrica, accesorios y brocas etc. Siguiendo las instrucciones atendiendo al tipo de herramienta eléctrica y tenga en cuenta las condiciones de trabajo y el tipo de trabajo que se va a realizar.** Puede ser peligroso realizar trabajos con la herramienta diferentes de aquellos para los que está diseñada.
- ### 5) Servicio
- a) **Haga reparar su herramienta eléctrica por una persona cualificada, usando solo piezas de repuesto idénticas.** Esto garantiza que se mantenga la seguridad de la herramienta eléctrica.

INSTRUCCIONES DE SEGURIDAD ESPECÍFICAS

- **Las sierras ingletadoras han sido diseñadas para cortar madera o productos semejantes, pero no pueden utilizarse con discos de corte abrasivos para cortar materiales ferrosos tales como barras, varillas, pernos, etc.** El polvo abrasivo hace que las piezas móviles como el protector inferior se atasquen. Las chispas que produce el corte abrasivo pueden encender el protector inferior, la placa de corte y otras piezas plásticas.
- **Use mordazas para fijar la pieza de trabajo siempre que sea posible. Si sujeta la pieza de trabajo con la mano, siempre debe mantener la mano a una distancia mínima de 100 mm a cada lado de la hoja de la sierra.** No use esta sierra para cortar piezas que sean demasiado pequeñas para fijarlas o sujetarlas con la mano en modo seguro. Si coloca la mano demasiado cerca de la hoja de la sierra, aumenta el riesgo de lesiones por el contacto con la hoja de la sierra.
- **La pieza de trabajo debe estar fija y sujeta o sostenida contra la guía y la mesa. No introduzca la pieza de trabajo en la hoja ni corte “a mano alzada” en ningún caso.** Las piezas de trabajo que no estén sujetas o que se muevan pueden ser lanzadas a altas velocidades y causar lesiones.
- **Empuje la sierra por la pieza de trabajo. No tire de la sierra a través de la pieza de trabajo. Para hacer un corte, levante la cabeza de la sierra y tire de ella hacia fuera de la pieza de trabajo sin cortar, arranque el motor, presione la cabeza de la sierra hacia abajo y empuje la sierra por la pieza de trabajo.** El corte en la carrera de tracción puede hacer que la hoja de la sierra se suba encima de la pieza de trabajo y arroje violentamente el conjunto de la hoja hacia el operador.
- **Nunca cruce la mano sobre la línea de corte prevista, ni por delante ni por detrás de la hoja de la sierra.** Sujetar la pieza de trabajo con las “manos cruzadas”, es decir, sosteniendo la pieza de trabajo a la derecha de la hoja de la sierra con la mano izquierda o viceversa, es muy peligroso.
- **No acerque las manos a más de 100 mm de la hoja de la sierra por detrás de la guía, ni para retirar restos de madera ni por ningún otro motivo, mientras la hoja esté girando.** La proximidad de la hoja de la sierra giratoria a las manos puede no ser obvia y usted puede resultar gravemente lesionado.
- **Inspeccione la pieza de trabajo antes de cortarla. Si la pieza de trabajo está arqueada o deformada, sujétela con la cara exterior arqueada mirando hacia la guía. Compruebe siempre que no quede ningún espacio entre la pieza de trabajo, la guía y la mesa, a lo largo de la línea de corte.** Las piezas de trabajo dobladas o deformadas pueden torcerse o desplazarse y pueden causar atascos al girar la hoja de la sierra durante el corte. La pieza de trabajo no debe contener clavos ni otros objetos extraños.
- **No use la sierra hasta haber despejado la mesa de todo tipo de herramientas, restos de madera, etc.; debe quedar solo la pieza de trabajo.** Si algún resto pequeño o trozo suelto de madera u otro objeto entra en contacto con la hoja giratoria, puede ser lanzado a gran velocidad.
- **Corte solo una pieza de trabajo a la vez.** Si se apilan varias piezas de trabajo, estas no pueden sujetarse ni asegurarse adecuadamente y pueden atascarse en la hoja o desplazarse durante el corte.
- **Antes de usar la sierra ingletadora, compruebe que esté montada o colocada sobre una superficie de trabajo nivelada y firme.** Una superficie de trabajo plana y firme reduce el riesgo de que la sierra ingletadora se vuelva inestable.
- **Planifique su trabajo. Cada vez que cambie el ajuste de bisel o el ángulo de inglete, compruebe que la guía ajustable esté ajustada correctamente para sostener la pieza de trabajo y que no interfiera con la hoja ni con el sistema de protección.** Sin encender la sierra y sin ninguna pieza de trabajo en la mesa, mueva la hoja de la sierra haciendo un corte simulado completo para comprobar que no haya interferencias ni riesgo de cortar la guía.
- **En caso de que la pieza de trabajo sea más ancha o más larga que el tablero de la mesa, dótese de un soporte adecuado, como extensiones de mesa, caballete de aserrar, etc.** Las piezas de trabajo más largas o más anchas que la mesa de la sierra ingletadora pueden ladearse si no están bien apoyadas. Si la pieza cortada o la pieza de trabajo se ladea, puede levantar el protector inferior o ser lanzada por la hoja giratoria.

- **No utilice a otra persona en lugar de una extensión de mesa o como soporte adicional.** Un soporte inestable de la pieza de trabajo puede hacer que la hoja se atasque o que la pieza de trabajo se desplace durante la operación de corte, arrastrándole a usted y a su ayudante hacia la hoja giratoria.
- **La pieza de corte no debe estar atascada ni presionada de ningún modo contra la hoja giratoria de la sierra.** Si está restringida, por ejemplo, si se utilizan topes de longitud, la pieza de corte puede quedar atrapada contra la hoja y ser lanzada violentamente.
- **Siempre use unas mordazas o un accesorio diseñado para sujetar adecuadamente materiales redondos como varillas o tubos.** Las varillas tienden a girar durante el corte, lo que hace que la hoja “muerda” y arrastre la pieza de trabajo y la mano hacia la hoja.
- **Deje que la hoja alcance la velocidad máxima antes de que entre en contacto con la pieza de trabajo.** Esto reduce el riesgo de que la pieza de trabajo sea lanzada.
- **En caso de atasco de la pieza de trabajo o de la hoja, apague la sierra ingletadora. Espere a que todas las piezas móviles se detengan y desconecte el enchufe de la fuente de alimentación y/o retire la batería. Después libere el material atascado.** Si sigue aserrando con la pieza de trabajo atascada puede producirse una pérdida de control o daños a la sierra ingletadora.
- **Después de terminar el corte, suelte el interruptor, mantenga baja la cabeza de la sierra y espere a que la hoja se detenga antes de retirar la pieza de corte.** Acercar la mano a la hoja de corte cuando aún se mueve es peligroso.
- **Sujete firmemente la empuñadura cuando haga un corte incompleto o cuando suelte el interruptor antes de que la cabeza de la sierra quede totalmente en posición baja.** El frenado de la sierra puede hacer que la cabeza de la sierra caiga repentinamente hacia abajo, con riesgo de lesiones.
- **Mantenga limpia el área de trabajo.** Las mezclas de materiales son particularmente peligrosas. El polvo metálico ligero puede incendiarse o explotar.
- **No utilice hojas de sierra desafiladas, rajadas, dobladas o dañadas. Las hojas desafiladas o mal colocadas producen una entalladura estrecha que causa fricción excesiva, atascamiento de la hoja y contragolpes.**
- **No utilice hojas de sierra de acero rápido (HSS).** Este tipo de hojas de sierra se rompen fácilmente.
- **Use siempre hojas con orificios del eje de tamaño y forma correcta (diamantados vs. redondos).** Las hojas de sierra que no coincidan con el orificio de montaje de la sierra se ejecutarán de forma descentrada, causando la pérdida de control.
- **No sustituya el láser integrado con un láser de otro tipo.** Un láser que no sea compatible con esta herramienta eléctrica puede representar un riesgo para las personas.
- **Nunca retire recortes, astillas de madera, etc. del área de corte mientras la herramienta eléctrica esté funcionando.** Primero guíe siempre el brazo de la herramienta hacia la posición neutral y después apague la herramienta.
- **No toque la hoja de la sierra inmediatamente después de terminar el trabajo, antes déjela enfriar.** La hoja de la sierra se calienta mucho durante el trabajo.
- **Nunca altere las señales de advertencia en la máquina de modo que sean irreconocibles.**
- **Si la radiación láser le “golpea” un ojo, debe cerrar los ojos y girar inmediatamente la cabeza para alejarla del haz.**
- **No utilice ningún instrumento óptico, como prismáticos, para ver la fuente de radiación.** Si lo hace, puede dañarse la vista.
- **No dirija el rayo láser hacia personas que estén mirando con binoculares o instrumentos similares.** Si lo hace, puede dañarles la vista.
- **No aporte ninguna modificación al equipo láser.** Las opciones de ajuste descritas en este manual de instrucciones pueden utilizarse de forma segura.
- **No se ponga en línea con la hoja de la sierra por delante de la herramienta eléctrica.** Manténgase siempre al costado de la hoja de la sierra. Así protegerá su cuerpo contra posibles contragolpes.
- **Mantenga las manos, los dedos y los brazos alejados de la hoja giratoria de la sierra.**
- **No extienda una mano sobre la otra cuando se encuentre delante del brazo de la herramienta.**
- **Evite el sobrecalentamiento de los dientes de la sierra. Cuando la hoja de la sierra se sobrecaliente, detenga la máquina.** Deje que la hoja de la sierra se enfríe antes de volver a utilizar la máquina.
- **Cambie inmediatamente las hojas de la sierra si están dañadas o desgastadas.**

- **Utilice solo hojas de sierra que se ajusten a las especificaciones de este manual de instrucciones y que hayan sido probadas y marcadas de acuerdo con la norma EN 847-1.**
- **Si corta piezas curvas o redondas, estas deben estar bien sujetas para evitar que se deslicen. En la línea de corte no debe quedar ningún espacio entre la pieza de trabajo, la guía y la mesa de la sierra.** En su caso, deberá fabricar accesorios especiales.

SEGURIDAD ELÉCTRICA



Compruebe siempre que la tensión del suministro eléctrico corresponda con la tensión de la placa de características.

- Si la red eléctrica de cables resulta dañada, se debe sustituir con una red de cables especial que se puede obtener del servicio de atención al cliente.
- Utilice únicamente cables alargadores que sean adecuados para la potencia nominal de la máquina con un grosor mínimo de 1,5 mm². Si utiliza un cable alargador en rollo, desenrolle totalmente el cable.

2. INFORMACIÓN DE LA MÁQUINA

Uso previsto

La electroherramienta está concebida como máquina estacionaria para realizar cortes rectos longitudinales y transversales en madera. Son posibles ángulos de inglete horizontales de -45° a +45°, así como ángulos de bisel verticales de -45°.



Esta sierra está diseñada únicamente para serrar madera. No utilice la sierra para cortar materiales que no sean madera.

ESPECIFICACIONES TÉCNICAS

Modelo n.º	MS505AC
Alimentación de red	220-240V~, 50Hz
Capacidad	1500W
Clase de máquina	II (doble aislamiento)
Velocidad sin carga	4.500/min
Medida de la hoja de sierra	216 x 30 x 2.8mm
Ángulo de ingletes	45° (izquierda y derecha)
Ángulo de biselado	45° (sólo a la izquierda)

Capacidad de serrado máxima para sierra de inglete	
Inglete 0° - Bisel 0°	70 x 305mm
Inglete 0° - Bisel 45°	35 x 305mm
Inglete 45° - Bisel 0°	70 x 210mm
Inglete 45° - Bisel 45°	35 x 210mm
Peso	12 kg
L _{PA} (nivel de presión acústica)	93.6+3 dB(A)
L _{WA} (nivel de potencia acústica)	106.6+3 dB(A)

El valor total de vibración declarado ha sido medido de acuerdo con un método de prueba normalizado indicado en las normas y puede utilizarse para comparar herramientas entre sí; El valor total de vibración declarado también puede utilizarse para una valoración previa de la exposición. La emisión de vibraciones durante el uso real de la herramienta eléctrica puede diferir del valor total declarado en función de cómo se use la herramienta. Es necesario identificar medidas de seguridad para proteger al operador, basadas en una estimación de la exposición en las condiciones reales de uso (teniendo en cuenta todas las partes del ciclo de funcionamiento, como el tiempo en que la herramienta está apagada y cuando funciona en vacío, además del tiempo de disparo).

DESCRIPCIÓN

Los números del texto se refieren a los diagramas de las página 2-3.

1. Interruptor de encendido/apagado
2. Interruptor de encendido/apagado del láser
3. Botón de bloqueo
4. Cubierta de escobillas de carbón
5. Pasador de bloqueo
6. Cubierta protectora de la cuchilla
7. Abrazadera de la pieza de trabajo
8. Guía
9. Pomo de ajuste del ángulo de la sierra
10. Pomo de bloqueo
11. Pomo de bloqueo
12. Pomo sobre soporte deslizante
13. Bolsa de polvo de conexión
14. 15. Ángulo de bisel
16. Cubierta
17. Perno de la hoja de sierra
18. Brida
19. Tornillo

- 20. Brazo de retracción del tornillo
- 21. Piezas de extensión (izquierda y derecha)
- 22. Hoja de sierra con botón de bloqueo
- 23. Indicador de ángulo

3. MONTAJE



Antes de realizar cualquier trabajo en la máquina, desenchufe el cable de alimentación de la red eléctrica.

Instalación de una máquina estacionaria (Fig. F)

Esta máquina es una máquina estacionaria y por razones de seguridad de seguridad debe instalarse siempre firmemente y no utilizarse para aplicaciones móviles.

Puede instalar la máquina de dos maneras:

- a) Como máquina estacionaria sobre un banco de trabajo. En este caso la máquina debe fijarse al banco de trabajo con 4 pernos.
- b) Como máquina fija sobre un bastidor auxiliar. En este caso, la máquina debe fijarse al bastidor bastidor auxiliar con 4 pernos y el bastidor auxiliar anclado con 4 pernos a la placa del suelo con dimensiones de al menos 1 metro cuadrado.

Instalación de la tronzadora (Fig. B)

- Coloque una barra lateral (21) en el lado derecho de la de la máquina y la otra barra lateral en el lado izquierdo de la máquina.
- Coloque la abrazadera de la pieza de trabajo (7) en el lado izquierdo o derecha de la máquina.
- Sujete la empuñadura y mueva la sierra ligeramente hacia abajo y, a continuación, tire ligeramente del pasador (5) hacia fuera para que la sierra se mueva hacia arriba.

Nota: No utilice nunca la sierra ingletadora sin las alargaderas suministradas. Asegúrese de que están correctamente montadas.

Tope deslizante (Fig. B)

Por razones de seguridad, esta máquina está equipada con una guía móvil para el corte normal y en bisel.

- Para cortes rectos normales y cortes a inglete, siempre ajuste el tope-guía móvil (8) hasta el final y fíjelo bien para proporcionar un soporte de seguridad a la pieza de trabajo.

- Para cortes en bisel, ajuste el tope-guía deslizante (8) a una posición adecuada lo más cerca posible de la superficie superficie de la hoja de sierra pero evite interferir el movimiento de la hoja de sierra y asegúrese de fijarlo bien.

Cambio de las hojas de sierra (Fig. D y E)



Utilice únicamente hojas de sierra afiladas y sin daños. Debe sustituir inmediatamente las hojas de sierra astilladas o dobladas.

PELIGRO: No utilice hojas de sierra de capacidad superior a la indicada. Podría entrar en contacto con el protector de la cuchilla y causar daños.

No utilice una hoja demasiado gruesa para permitir que la arandela exterior de la hoja encaje con las caras planas del eje. Esto impedirá que el tornillo de la cuchilla la fije al eje.

No utilice esta sierra para cortar metal o mampostería.

- Desconecte la máquina de la red eléctrica.
- Retire el tornillo (20) que sujeta el brazo de retracción a la cubierta de la cuchilla.
- Retire el tornillo (19) para quitar el perno-cubierta levantando la cubierta de la hoja de sierra (6) hacia arriba.
- El perno de la hoja de sierra (17) y la brida (18) deben ser visibles ahora como se muestra en la Fig. E.
- Pulse el botón de bloqueo de la hoja de sierra (22) Gire la hoja de sierra cuidadosamente con la mano hasta que se bloquee.
- Utilice la llave hexagonal para quitar el perno de la hoja de sierra (17) aflojándolo en el sentido de las agujas del reloj.
- Retire la brida (18) y la hoja de sierra.
- Vuelva a colocar la hoja de sierra asegurándose de que la flecha marcada en la hoja de sierra debe apuntar en la misma dirección que la flecha marcada en la máquina. Los dientes de la hoja de sierra deben apuntar hacia abajo.
- Fije el perno de la hoja de sierra (17) con el botón de bloqueo de la hoja de sierra (22).
- Baje la cubierta de la hoja de sierra (6) para que el perno-cubierta vuelva a su sitio y apriete el tornillo (19).
- Vuelva a colocar el brazo de retracción en la cubierta de la hoja de sierra (6) apretando el tornillo (20).
- Gire la hoja de sierra y compruebe si la protección funciona libremente.

Ajuste del ángulo de corte (Fig. A y B)**Ajuste del ángulo de inglete**

El ángulo de inglete puede ajustarse entre 45° a la izquierda y 45° a la derecha.

- Afloje el botón de bloqueo (10).
- Presione la palanca de bloqueo (11) y gire la hoja de sierra hacia la izquierda o hacia la derecha con el botón de bloqueo (10) hasta que el indicador de ángulo (23) indique el ángulo deseado.
- Suelte la palanca de bloqueo (11) y apriete el botón de bloqueo (10).

Preajustes (ajustes rápidos) en los siguientes grados: -45°, -30°, -22,5°, -15°, 0°, 15°, 22,5°, 30°, 45°.

- Presione la paleta de bloqueo (11) al girar la placa base, suelte la paleta antes de alcanzar los grados solicitados y la placa hará "clic" en el propio preajuste.

Ajuste de los ángulos de bisel (Fig. A y C)

El ángulo de biselado puede ajustarse entre 0° y 45°.

- Afloje el botón de ajuste (9).
- Inclíne la sierra utilizando la empuñadura hasta que el indicador de ángulo (14) indique el ángulo deseado.
- Apriete el botón de ajuste (9).

Cambio de las escobillas de carbón (fig. B)

- Desconecte la máquina de la red eléctrica.
- Desenrosque la tapa (4).
- Sustituya las escobillas de carbón por el tipo exacto de escobillas.
- Vuelva a apretar la tapa (4).

Nota: Sustituya siempre las dos escobillas de carbón al mismo tiempo, nunca utilice una mezcla de escobillas viejas y nuevas.

Montaje de la bolsa de polvo (Fig. A)

Presione la abrazadera de la bolsa recogepolvo (13) y deslícela sobre la abertura situada en la parte trasera de la máquina. Cuando suelte la abrazadera, el saco recogedor se mantendrá en su sitio.

4. FUNCIONAMIENTO**Utilización de la tronzadora (Fig. A)**

Antes del uso, compruebe siempre que no haya fallos ni defectos.

- Ajuste el ángulo de corte deseado de la máquina.
- Inserte el enchufe en la toma de corriente.
- Fije la pieza de trabajo con la abrazadera (7): ¡asegúrese de que el material quede bien sujeto!
- Sujete el material firmemente por el lado izquierdo, asegurándose de mantener una distancia de seguridad con la hoja de la sierra.
- Para arrancar la máquina, mantenga pulsado el botón de bloqueo (3) y pulse el interruptor de encendido/apagado (1).
- Asegúrese de que la hoja de sierra ha alcanzado la velocidad máxima antes de permitir que toque la pieza de trabajo que se va a serrar.
- A continuación, baje lentamente la sierra para que la hoja de sierra atraviese la pieza de trabajo y pase por la ranura de la mesa. No ejerza ninguna presión sobre la sierra. Deje tiempo a la máquina para aserrar la pieza.
- Vuelva a subir suavemente la máquina y apáguela soltando el interruptor (1).

Utilización de la función de deslizamiento (Fig. A)

La máquina debe estar firmemente atornillada a un banco de trabajo.

Utilice la función de deslizamiento para serrar piezas anchas:

- Fije la pieza de trabajo con la abrazadera.
- Afloje el pomo (12).
- Deslice la máquina completamente hacia usted.
- Encienda la máquina con el interruptor.
- Lleve la sierra lentamente hacia abajo para que la hoja de sierra atraviese la pieza de trabajo.
- Empuje la máquina lentamente hacia atrás.
- Vuelva a subir suavemente la máquina y apáguela soltando el interruptor.

Utilización del láser (fig. B)

- Para encender el láser, pulse el interruptor de encendido/apagado (2).
- Para apagar el láser, suelte el interruptor de encendido/apagado (2).

Posición de transporte

Cuando traslade la sierra, asegúrese de que está en posición hacia dentro. Compruebe que todos los cierres y dispositivos sensores están bien sujetos:

- Asegúrese de que el ángulo de inglete está ajustado a 0°.
- Asegúrese de que el ángulo de bisel esté ajustado a 0°.
- Bloquee el botón de ajuste del ángulo de la sierra (9) girándolo en el sentido de las agujas del reloj.
- Deslice la máquina completamente hacia usted.
- Bloquee la función de deslizamiento girando Kob sobre el soporte de deslizamiento (12) en el sentido de las agujas del reloj.
- Desbloquee el pasador de bloqueo (5) situado en el lado derecho de la máquina.
- Empuje la máquina completamente hacia abajo.
- Bloquee el pasador de bloqueo (5) en el lado derecho de la máquina.

Levante la máquina sólo por la parte inferior. No levante la sierra por la empuñadura del interruptor.

5. MEDIOAMBIENTE



Los aparatos eléctricos o electrónicos defectuosos y/o desechados deben recogerse en lugares de reciclado apropiado.

Guías de deslizamiento

La suciedad puede dañar las guías de deslizamiento y, en consecuencia, el funcionamiento de la máquina.

- Limpie regularmente las guías deslizantes con un paño suave.
- Aplique un poco de aceite lubricante sobre los carriles de deslizamiento.
- Mueva la ingletadora hacia delante y hacia atrás para que el aceite se extienda por todos los carriles.

Estas máquinas están diseñadas para funcionar durante mucho tiempo sin problemas con un mantenimiento mínimo. Limpiando la máquina con regularidad y utilizándola de forma correcta puede contribuir a una larga vida de su máquina.

Limpieza

Limpie regularmente la carcasa de la máquina con un paño suave, preferiblemente después de cada uso. Asegúrese de que las ranuras de ventilación estén libres de polvo y suciedad. En caso de suciedad persistente, utilice un paño suave humedecido con agua jabonosa. No utilice nunca disolventes como benceno, alcohol, amoníaco, etc. Estos tipos de disolventes pueden dañar las piezas de plástico.

SOLUCIÓN DE PROBLEMAS

1. El motor no arranca

- El enchufe no está en la toma.
- El cable de alimentación está roto.
- El interruptor está defectuoso.

2. El corte de la sierra no es uniforme (irregular)

- La hoja de sierra debe afilarse.
- La hoja de sierra está montada al revés.
- La hoja de sierra está obstruida con resina o serrín.
- La hoja de sierra no es adecuada para la pieza de trabajo que se está utilizando.

3. La palanca de altura y/o de inglete está obstruida.

- Deben eliminarse las virutas y/o el polvo.

4. El motor tiene dificultades para alcanzar la velocidad máxima

- 5. El cable alargador es demasiado fino y/o demasiado largo.
- La tensión de red es inferior a 230 V.

5. La máquina vibra excesivamente

- La hoja de sierra está dañada.

6. La máquina se calienta excesivamente

- Las ranuras de ventilación están obstruidas. Límpielas con un paño seco.

7. El electromotor funciona de forma irregular

- Las escobillas de carbón están desgastadas. Sustituya las escobillas de carbón o consulte a su distribuidor.

Lubricación

La máquina no necesita lubricación adicional.

MEDIOAMBIENTE



Los aparatos electricos o electronicos defectuosos y/o desechados deben recogerse en lugares de reciclado apropiado.

Solo para paises de la Comunidad Europea

No elimine las herramientas electricas como residuos domesticos. De acuerdo con la Directiva europea 2012/19/CE sobre residuos de aparatos electricos y electronicos, y su transposicion a las legislaciones nacionales, las herramientas electricas que ya no se utilizan deben recogerse por separado y eliminarse en modo ecologico.

CONDICIONES DE GARANTIA

Los productos VONROC han sido desarrollados con los mas altos estandares de calidad y VONROC garantiza que estan exentos de defectos relacionados con los materiales y la fabricacion durante el periodo legalmente estipulado, a contar desde la fecha de compra original. En caso de que el producto presente defectos relacionados con los materiales y/o la fabricacion durante este periodo, pongase directamente en contacto VONROC.

La presente garantia se excluye en los siguientes casos:

- Si centros de servicios no autorizados han realizado o han intentado realizar reparaciones y/o alteraciones a la maquina.
- Si se ha producido un desgaste normal.
- Si la herramienta ha sido mal tratada o usada en modo impropio, o se ha realizado incorrectamente su mantenimiento.
- Si se han utilizado piezas de repuesto no originales.

La presente constituye la unica garantia implicita y explicita que ofrece la compania. No existen otras garantias explicitas o implicitas que excedan las citadas aqui, incluidas las garantias implicitas de comerciabilidad e idoneidad para una finalidad en especial. VONROC no sera considerada responsable en ningun caso por danos incidentales o consecuentes. Los recursos a disposicion de los distribuidores se limitan a la reparacion o a la sustitucion de las unidades o piezas no conformes.

El producto y el manual de usuario estan sujetos a variaciones. Las especificaciones pueden variarse sin previo aviso.

1. ISTRUZIONI DI SICUREZZA

Leggere le avvertenze di sicurezza contenute nel presente manuale, le avvertenze di sicurezza aggiuntive e le istruzioni. La mancata osservanza delle avvertenze e istruzioni di sicurezza può dar luogo a scossa elettrica, incendio e/o lesioni gravi. Conservare le avvertenze di sicurezza e le istruzioni per riferimenti futuri.

I simboli riportati di seguito vengono utilizzati all'interno del manuale per l'utente oppure sono indicati sul prodotto:



Leggere il manuale per l'utente.



Denota il rischio di lesioni personali, morte o danni all'utensile in caso di mancata osservanza delle istruzioni contenute nel presente manuale.



Attenzione, rischio di scariche elettriche.



Tenere i presenti a debita distanza.



Indossare dispositivi di protezioni per gli occhi.



Indossare dispositivi di protezioni per l'udito. L'esposizione al rumore può causare la perdita dell'udito.



Indossare una maschera antipolvere.



Area di pericolo! Tenere le mani a debita distanza (10 cm) dall'area di taglio mentre la macchina è in funzione. Pericolo di lesioni personali in caso di contatto con la lama.



Area di pericolo! Tenere le mani, le dita o le braccia lontano da quest'area.



Non dirigere il raggio laser contro persone o animali e non fissarlo, neanche da lontano. Questo utensile elettrico produce radiazioni laser di classe 2 secondo la norma EN 60825-1. Tali radiazioni possono portare alla perdita della vista.



Trasportare l'elettro utensile solo quando si trova in posizione di trasporto con la lama rivolta verso l'interno.



Apparecchio di Classe II - Doppio isolamento - Non è necessario il collegamento a terra.

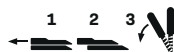

Il guidapezzo regolabile deve essere tirato verso l'esterno quando si eseguono tagli obliqui o inclinati.



Tenere in considerazione le dimensioni della lama. Il diametro del foro deve corrispondere al mandrino dell'utensile senza gioco. In caso di necessità di riduttori fare in modo che le dimensioni del riduttore siano adatte per lo spessore del mandrino di base e il diametro della lama nonché per il diametro del mandrino dell'utensile. Utilizzare se possibile i riduttori in dotazione con la lama. Il diametro della lama deve corrispondere alle informazioni riportate sul simbolo.



Il prodotto è conforme alle norme di sicurezza vigenti ai sensi delle direttive europee.

REGOLE GENERALI DI SICUREZZA



ATTENZIONE! Leggere tutte le avvertenze di sicurezza, le istruzioni, le illustrazioni e le specifiche tecniche fornite insieme a questo elettro utensile. La mancata osservanza delle istruzioni seguenti può dar luogo a una scossa elettrica, un incendio e/o lesioni personali gravi.

Conservare queste istruzioni.

Il termine "arnese elettrico" in tutti gli avvertimenti sotto elencati si riferisce al vostro arnese elettrico che funziona a corrente (con filo) o ad un arnese che funziona a pile (senza filo).

1) Area di lavoro

- a) **Mantenere l'area di lavoro pulita e ben illuminata.** Aree buie e disordinate favoriscono gli incidenti.
- b) **Non usare arnesi elettrici in atmosfere esplosive, come vicino ai liquidi infiammabili, gas o polveri.** Gli arnesi elettrici creano scintille che possono incendiare la polvere dei vapori.
- c) **Tenere lontani bambini e altre persone mentre si accende l'arnese elettrico.** Le distrazioni possono farvi perdere il controllo.

2) Sicurezza elettrica

- a) **Le spine dell'arnese elettrico devono andare bene per la presa di corrente. Non modificare mai la spina in alcun modo. Non usare alcun adattatore con arnesi elettrici a terra (messo a terra).** Spine non modificate che vanno bene per le prese di corrente ridurranno il rischio di shock elettrico.
- b) **Evitare il contatto corporeo con superfici a terra come tubature, radiatori, fornelli e refrigeratori.** C'è un rischio maggiore di shock elettrico se il vostro corpo è a terra.
- c) **Non esporre arnesi elettrici alla pioggia o a condizioni di umidità.** Se dell'acqua penetra nell'arnese elettrico aumenterà il rischio di shock elettrico.
- d) **Non abusare del filo. Non usare mai il filo per trasportare, spingere o staccare dalla presa l'arnese elettrico. Tenere il filo lontano da calore, olio, bordi taglienti o parti mobili.** Fili danneggiati o aggrovigliati aumentano il rischio di shock elettrico.
- e) **Quando si accende un arnese elettrico all'aperto, usare una prolunga adatta a tale uso.** Usare un filo adatto all'uso all'aperto ridurrà il rischio di shock elettrico.
- f) **Se non è possibile evitare l'uso di un elettroutensile in ambiente umido, usare una rete di alimentazione protetta da un interruttore differenziale (salvavita).** L'uso di un salvavita riduce il rischio di scosse elettriche.

3) Sicurezza personale

- a) **Stare vigili e attento quando si accende un arnese elettrico. Non usare un arnese elettrico mentre si è stanco o sotto l'effetto di droghe, alcool o medicinali.** Un momento di disattenzione mentre si accendono arnesi elettrici può causare delle gravi lesioni personali.
- b) **Usare dispositivi di protezione individuale. Indossare sempre una protezione per gli occhi.**

Dispositivi di sicurezza come mascherina per la polvere, scarpe di sicurezza antiscivolo, casco, o protezioni per le orecchie usate nelle appropriate condizioni, ridurranno le lesioni personali.

- c) **Prevenire l'avvio accidentale. Assicurarsi che l'interruttore sia spento prima di collegarsi.** Trasportare elettroutensili tenendo il dito sull'interruttore di accensione o dare corrente ad elettroutensili con l'interruttore acceso può dare luogo a incidenti.
- d) **Rimuovere ogni chiave regolatrice o chiave per dadi prima di accendere l'arnese elettrico.** Una chiave per dadi o una chiave lasciata attaccata ad una parte rotante dell'arnese elettrico può provocare lesioni personali.
- e) **Cercare di mantenere l'equilibrio. Mantenere sempre un punto d'appoggio appropriato.** Questo consente un controllo migliore dell'arnese elettrico in situazioni inaspettate.
- f) **Vestirsi adeguatamente. Non indossare vestiti larghi o gioielli. Tenere lontano capelli, vestiti e guanti dalle parti mobili.** Vestiti larghi, gioielli o capelli lunghi possono essere presi nelle parti mobili.
- g) **Se vengono forniti dispositivi per la connessione dell'estrazione della polvere e attrezzature di raccolta, assicurarsi che questi siano collegati e usati correttamente.** L'uso di questi dispositivi può ridurre i rischi correlati alla polvere.
- h) **Non lasciare che la confidenza acquisita dall'uso frequente induca l'utilizzatore ad assumere comportamenti imprudenti e a ignorare i principi di sicurezza per l'utensile.** Una semplice distrazione può provocare gravi lesioni personali in una frazione di secondo.

4) Uso e manutenzione dell'arnese elettrico

- a) **Non forzare l'arnese elettrico. Usare l'arnese elettrico corretto per il vostro impiego.** L'arnese elettrico corretto farà il lavoro meglio e in maniera più sicura alla velocità per la quale è stato progettato.
- b) **Non usare l'arnese elettrico se l'interruttore non si accende o non si spegne.** Ogni arnese elettrico che non può essere controllato con l'interruttore è pericoloso e deve essere riparato.
- c) **Scollegare la spina dalla sorgente di elettricità prima di fare qualsiasi regolazione, cambiare gli accessori, o conservare arnesi elettrici.** Tali misure di sicurezza preventive riducono il rischio di accendere l'arnese elettrico accidentalmente.

- d) **Conservare gli arnesi elettrici inattivi fuori dalla portata dei bambini e non permettere a persone che non hanno confidenza con l'arnese elettrico o con queste istruzioni di usare l'arnese elettrico.** Gli arnesi elettrici sono pericolosi per utenti inesperti.
- e) **Mantenere gli arnesi elettrici. Controllare il non allineamento o l'attacco di parti mobili, la rottura di parti ed ogni altra condizione che può influire sul funzionamento degli arnesi elettrici. Se è danneggiato, far riparare l'arnese elettrico prima dell'uso.** Molti incidenti sono causati da arnesi elettrici mantenuti male.
- f) **Mantenere gli arnesi da taglio affilati e puliti.** È meno probabile che si attacchino degli arnesi da taglio mantenuti correttamente con tagli affilate e questi sono anche più facili da controllare.
- g) **Usare l'arnese elettrico, gli accessori e le parti dell'arnese ecc, secondo queste istruzioni e nel modo pensato per il particolare tipo di arnese elettrico, tenendo conto delle condizioni di lavoro e del lavoro da svolgere.** L'uso dell'arnese elettrico per operazioni diverse da quelle pensate potrebbe causare situazioni pericolose.
- h) **Mantenere le impugnature e le superfici di presa asciutte, pulite e libere da olio e grasso.** Impugnature e superfici di presa scivolose non consentono di maneggiare e controllare in sicurezza l'utensile in situazioni imprevedute.
- 5) **Riparazione**
- a) **L'assistenza per l'elettrotensile deve essere prestata da un tecnico qualificato che utilizzi soltanto ricambi originali.** In questo modo viene garantita la sicurezza dell'elettrotensile.

ISTRUZIONI DI SICUREZZA SPECIFICHE

- **Le troncatrici sono destinate al taglio del legno o di prodotti simili e non possono essere usate con dischi da taglio abrasivi per tagliare materiale ferroso, come barre, aste, perni, ecc.** La polvere abrasiva provoca l'inceppamento delle parti in movimento, come la protezione inferiore. Le scintille prodotte dal taglio abrasivo bruciano la protezione inferiore, l'inserito della lama e le altre parti in plastica.
- **Se possibile, utilizzare dei morsetti per sostenere il pezzo da lavorare. Se il pezzo viene sostenuto con la mano, mantenerla sempre a una distanza di almeno a 100 mm da entrambi i lati della lama. Non utilizzare questa sega per tagliare pezzi troppo piccoli da fissare con il morsetto o da sostenere con le mani.** Se la mano è posizionata troppo vicino alla lama, il rischio di ferirsi è maggiore a causa del contatto con la stessa.
- **Il pezzo da lavorare deve essere fermo e fissato con il morsetto o mantenuto contro il guidapezzo e il banco. Non inserire il pezzo direttamente sotto la lama né eseguire tagli "a mano libera" in alcun modo.** I pezzi da lavorare incontrollati e mobili potrebbero essere lanciati ad alta velocità, causando possibili lesioni.
- **Spingere la troncatrice attraverso il pezzo da lavorare. Non tirare la troncatrice attraverso il pezzo da lavorare. Per eseguire un taglio, sollevare la testa della troncatrice e posizionarla sopra al pezzo in lavorazione senza tagliarlo, avviare il motore, abbassare la testa della troncatrice e spingere la troncatrice attraverso il pezzo in lavorazione.** Se il taglio viene eseguito tirando la troncatrice, la lama potrebbe saltare sulla parte superiore del pezzo da lavorare, scagliando violentemente il gruppo della lama verso l'operatore.
- **Non incrociare mai le mani sulla linea di taglio prevista, né davanti né dietro la lama.** Sostenere il pezzo da lavorare a mani incrociate, ovvero tenere il pezzo sulla destra della lama con la mano sinistra (e viceversa), è estremamente pericoloso.
- **Non mettere le mani dietro il guidapezzo avvicinandosi a più di 100 mm da uno dei due lati della lama, per rimuovere resti di legno o per qualsiasi altro motivo, mentre la lama sta girando.** La vicinanza della lama in rotazione alla mano potrebbe non essere evidente e potrebbero verificarsi lesioni gravi.
- **Ispezionare il pezzo da lavorare prima di tagliarlo. Nel caso in cui il pezzo da lavorare sia piegato o deformato, fissarlo con i morsetti con la parte esterna del lato piegato rivolta verso il guidapezzo. Accertarsi sempre che non vi siano spazi vuoti tra il pezzo da lavorare, il guidapezzo e il banco lungo la linea di taglio.** I pezzi da lavorare piegati o deformati possono distorcersi o spostarsi, provocando un inceppamento della lama in rotazione durante il taglio. Nel pezzo da lavorare non devono essere presenti chiodi o corpi estranei.
- **Non utilizzare la troncatrice fino a quando il banco non è sgombrato da utensili, resti di legno, ecc., eccetto che il pezzo da lavorare.** Nel caso in cui piccoli detriti, pezzi di legno sciolti o

altri oggetti entrino in contatto con la lama in movimento potrebbero essere lanciati ad alta velocità.

- **Tagliare solo un pezzo alla volta.** Più pezzi impiantati non possono essere adeguatamente fissati con un morsetto né sostenuti, con il rischio di rimanendo incastrati alla lama o di spostarsi durante il taglio.
- **Prima dell'uso, assicurarsi che la troncatrice sia installata o posizionata su una superficie di lavoro piana e solida.** Una superficie di lavoro piana e solida riduce il rischio che la troncatrice diventi instabile.
- **Pianificare il lavoro da eseguire. Ogni volta che si modifica l'impostazione dell'angolo di taglio inclinato o di taglio obliquo, assicurarsi che il guidapezzo regolabile sia regolato correttamente per sostenere il pezzo da lavorare, senza interferire con il movimento della lama o con il sistema di protezione.** Senza avviare l'utensile e senza nessun pezzo da lavorare sul banco, fare compiere alla lama della troncatrice un giro completo, simulando il taglio, per accertarsi che non vi sia alcuna interferenza e che non sussista il pericolo di tagliare il guidapezzo.
- **Nel caso in cui il pezzo da lavorare sia più lungo o più largo della superficie del banco della troncatrice, predisporre una superficie di appoggio adeguata, come una prolunga del banco, un cavalletto, ecc.** I pezzi da lavorare più lunghi o più larghi della superficie del banco della troncatrice, non sostenuti in modo sicuro, possono rovesciarsi. Se un pezzo tagliato o il pezzo da lavorare si rovescia, potrebbe sollevare la protezione inferiore oppure essere scagliato via dalla lama in rotazione.
- **Non utilizzare un'altra persona al posto di una prolunga del banco o come sostegno aggiuntivo.** Un sostegno instabile per il pezzo da lavorare può provocare l'inzeppamento della lama sul pezzo oppure il pezzo potrebbe spostarsi durante l'operazione di taglio, trascinando l'operatore o l'assistente contro la lama in rotazione.
- **Non bloccare né premere in alcun modo il pezzo tagliato contro la lama in rotazione.** Se confinato, per esempio tramite l'uso dei fincorsa di lunghezza, il pezzo tagliato potrebbe incunearsi contro la lama ed essere scagliato via violentemente.
- **Utilizzare sempre un morsetto o un altro dispositivo di fissaggio per offrire un supporto stabile a parti cilindriche come barre e tubi come**

barre o tubi. Poiché le barre tendono a rotolare durante il taglio, la lama potrebbe "addentarle" trascinandole verso di sé, insieme alla mano dell'operatore.

- **Lasciare che la lama raggiunga la piena velocità prima di appoggiarla sul pezzo da lavorare.** In questo modo si ridurrà il rischio che il pezzo sia scagliato via.
- **In caso di inceppamento del pezzo da lavorare o della lama, spegnere la troncatrice. Attendere l'arresto di tutte le parti in movimento e scollegare la spina dalla presa di corrente e/o rimuovere il pacco batteria.** A questo punto liberare il materiale inceppato. Proseguire con il taglio con un pezzo inceppato potrebbe causare la perdita di controllo o il danneggiamento della troncatrice.
- **Dopo il completamento dell'operazione di taglio, rilasciare l'interruttore, mantenere abbassata la testa della troncatrice e attendere che la lama si arresti prima di rimuovere il pezzo tagliato.** Avvicinarsi con la mano alla lama in movimento è pericoloso.
- **Tenere saldamente l'impugnatura quando si esegue un taglio incompleto oppure quando si rilascia l'interruttore prima che la testa della troncatrice sia completamente abbassata.** L'azione frenante della troncatrice potrebbe provocare l'abbassamento improvviso della sua testa, causando il rischio di lesioni.
- **Tenere pulita l'area di lavoro.** Le miscele di materiale sono particolarmente pericolose. La polvere di metallo leggero può prendere fuoco o esplodere.
- **Non utilizzare lame spuntate, crepate, piegate o danneggiate. Le lame non affilate o non correttamente fissate producono un taglio più stretto, provocando un attrito eccessivo, l'inzeppamento della lama e un contraccolpo.**
- **Non utilizzare lame in acciaio (HSS).** Queste lame possono rompersi facilmente.
- **Utilizzare sempre lame con dimensione e forma corrette (diamante rispetto a cerchio) dei fori dell'albero.** Le lame non adatte ai rispettivi pezzi di montaggio avranno una rotazione eccentrica causando la perdita di controllo dell'elettrotensile.
- **Non sostituire il laser integrato con un laser di altro tipo.** Un laser non compatibile con questo elettrotensile potrebbe rappresentare un rischio per le persone.

- **Non rimuovere mai detriti, trucioli di legno, ecc. dall'area di taglio mentre l'elettrotensile è in funzione.** Guidare sempre prima il braccio della macchina in posizione neutra, quindi spegnere l'elettrotensile.
- **Dopo l'uso della troncatrice attendere che la lama si raffreddi prima di toccarla.** La lama della troncatrice si scalda molto durante il lavoro.
- **Non rendere mai irriconoscibili i segnali di avviso sulla macchina.**
- **Se la radiazione laser colpisce un occhio, chiudere gli occhi e allontanare immediatamente la testa dal raggio.**
- **Non utilizzare strumenti ottici, come un binocolo, per guardare la sorgente di radiazione.** L'occhio potrebbe subire danni.
- **Non dirigere il raggio laser verso persone che guardano attraverso un binocolo o strumenti simili.** I loro occhi potrebbero subire danni.
- **Non apportare modifiche all'apparecchiatura laser.** Le opzioni di impostazione descritte in queste istruzioni operative ne assicurano l'utilizzo in sicurezza.
- **Non stare in linea con la lama della troncatrice davanti all'utensile elettrico.** Tenersi sempre a lato della lama. In questo modo il proprio corpo è protetto da eventuali contraccolpi.
- **Tenere le mani, le dita e le braccia lontane dalla lama mentre gira.**
- **Non avvicinare una mano all'altra quando ci si trova davanti al braccio dell'utensile.**
- **Evitare che i denti della lama si surriscaldino. Se la lama della troncatrice si surriscalda, arrestare l'elettrotensile.** Lasciare raffreddare la lama della troncatrice prima di utilizzare nuovamente la macchina.
- **Sostituire immediatamente le lame danneggiate o usurate.**
- **Usare solo lame, le cui caratteristiche coincidano con quelle riportate nel manuale d'uso e che sono state testate e contrassegnate conformemente alla norma EN 847-1.**
- **Quando si devono segare pezzi curvi o tondi, questi devono essere fissati in modo specifico contro lo slittamento. Nella linea di taglio, non ci dovrebbe essere spazio tra il pezzo in lavorazione, il guida pezzo e il banco della sega.** Se necessario, si dovranno fabbricare dispositivi speciali.

SICUREZZA ELETTRICA



Controllare sempre che la tensione di alimentazione corrisponda alla tensione indicata sulla targhetta delle caratteristiche.

- Se il cavo di alimentazione di questo utensile elettrico è danneggiato, deve essere sostituito con un cavo di alimentazione appositamente preparato disponibile tramite l'organizzazione di assistenza.
- Utilizzare esclusivamente cavi di prolunga idonei per la potenza nominale dell'elettrotensile, con conduttori di sezione minima di 1,5 mm². Quando si utilizza un cavo di prolunga con avvolgicavo, svolgere sempre completamente il cavo.

2. INFORMAZIONI RELATIVE ALL'ELETTROTENSILE

Uso previsto

L'elettrotensile è concepito come macchina stazionaria per eseguire tagli diritti longitudinali e trasversali nel legno. Sono possibili angoli di taglio orizzontali da -45° a +45° e angoli di smusso verticali di -45°.



Questa sega è destinata esclusivamente alla segatura del legno. Non utilizzare la sega per tagliare materiali diversi dal legno.

DATI TECNICI

Modello n.º	MS505AC
Tensione di rete	220-240V~, 50Hz
Capacità	1500W
Classe macchina	II (doppio isolamento)
Velocità a vuoto	4.500/min
Misura lama	216 x 30 x 2.8mm
Angolo di taglio obliquo	45° (sinistra e destra)
Angolo di taglio inclinato	45° (solo a sinistra)

Capacità di taglio massima della troncatrice	
Taglio obliquo 0° - Taglio inclinato 0°	70 x 305mm
Taglio obliquo 0° - Taglio inclinato 45°	35 x 305mm
Taglio obliquo 45° - Taglio inclinato 0°	70 x 210mm
Taglio obliquo 45° - Taglio inclinato 45°	35 x 210mm
Peso	12 kg
Livello di pressione sonora (L _{PA})	93.6+3 dB(A)
Livello di potenza sonora (L _{WA})	106.6+3 dB(A)

Il valore totale delle vibrazioni dichiarato è stato misurato secondo un metodo di collaudo standard e può essere utilizzato per confrontare uno utensile con un altro; Il valore totale delle vibrazioni dichiarato può essere utilizzato anche in una valutazione preliminare dell'esposizione. L'emissione di vibrazioni durante l'uso effettivo dell'elettro utensile può differire dal valore totale dichiarato a seconda delle modalità di utilizzo dell'utensile. Necessità di individuare misure di sicurezza a tutela dell'operatore che si basino su una stima dell'esposizione nelle condizioni effettive di utilizzo (tenendo conto di tutte le parti del ciclo operativo quali i tempi di spegnimento dell'utensile e di funzionamento a vuoto in aggiunta al tempo di attivazione).

DESCRIZIONE

I numeri che compaiono nel testo si riferiscono agli schemi riportati alle pagine 2-3.

1. Interruttore on/off
2. Interruttore on/off per il laser
3. Pulsante di blocco
4. Coperchio della spazzola di carbone
5. Perno di bloccaggio
6. Coperchio di protezione della lama
7. Morsetto per il pezzo in lavorazione
8. Recinzione di guida
9. Manopola di regolazione dell'angolo della sega
10. Manopola di bloccaggio
11. Paletta di bloccaggio
12. Manopola sul supporto scorrevole
13. Sacchetto di connessione per la polvere
14. Angolo di smussatura
16. Coperchio

17. Bullone della lama della sega
18. Flangia
19. Vite
20. Vite braccio di ritrazione
21. Prolunghe (destra e sinistra)
22. Lama con pulsante di bloccaggio
23. Indicatore d'angolo

3. MONTAGGIO



Prima di eseguire qualsiasi lavoro sulla macchina, scollegare la spina dalla presa di corrente.

Installazione di una macchina stazionaria (Fig. F)

Questa macchina è una macchina stazionaria e, per motivi di sicurezza, deve essere sempre sicurezzata deve essere sempre installata saldamente e non per applicazioni mobili.

La macchina può essere installata in due modi:

- a) Come macchina fissa su un banco di lavoro. In questo caso, la macchina deve essere fissata al banco di lavoro con banco di lavoro con 4 bulloni.
- b) Come macchina fissa su un sottotelaio. In questo caso la macchina deve essere fissata al sottotelaio con 4 bulloni e il con 4 bulloni e il sottotelaio deve essere ancorato con 4 bulloni alla piastra del pavimento. con 4 bulloni alla piastra del pavimento di dimensioni di almeno 1 metro quadrato.

Installazione della troncatrice (Fig. B)

- Posizionare una barra laterale (21) sul lato destro della macchina e l'altra sul lato sinistro della macchina e l'altra sul lato sinistro della macchina.
- Posizionare il morsetto del pezzo (7) sul lato destro o sinistro della macchina lato destro della macchina.
- Tenere l'impugnatura e spostare la sega leggermente verso il basso e quindi estrarre leggermente il perno (5) in modo da in modo che la sega si sposti verso l'alto.

Nota: non utilizzare mai la troncatrice senza le prolunghe in dotazione prolunghe in dotazione. Assicurarsi che siano montate correttamente.

Recinzione scorrevole (Fig. B)

Per motivi di sicurezza, questa macchina è dotata di una guida mobile da utilizzare per il taglio normale e smussato taglio normale e smussato.

- Per i normali tagli trasversali diritti e per i tagli obliqui, regolare sempre regolare lo steccato mobile (8) fino all'estremità e fissare bene per fornire un supporto di sicurezza al pezzo da lavorare.
- Per i tagli obliqui, regolare lo steccato scorrevole (8) in una posizione adeguata, il più vicino possibile alla superficie della superficie della lama, evitando però di interferire con il movimento della lama e assicurarsi di fissarlo bene.

Sostituzione delle lame (Fig. D ed E)

Utilizzare solo lame affilate e non danneggiate non danneggiate. È necessario sostituire immediatamente le lame scheggiate o piegate.

PERICOLO: Non utilizzare lame di dimensioni superiori alla capacità dichiarata della sega. Potrebbe entrare in contatto con la protezione della lama e causare danni.

Non utilizzare una lama troppo spessa per consentire alla rondella esterna della lama di agganciarsi ai piani del mandrino. Ciò impedirà alla vite della lama di fissarla sul mandrino.

Non utilizzare questa sega per tagliare metallo o muratura.

- Scollegare la macchina dall'alimentazione.
- Rimuovere la vite (20) che fissa il braccio di ritrazione al coprilama.
- Rimuovere la vite (19) per rimuovere il copribullone sollevando il coprilama (6) verso l'alto.
- Sia il bullone della lama (17) che la flangia (18) dovrebbero ora essere visibili come mostrato nella Fig. E.
- Premere il pulsante di blocco della lama (22) Ruotare con cautela la lama a mano finché non si blocca.
- Utilizzare la chiave esagonale per rimuovere il bullone della lama (17) allentandolo in senso orario.
- Rimuovere la flangia (18) e la lama.
- Sostituire la lama facendo attenzione che la freccia segnata sulla lama sia rivolta nella stessa direzione della freccia indicata sulla macchina. I denti della lama devono essere rivolti verso il basso.

- Fissare il bullone della lama (17) utilizzando il pulsante di blocco della lama (22) per fissarlo saldamente.
- Abbassare il coprilama (6) in modo che il copribullone rientri in posizione e serrare la vite (19).
- Fissare nuovamente il braccio di ritrazione sul coprilama (6) stringendo la vite (20).
- Ruotare la lama e verificare che la protezione funzioni liberamente.

Regolazione dell'angolo di taglio (Fig. A e B)Regolazione dell'angolo di taglio

L'angolo di taglio può essere impostato tra 45° a sinistra e 45° a destra.

- Allentare il pomello di bloccaggio (10).
- Premere la leva di bloccaggio (11) e ruotare la sega a sinistra o a destra con la manopola di bloccaggio (10) finché l'indicatore di angolo (23) non indica l'angolo desiderato.
- Rilasciare la paletta di bloccaggio (11) e stringere il pomello di bloccaggio (10).

Preimpostazioni (impostazioni rapide) sui seguenti gradi: -45°, -30°, -22,5°, -15°, 0°, 15°, 22,5°, 30°, 45°.

- Premere la paletta di bloccaggio (11) durante la rotazione della piastra di base; rilasciare la paletta prima di raggiungere i gradi richiesti e la piastra "scatta" nella posizione di prerregolazione.

Regolazione degli angoli di smusso (Fig. A e C)

L'angolo di smusso può essere impostato tra 0° e 45°.

- Allentare la manopola di regolazione (9).
- Inclinare la sega con l'impugnatura fino a quando l'indicatore di angolo (14) indica l'angolo desiderato.
- Serrare il pomello di regolazione (9).

Sostituzione delle spazzole di carbone (Fig. B)

- Scollegare la macchina dall'alimentazione elettrica.
- Svitare il coperchio (4).
- Sostituire le spazzole di carbone con il tipo esatto di spazzole.
- Serrare nuovamente il coperchio (4).

Nota: sostituire sempre entrambe le spazzole di carbone contemporaneamente, non utilizzare mai una miscela di spazzole vecchie e nuove.

Montaggio del sacchetto per la polvere (Fig. A)

Premere il morsetto del sacchetto della polvere (13) e farlo scorrere sull'apertura sul retro della macchina. Il sacchetto della polvere rimane in posizione quando si rilascia il morsetto.

4. FUNZIONAMENTO**Utilizzo della troncatrice (Fig. A)**

Prima dell'uso, controllare sempre che non vi siano difetti o anomalie!

- Impostare l'angolo di taglio desiderato della macchina.
- Inserire la spina nella presa.
- Fissare il pezzo in lavorazione con il morsetto (7): assicurarsi che il materiale sia ben fissato!
- Tenere il materiale saldamente sul lato sinistro, assicurandosi di mantenere una distanza di sicurezza dalla lama della sega.
- Per avviare la macchina, tenere premuto il pulsante di blocco (3) e premere l'interruttore on/off (1).
- Assicurarsi che la lama della sega abbia raggiunto la massima velocità prima di farle toccare il pezzo da segare.
- A questo punto, portare la sega lentamente verso il basso, in modo che la lama tagli il pezzo da segare e passi attraverso la fessura del tavolo. Non esercitare alcuna pressione sulla sega. Lasciare alla macchina il tempo di segare il pezzo.
- Riportare la macchina delicatamente verso l'alto e spegnerla rilasciando l'interruttore (1).

Utilizzo della funzione di scorrimento (Fig. A)

La macchina deve essere fissata saldamente a un banco di lavoro.

Utilizzare la funzione di scorrimento per segare pezzi larghi:

- Fissare il pezzo in posizione con il morsetto.
- Allentare la manopola (12).
- Far scorrere la macchina completamente verso di sé.
- Accendere la macchina con l'interruttore.
- Portare lentamente la sega verso il basso, in modo che la lama tagli il pezzo da lavorare.
- Spingere lentamente la macchina all'indietro.
- Riportare delicatamente la macchina verso l'alto e spegnerla lasciando l'interruttore.

Utilizzo del laser (Fig. B)

- Per accendere il laser, premere l'interruttore on/off (2).
- Per spegnere il laser, rilasciare l'interruttore on/off (2).

Posizione di trasporto

Quando si sposta la sega, accertarsi che sia in posizione di trasporto. Controllare che tutti i blocchi e i dispositivi di tensionamento siano saldi:

- Assicurarsi che l'angolo obliquo sia impostato su 0°.
- Assicurarsi che l'angolo di smusso sia impostato su 0°.
- Bloccare la manopola di regolazione dell'angolo della sega (9) ruotandola in senso orario.
- Far scorrere la macchina completamente verso di sé.
- Bloccare la funzione di scorrimento ruotando Kob sul supporto di scorrimento (12) in senso orario.
- Sbloccare il perno di bloccaggio (5) sul lato destro della macchina.
- Spingere la macchina completamente verso il basso.
- Bloccare il perno di bloccaggio (5) sul lato destro della macchina.

Sollevare la macchina solo dalla solida parte inferiore della macchina. Non sollevare la sega dalla maniglia dell'interruttore.

5. MANUTENZIONE

Prima di eseguire qualsiasi operazione di pulizia e intervento di manutenzione spegnere sempre l'elettrotensile e rimuovere la batteria dall'elettrotensile.

Guide di scorrimento

La sporcizia può danneggiare le guide di scorrimento e quindi il funzionamento della macchina.

- Pulire regolarmente le guide di scorrimento con un panno morbido.
- Far gocciolare un po' di olio lubrificante sulle guide di scorrimento.
- Muovere la troncatrice in avanti e indietro in modo che l'olio si distribuisca su tutte le guide.

Queste macchine sono progettate per funzionare a lungo senza problemi con una manutenzione

minima. Pulendo regolarmente la macchina e utilizzandola nel modo corretto, si può contribuire a una lunga durata della macchina.

Pulizia

Pulire regolarmente l'alloggiamento della macchina con un panno morbido, preferibilmente dopo ogni utilizzo della macchina. Assicurarsi che le fessure di ventilazione siano libere da polvere e sporcizia. Per lo sporco ostinato, utilizzare un panno morbido inumidito con acqua e sapone. Non utilizzare mai solventi come benzene, alcol, ammoniacca, ecc. Questi tipi di solventi possono danneggiare le parti in plastica.

RISOLUZIONE DEI PROBLEMI

1. Il motore non si avvia

- La spina non è inserita nella presa.
- Il cavo di alimentazione è rotto.
- L'interruttore è difettoso.

2. Il taglio della sega non è uniforme (frastagliato)

- La lama deve essere affilata.
- La lama è montata in posizione arretrata.
- La lama è intasata da resina o segatura.
- La lama non è adatta al pezzo da lavorare.

3. La leva dell'altezza e/o dell'inclinazione è ostruita.

- I trucioli e/o la polvere devono essere rimossi.

4. Il motore ha difficoltà a raggiungere la massima velocità

- La prolunga è troppo sottile e/o troppo lunga.
- La tensione di rete è inferiore a 230 V.

5. La macchina vibra eccessivamente

- La lama della sega è danneggiata.

6. La macchina diventa eccessivamente calda

- Le fessure di ventilazione sono ostruite. Pulirle con un panno asciutto.

7. L'elettromotrice funziona in modo irregolare

- Le spazzole di carbone sono usurate. Sostituire le spazzole di carbone o rivolgersi al rivenditore.

Lubrificazione

La macchina non necessita di lubrificazione supplementare.

RISPETTO AMBIENTALE



Le apparecchiature elettriche o elettroniche difettose e/o scartate devono essere raccolte presso gli opportuni siti di riciclaggio.

Solo per i Paesi CE

Non smaltire gli elettroutensili insieme ai rifiuti domestici. Secondo la Direttiva europea 2012/19/EC sui rifiuti delle apparecchiature elettriche ed elettroniche e relativa implementazione nelle normative locali, gli elettroutensili ormai inutilizzabili devono essere raccolti separatamente e smaltiti in modo ecologico.

DEFINIZIONI DELLA GARANZIA

I prodotti VONROC sono sviluppati secondo i più elevati standard di qualità e viene garantita l'assenza di difetti nei materiali e nella manodopera per il periodo contrattuale a partire dalla data di acquisto originale. Qualora il prodotto dovesse subire un guasto qualsiasi durante questo periodo a causa di difetti nei materiali e/o nella manodopera, si prega di contattare direttamente il VONROC.

Le seguenti circostanze sono escluse da questa garanzia:

- Riparazioni e/o modifiche alla macchina sono state eseguite o tentate da centri di assistenza non autorizzati.
- Normale usura.
- L'utensile è stato abusato, utilizzato o manutenu- to in modo improprio.
- Sono state utilizzate parti di ricambio non originali

Cio costituisce l'unica garanzia espressa o implicita fornita dall'azienda. Non esistono altre garanzie es- presse o implicite che si estendono oltre il presente documento, ivi comprese le garanzie implicite di commerciabilità e idoneità per uno scopo particola- re. In nessun caso VONROC sarà responsabile di eventuali danni incidentali o consequenziali. I rime- di dei rivenditori saranno limitati alla riparazione o sostituzione di unità o parti non conformi.

Il prodotto e il manuale per l'utente sono soggetti a modifiche. I dati tecnici possono essere modificati senza ulteriore notifica.



DECLARATION OF CONFORMITY MS505AC - SLIDING MITRE SAW

- (EN) We declare under our sole responsibility that this product is in conformity with directive 2011/65/EU of the European parliament and of the council of 8 June on the restriction of the use of certain hazardous substances in electrical and electronic equipment is in conformity and accordance with the following standards and regulations:
- (DE) Der Hersteller erklärt eigenverantwortlich, dass dieses Produkt der Direktive 2011/65/EU des Europäischen Parlaments und des Rats vom 8. Juni 2011 über die Einschränkung der Anwendung von bestimmten gefährlichen Stoffen in elektrischen und elektronischen Geräten entspricht. den folgenden Standards und Vorschriften entspricht:
- (NL) Wij verklaren onder onze volledige verantwoordelijkheid dat dit product voldoet aan de conform Richtlijn 2011/65/EU van het Europees Parlement en de Raad van 8 juni 2011 betreffende beperking van het gebruik van bepaalde gevaarlijke stoffen in elektrische en elektronische apparatuur en in overeenstemming is met de volgende standaarden en reguleringen:
- (FR) Nous déclarons sous notre seule responsabilité que ce produit est conforme aux standards et directives suivants: est conforme à la Directive 2011/65/EU du Parlement Européen et du Conseil du 8 juin 2011 concernant la limitation d'usage de certaines substances dangereuses dans l'équipement électrique et électronique.
- (ES) Declaramos bajo nuestra exclusiva responsabilidad que este producto cumple con las siguientes normas y estándares de funcionamiento: se encuentra conforme con la Directiva 2011/65/UE del Parlamento Europeo y del Consejo de 8 de junio de 2011 sobre la restricción del uso de determinadas sustancias peligrosas en los equipos eléctricos y electrónicos.
- (IT) Dichiariamo, sotto la nostra responsabilità, che questo prodotto è conforme alle normative e ai regolamenti seguenti: è conforme alla Direttiva 2011/65/UE del Parlamento Europeo e del Consiglio dell'8 giugno 2011 sulla limitazione dell'uso di determinate sostanze pericolose nelle apparecchiature elettriche ed elettroniche.

EN62841-1, EN62841-3-9, EN55014-1, EN55014-2, EN61000-3-2, EN61000-3-3, EN60825-1, 2006/42/EC, 2014/30/EU, 2011/65/EU, 2012/19/EU

Zwolle, 01-01-2023

H.G.F Rosberg
CEO

VONROC • Lingenstraat 6 • 8028 PM Zwolle • The Netherlands



VONROC®
BUILD YOUR FUTURE

©2023 VONROC
WWW.VONROC.COM

2301-31