

XL airchef

PROFESSIONAL AIR FRYER

HANDLEIDING



DIGITALE FRITEUSE TT-AF13D

www.turbotronic.nl

Hartelijk dank voor uw aankoop van de **XL airchef** - Digitale friteuse van **TurboTronic®** .

U kunt nu een breed scala aan gerechten op een gezondere manier bereiden - met weinig of geen olie!

De air fryer gebruikt hete lucht, in combinatie met snelle luchtcirculatie, en een bovengrill om uw gerechten snel en gemakkelijk te bereiden. De ingrediënten worden van alle kanten tegelijk verhit en er hoeft in de meeste gevallen geen olie te worden toegevoegd.

BELANGRIJKE VEILIGHEIDSINSTRUCTIES ALLEEN VOOR HUISHOUDELIJK GEBRUIK. LEES ALLE INSTRUCTIES.

Bij het gebruik van elektrische apparaten moeten altijd elementaire veiligheidsmaatregelen worden getroffen:

Lees deze gebruiksaanwijzing zorgvuldig, voordat u het apparaat gebruikt, en bewaar hem goed, zodat u hem later kunt raadplegen.

Bij het gebruik van elektrische apparaten moeten altijd elementaire veiligheidsmaatregelen worden getroffen:

1. LEES ALLE INSTRUCTIES.
2. Raak geen hete oppervlakken aan. Gebruik handvatten of knoppen. Gebruik ovenwanten of pannelappen.
3. Ter bescherming tegen elektrische schokken mag u het snoer, de stekker of het apparaat niet in water of een andere vloeistof onderdompelen.
4. Dit apparaat is niet bestemd voor gebruik door personen (inclusief kinderen) met verminderde lichamelijke, zintuiglijke of geestelijke vermogens, of met een gebrek aan ervaring en kennis, tenzij zij onder toezicht staan of onderricht zijn in het gebruik van het apparaat door een persoon die verantwoordelijk is voor hun veiligheid.
5. Kinderen moeten onder toezicht staan om ervoor te zorgen dat ze niet met het apparaat spelen.
6. Haal de stekker uit het stopcontact wanneer u het apparaat niet gebruikt en voordat u het schoonmaakt. Laat het apparaat afkoelen alvorens het schoon te maken of wanneer uw onderdelen wilt verwijderen.
7. Gebruik het apparaat niet met een beschadigd snoer of een beschadigde stekker of als het apparaat niet goed functioneert

of op enigerlei wijze is beschadigd. Breng het naar een gekwalificeerde technicus voor onderzoek, reparatie of elektrische of mechanische afstelling.

8. Het gebruik van toebehoren dat niet door de fabrikant van het apparaat wordt aanbevolen, kan letsel veroorzaken.

9. Niet buiten gebruiken.

10. Laat het snoer niet over de rand van de tafel of het aanrecht hangen of in aanraking komen met hete oppervlakken.

11. Niet op of bij een hete gas- of elektrische brander plaatsen, of in een verwarmde oven.

12. Uiterste voorzichtigheid is geboden bij het verplaatsen van een apparaat dat hete olie of andere hete vloeistoffen bevat.

13. Steek de stekker altijd eerst in het apparaat en daarna in het stopcontact. Om de stekker uit het stopcontact te halen, zet u alle knoppen op "off" en trekt u vervolgens de stekker uit het stopcontact.

14. Gebruik het apparaat niet voor andere doeleinden dan waarvoor het bestemd is.

15. Zorg ervoor dat het bakrooster op zijn plaats staat voordat u voedsel toevoegt dat aan de lucht moet worden gebakken.

16. Zorg ervoor dat het frituurmandje goed vergrendeld is in de voorkant van de Air Fryer, terwijl de Air Fryer in werking is.



WAARSCHUWING: De Air Fryer werkt alleen als de frituurmand volledig gesloten is.



WAARSCHUWING: Na het frituren met hete lucht moet uiterste voorzichtigheid worden betracht bij het hanteren van de hete frituurmand, het bakrooster en het gekookte voedsel.

BELANGRIJKE WAARBORGEN

LET OP HETE OPPERVLAKKEN: Dit apparaat genereert hitte en ontsnappende stoom tijdens het gebruik. De juiste voorzorgsmaatregelen moeten worden genomen om het risico van brandwonden, brand of ander letsel aan personen of schade aan eigendommen te voorkomen.

WAARSCHUWING: Dit apparaat is heet tijdens het gebruik en blijft nog enige tijd na het uitschakelen heet. Gebruik altijd ovenwanten bij het hanteren van hete materialen en laat metalen onderdelen afkoelen voordat u ze schoonmaakt. Plaats niets op het apparaat terwijl het werkt of heet is.

1. Alle gebruikers van dit apparaat moeten deze gebruiksaanwijzing lezen en begrijpen alvorens dit apparaat te bedienen of schoon te maken.
2. Het snoer van dit apparaat mag alleen worden aangesloten op een 220V AC stopcontact.
3. Als dit apparaat tijdens het gebruik begint te haperen, trek dan de frituurmandlade uit de behuizing. Verwijder vervolgens de stekker uit het stopcontact. Gebruik het defecte apparaat niet en probeer het niet te repareren.
4. Laat dit apparaat tijdens het gebruik niet onbeheerd achter.
5. Dompel het netsnoer niet onder in een vloeistof. Als het netsnoer van dit apparaat beschadigd is, moet het worden vervangen door contact op te nemen met de Consumentenservice.
6. Houd het snoer buiten het bereik van kinderen en zuigelingen om de risico's op elektrische schokken en verstikking te voorkomen.
7. Plaats de Air Fryer op een vlak, hittebestendig werkvlak.
8. Belemmer de luchtuitlaat of luchtinlaten aan de achterkant en zijkanten van de Air Fryer niet met voorwerpen. Vermijd ontsnappende stoom uit de luchtuitlaat tijdens het luchtfrituren.
9. Houd het apparaat tijdens het gebruik minstens 4 centimeter verwijderd van muren of andere voorwerpen.
10. Gebruik altijd de handgreep van de frituurmand om de frituurmandlade te openen.
11. Verplaats nooit een hete Air Fryer of een Air Fryer met heet voedsel. Laat afkoelen alvorens te verplaatsen.
12. Niet schoonmaken met metalen schuursponsjes. Er kunnen stukjes van het sponsje afbreken en in aanraking komen met elektrische onderdelen, waardoor er gevaar voor elektrische schokken ontstaat.
13. Wees uiterst voorzichtig bij het verwijderen van de bak of het weggooien van heet vet.



WAARSCHUWING: Zorg ervoor dat u na het frituren de frituurmandlade op een vlakke, hittebestendige ondergrond plaatst.



WAARSCHUWING: Het te veel vullen van de frituurmand kan de Air Fryer beschadigen en kan leiden tot ernstig persoonlijk letsel.

	Geeft aan dat u de instructies moet lezen om de werking en het gebruik van het product te begrijpen.
	Geeft de aanwezigheid van een gevaar aan dat persoonlijk letsel, de dood of aanzienlijke schade kan veroorzaken. materiële schade als de waarschuwing bij dit symbool wordt genegeerd.
	Vermijd contact met hete oppervlakken. Gebruik altijd handbescherming om brandwonden te voorkomen.
	Alleen voor binnenshuis en huishoudelijk gebruik.

OPMERKINGEN OVER DE STEKKER

Dit apparaat heeft een gepolariseerde stekker (de ene pin is breder dan de andere). Om het risico van elektrische schokken te beperken, past deze stekker maar op één manier in een gepolariseerd stopcontact. Als de stekker niet volledig in het stopcontact past, draait u de stekker om. Als hij dan nog steeds niet past, neem dan contact op met een gekwalificeerde elektricien.

Verander niets aan de stekker.

AANTEKENINGEN OVER HET SNOER

A. Er moet een kort netsnoer (of afneembaar netsnoer) worden aangebracht om het risico te verkleinen dat men verstrikt raakt in of struikelt over een langer snoer.

B. Er zijn langere afneembare netsnoeren of verlengsnoeren beschikbaar, die gebruikt mogen worden als ze voorzichtig worden gebruikt.

C. Indien een lang afneembaar netsnoer of verlengsnoer wordt gebruikt:

1. Het gemarkeerde elektrische vermogen van het snoer of verlengsnoer moet minstens even groot zijn als het elektrische vermogen van het apparaat;
2. Als het apparaat van het geaarde type is, moet het verlengsnoer een geaard 3-draads snoer zijn.
3. Het langere snoer moet zo worden gelegd dat het niet over het aanrecht of het tafelblad hangt en dat kinderen er niet aan kunnen trekken of er per ongeluk over kunnen struikelen.

WAARSCHUWING VOOR SMEULEN

LET OP: Plaats NIET-PLASTISCHE onderzetters of placemats tussen het apparaat en de afwerking van het aanrecht of tafelblad om te voorkomen dat de afwerking van het aanrecht of tafelblad of ander meubilair zal smeulen. Als u dit niet doet, kan de afwerking donkerder worden; er kunnen blijvende vlekken ontstaan of er kunnen vlekken ontstaan.

ELECTRIC POWER

Als het elektrische circuit wordt overbelast met andere apparaten, is het mogelijk dat uw apparaat niet goed werkt. Het moet op een apart elektrisch circuit van andere apparaten worden aangesloten.

KENNISMAKING MET UW 8L FRITEUSE

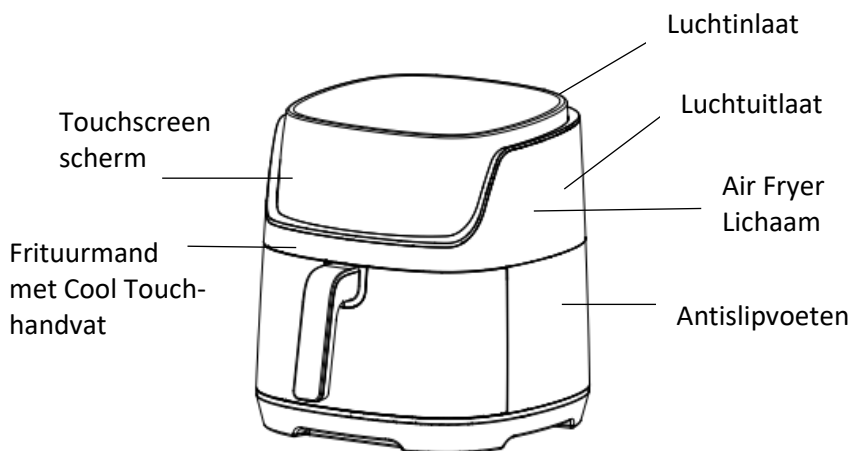

VOOR HET EERSTE GEBRUIK

1. Verwijder alle verpakkingsmateriaal en etiketten van de binnen- en buitenkant van de air fryer. Controleer of er geen verpakking onder en rond het frituurmandje zit.
2. Uw friteuse wordt geleverd met het frituurmandje opgesloten in de behuizing van de friteuse. Pak het handvat van de frituurmand stevig vast om de frituurmand te openen en plaats hem op een vlakke, schone werkplek.
3. Was het frituurmandje en de bakplaat in een heet sopje.

Dompel de friteuse niet onder in water. Veeg de behuizing van de friteuse af met een vochtige doek. Droog alle onderdelen grondig af.

Om ervoor te zorgen dat de bakrooster in de frituurmandlade past, zijn er 4 rubberen punten bevestigd. Als ze loskomen van de lade, schuift u ze gewoon op de lipjes zoals afgebeeld. (Zie fig. 2.)

Figuur 2

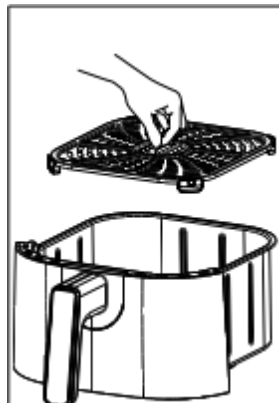

GEBRUIKSAANWIJZING

WAARSCHUWING! Deze luchtfriteuse mag niet worden gebruikt om water te koken.

LET OP: Tijdens het eerste gebruik kan de air fryer een lichte geur afgeven. Dit is normaal.

Plaats de Air Fryer op een vlak, hittebestendig werkvlak, dicht bij een stopcontact.

2. Pak het handvat van het frituurmandje stevig vast om het frituurmandje te openen; haal het vervolgens uit het apparaat en plaats het op een vlakke, schone ondergrond.
3. Plaats het bakrooster in de bodem van het frituurmandje.
4. Plaats het voedsel boven op het bakrooster. Vul het frituurmandje niet te vol met voedsel. Vul een frituurmandje **NOOIT** voor meer dan 2/3 om een goede garing en luchtcirculatie te garanderen. Bij het frituren van verse groenten raden wij aan niet meer dan 1-1/2 kopjes voedsel in het frituurmandje te doen.
5. Plaats het frituurmandje volledig in de voorkant van de Air Fryer.
6. Steek de stekker in het stopcontact. Er verschijnt een stroompictogram op een zwarte achtergrond.
7. Om te beginnen drukt u op het aan/uit-pictogram
8. Het bedieningspaneel verschijnt

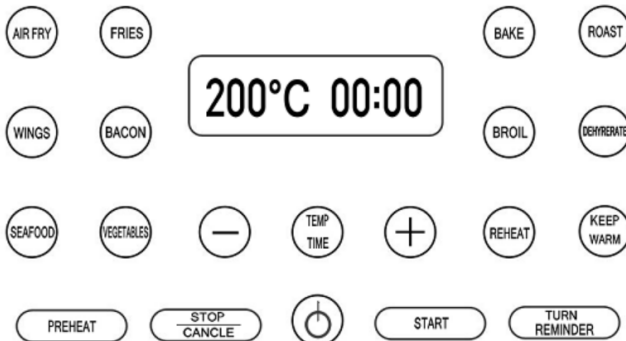

HANDMATIGE BEDIENING

9. Om de frituurtijd aan te passen, drukt u op de knoppen + of - in het midden van het bedieningspaneel om de tijd in stappen van 1 minuut te verhogen of te verlagen, van 1 tot 60 minuten.

10. Om de TEMPERATUUR van het frituren aan te passen, drukt u op de knoppen + of - aan de linkerkant van het bedieningspaneel om het temperatuurbereik in stappen van 5 graden aan te passen.

11. Wanneer de gewenste TIJD en TEMPERATUUR op het display verschijnen, drukt u op START/PAUZE om de air fryer AAN te zetten.

De ingestelde temperatuur en tijd wisselen elkaar af op het display totdat de tijd verstreken is.

BELANGRIJK: De luchtfriteuse verwarmt pas als de START/PAUZE-knop wordt ingedrukt.

12. Om de friteuse op elk moment uit te schakelen, drukt u gewoon op het aan/uit-pictogram.

13. Om de vooraf ingestelde menu-optie te gebruiken, drukt u gewoon op MENU. Telkens wanneer u op MENU drukt, begint de volgende menu-optie te knipperen.

Vooraf ingesteld menu (AIR FRY/FRIES/WINGS/BACON/SEAFOOD/GROENTEN/BAKKE N/ROOSTEREN/BRADEN/DEHYDRATEREN/OPNIEUW OPWARMEN/WARMHOUDEN/VOORVERWARMEN/HERINNERING)

14. Wanneer de gewenste menu-optie knippert, drukt u op de START-toets om de luchtfriteuse AAN te zetten.

5. De vooraf ingestelde temperatuur en tijd wisselen elkaar af op het display totdat de frituurtijd is verstreken.

16. De hoeveelheid, de dichtheid en het gewicht van het voedsel veranderen de totale kooktijd. Vergeet niet dat kleinere porties frituren leidt tot kortere kooktijden en een hogere voedselkwaliteit.

BELANGRIJK: Controleer het voedsel altijd halverwege de kooktijd om de uiteindelijke kooktijd en temperatuur te bepalen.

WAARSCHUWING! GEBRUIK ALTIJD EEN VLEESTHERMOMETER OM ERVOOR TE ZORGEN DAT VLEES EN VIS DOOR EN DOOR GAAR ZIJN VOORDAT U ZE EET.

AIR FRYING TECHNIEK

1. Raadpleeg de frituurtabel en/of volg de aanwijzingen op de verpakking voor de voorgestelde TIJD en TEMPERATUUR.
2. Voor een gelijkmatige bereiding/bruining opent u het frituurmandje ALTIJD halverwege de bereidingstijd en controleert, draait of schudt u het voedsel in het frituurmandje. Pas indien nodig de TIJD of TEMPERATUUR aan.

WAARSCHUWING: Wees uiterst voorzichtig bij het hanteren van het hete frituurmandje en het bakrooster. Vermijd ontsnappende stoom uit het frituurmandje en het voedsel.

LET OP: Gebruik altijd ovenwanten bij het hanteren van het mandje van de heteluchtfriteuse.

LET OP: Hete olie kan zich onder in de lade verzamelen. Om het risico van brandwonden of persoonlijk letsel te voorkomen, of om te voorkomen dat de olie het aan de lucht gebakken voedsel verontreinigt, moet u het frituurmandje altijd ontgrendelen en uit de lade halen voor het legen. Draai de lade NOOIT ondersteboven met het frituurmandje bevestigd.

3. Pas indien nodig de TEMPERATUUR aan en stel de TIJD in op intervallen van 2 tot 5 minuten totdat het gerecht volledig gaar is.
4. Wanneer de TIJD van het frituren is verstreken, klinken er 5 piepjes.
5. Om de air fryer op elk moment uit te schakelen, drukt u gewoon op het aan/uit-pictogram.

WAARSCHUWING! GEBRUIK ALTIJD EEN VLEESTHERMOMETER OM ER ZEKER VAN TE ZIJN DAT VLEES, GEVOGELTE EN VIS GOED DOORBAKKEN ZIJN VOORDAT U ZE EET.

6. Als het recept dat voorschrijft, laat het gekookte voedsel 5 tot 10 minuten rusten. Haal het frituurmandje uit het apparaat en plaats het op een plat, hittebestendig oppervlak.

7. Gebruik een tang of een lange vork om het gefrituurde voedsel op een bord te leggen. Plaats het frituurmandje onmiddellijk terug in de voorkant van de air fryer. Ga door met eventuele volgende batches.
8. Haal de stekker uit het stopcontact als u de friteuse niet gebruikt.

EEN OPMERKING OVER LUCHTFRITUREN VAN VOORVERPAKTE DIEPVRIESPRODUCTEN

1. De air fryer wordt aangedreven met 1500W high performance technologie die warmte circuleert voor snel frituren en herstellen.
2. Verminder als algemene regel de kooktijd van de verpakking met 30% tot 50% afhankelijk van het voedsel en de hoeveelheid die gekookt moet worden.
3. Controleer het voedsel altijd halverwege de kooktijd om de uiteindelijke kooktijd en temperatuur te bepalen.
4. Controleer altijd de voortgang van het koken nadat de TIJD is verstreken. Als er meer tijd nodig is, kook dan met korte tijdsintervallen tot het voedsel gaar is.

VOOR DE BESTE RESULTATEN

1. Gebruik uw air fryer om voorverpakt voedsel te bereiden met een fractie van de olie, in een fractie van de tijd!
2. Controleer het voedsel altijd halverwege de kooktijd om de uiteindelijke kooktijd en temperatuur te bepalen.
3. Dep voedsel altijd droog voor het koken om het bruin worden te bevorderen en overmatige rookontwikkeling te voorkomen.
4. Om overmatige rookontwikkeling te voorkomen, kan het bij het bereiden van voedsel met een hoog vetgehalte, zoals kippenvleugels of worstjes, nodig zijn het vet uit de lade van het frituurmandje te legen.

5. Voor een knapperiger resultaat kunt u vers gepaneerd voedsel in kleine porties luchtfrituren. Creëer meer oppervlakte door het voedsel in kleinere stukken te snijden. Druk het paneermeel op het voedsel zodat het beter blijft plakken. Koel gepaneerd voedsel ten minste 30 minuten voor het frituren.
6. Schik het gepaneerde voedsel zo in het frituurmandje dat het voedsel elkaar niet raakt, zodat de lucht op alle oppervlakken kan stromen.
7. Olijfolie of plantaardige olie spray werkt het best, omdat de olie gelijkmatig wordt verdeeld en er is minder olie nodig.
8. Vul het frituurmandje niet te vol met voedsel. Vul een frituurmandje NOOIT voor meer dan 2/3. Bij het frituren van verse groenten raden wij aan niet meer dan 3 kopjes voedsel in het frituurmandje te doen.
9. Sommige levensmiddelen moeten tijdens het frituren krachtig worden geschud of omgedraaid. Raadpleeg de frituurtabel voor een algemene richtlijn.
10. Vul het frituurmandje niet te vol met voedsel. Vul een frituurmandje NOOIT voor meer dan 2/3. Bij het frituren van verse groenten raden wij aan niet meer dan 3 kopjes voedsel in het frituurmandje te doen.

ONDERHOUDSINSTRUCTIES VOOR DE GEBRUIKER

Dit apparaat vereist weinig onderhoud. Het bevat geen onderdelen die door de gebruiker kunnen worden onderhouden.

Elk onderhoud dat demontage vereist, behalve reiniging, moet worden uitgevoerd door een gekwalificeerde technicus.

ONDERHOUD EN REINIGING

WAARSCHUWING! Laat de Air fryer volledig afkoelen alvorens deze schoon te maken.

1. Haal de stekker uit de Air Fryer. 2. Verwijder het frituurmandje. Zorg ervoor dat het frituurmandje en het bakrooster volledig zijn afgekoeld voordat u ze schoonmaakt. Gebruik het middelste gat van het bakrooster om het bakrooster omhoog en uit de frituurmand te tillen.

2. Was het frituurmandje en het bakrooster in heet zeepwater.
Gebruik geen metalen keukengerei of schurende reinigingsmiddelen of schoonmaakproducten, want dit kan de anti-aanbaklaag beschadigen.
3. Het frituurmandje en het bakrooster zijn vaatwasmachinebestendig. Voor het beste resultaat plaatst u ze in het bovenste rek van uw vaatwasser om te reinigen.
4. Veeg de behuizing van de air fryer schoon met een zachte, niet-schurende vochtige doek.

OPSLAGINSTRUCTIES

1. Zorg ervoor dat de stekker van de air fryer uit het stopcontact is en dat alle onderdelen schoon en droog zijn voordat u deze opbergt.
2. Berg de air fryer nooit op terwijl deze heet of nat is.
3. Bewaar de air fryer in de doos of op een schone, droge plaats.

VERWIJDERING VAN OUDE ELEKTRISCHE APPARATEN



De Europese richtlijn 2002/96/EG betreffende afgedankte elektrische en elektronische apparatuur (AEEA) schrijft voor dat oude elektrische huishoudelijke apparaten niet bij het normale ongesorteerde huisvuil mogen. Oude apparaten moeten apart worden ingezameld om de terugwinning en recycling van de materialen die ze bevatten te optimaliseren en de gevolgen voor de volksgezondheid en het milieu te beperken.

Het symbool van de doorgestreepte "vuilnisbak op wieltjes" op het product herinnert u aan uw verplichting om het apparaat gescheiden op te halen wanneer u het weggooit.

Consumenten moeten contact opnemen met hun lokale overheid of detailhandelaar voor informatie over de correcte verwijdering van hun oude apparaat.

BEPERKTE GARANTIE

De beperkte garantie geldt voor aankopen bij erkende verkopers van **TurboTronic®**.

TurboTronic® Garantiedekking geldt alleen voor de oorspronkelijke eigenaar en het oorspronkelijke product en is niet overdraagbaar.

TurboTronic® garandeert dat het toestel vrij is van materiaal- en fabricagefouten. De beperkte garantie geldt alleen als het apparaat onder normale huishoudelijke omstandigheden wordt gebruikt en wordt onderhouden volgens de voorschriften in de gebruikershandleiding, met inachtneming van het volgende voorwaarden en uitsluitingen:

Wat valt onder deze garantie?

1. De originele eenheid en/of de niet-slijtbare onderdelen die naar het oordeel van **TurboTronic®** defect zijn, zullen worden gerepareerd of vervangen.
2. **TurboTronic®** behoudt zich het recht voor het toestel te vervangen door een toestel van gelijke of grotere waarde.

Wat wordt niet gedekt door deze garantie?

1. Normale slijtage van slijtbare onderdelen (zoals mengvaten, deksels, kopjes, messen, blendervoeten, uitneembare potten, rekken, pannen, enz.), die regelmatig onderhoud en/of vervanging vereisen om de goede werking van uw apparaat te garanderen, vallen niet onder deze garantie.
2. Elk apparaat waarmee is geknoeid of dat voor commerciële doeleinden is gebruikt.
3. Schade veroorzaakt door verkeerd gebruik, misbruik, nalatig gebruik, het niet uitvoeren van het vereiste onderhoud (bijv. het niet vrijhouden van het putje van de motorbasis van gemorst voedsel en ander vuil), of schade door verkeerd gebruik tijdens het transport.
4. Gevolgschade en incidentele schade.
5. Defecten veroorzaakt door niet door **TurboTronic** erkende reparateurs®. Deze gebreken omvatten schade veroorzaakt tijdens het verzenden, wijzigen of repareren van het **TurboTronic®** product (of een van zijn onderdelen) wanneer de reparatie is uitgevoerd door een niet door **TurboTronic®** erkende reparateur.
6. Producten die buiten Europa worden gekocht, gebruikt of bediend.

Illustraties kunnen afwijken van het daadwerkelijke product.

Wij streven er voortdurend naar onze producten te verbeteren. De specificaties op kunnen daarom zonder voorafgaande kennisgeving worden gewijzigd.

TurboTronic® en **Z-Line®** zijn geregistreerde handelsmerken van **Z-GLOBAL B.V.B.A®** .

PRINTED IN PRC