

blokker.

GEBRUIKSAANWIJZING

DIGITALE WATERKOKER
EASY FILL



220-240V~50-60Hz,
1850-2200W



Made in China

Blokker B.V.
Van der Madeweg 13
1114 AM Amsterdam-Duivendrecht
The Netherlands
blokker.nl

Art. 0016472
Type BL-10003

Geachte klant,

Gefeliciteerd met de aankoop van dit kwaliteitsproduct. Lees de gebruiksaanwijzing zorgvuldig door zodat u optimaal gebruik kunt maken van deze digitale waterkoker. In deze gebruiksaanwijzing vindt u alle benodigde aanwijzingen en adviezen voor het gebruik, schoonmaken en onderhoud van het apparaat. Als u deze aanwijzingen volgt, heeft u altijd een uitstekend resultaat. Wij hopen dat u deze digitale waterkoker met plezier zult gebruiken.

VEILIGHEIDSVOORSCHRIFTEN

Voor gebruik dient u alle onderstaande instructies te lezen om letsel en schade te voorkomen en om de beste resultaten met het apparaat te bereiken. Bewaar deze handleiding op een veilige plek. Mocht u dit apparaat aan iemand anders overhandigen, dient u ook de gebruiksaanwijzing te overhandigen.

In geval van schade die wordt veroorzaakt doordat de gebruiker de instructies in deze gebruiksaanwijzing niet in acht heeft genomen, komt de garantie te vervallen. De fabrikant/importeur is niet aansprakelijk voor schade die wordt veroorzaakt door het niet in acht nemen van de gebruiksaanwijzing, door nalatig gebruik of gebruik dat niet in overeenstemming is met de bepalingen van deze gebruiksaanwijzing.

1. Dit apparaat kan worden gebruikt door kinderen vanaf 8 jaar en ouder, indien ze onder supervisie staan of gepaste instructies hebben gekregen zodat ze het apparaat op een veilige manier kunnen gebruiken en de gevaren die het gebruik van het apparaat met zich meebrengt begrijpen.
2. Laat het reinigen en het onderhoud van het apparaat niet uitvoeren door kinderen tenzij ze ouder zijn dan 8 jaar en onder toezicht staan.
3. Houd het apparaat en snoer buiten het bereik van kinderen jonger dan 8 jaar.
4. Apparaten kunnen worden gebruikt door personen met fysische, zintuiglijke of

mentale beperkingen, of die het ontbreekt aan ervaring en kennis, mits ze onder supervisie staan of instructies hebben gekregen omtrent het veilige gebruik van de apparaten en inzicht hebben in de risico's die er aan zijn verbonden.

5. Laat kinderen niet met het apparaat spelen.
6. Als het snoer is beschadigd, moet het worden vervangen door de fabrikant, zijn klantenservice of gelijksoortig geschoolde personen om gevaar te vermijden.
7. Dit apparaat is bestemd voor het gebruik in huishoudens en soortgelijke toepassingen zoals: personeelskeukens in winkels, kantoren of werkplekken; boerderijen; door gasten in hotels, motels en andere types van huisvesting; bed and breakfasts en vergelijkbare instellingen.
8. Als de waterkoker te vol is, kan kokend water eruit spetteren.
9. Tijdens het reinigen mag het apparaat niet worden ondergedompeld.
10. Met het oog op de instructies voor de reiniging van de oppervlakken die in contact kunnen komen met voedsel, dient u de instructies in de paragraaf "REINIGING EN ONDERHOUD" van de gebruiksaanwijzing in acht te nemen.
11. Waarschuwing: Voorkom morsen op de aansluiting.
12. Waarschuwing: Het apparaat verkeerd gebruiken kan letsel veroorzaken.
13. Het oppervlak van het verwarmingselement bezit nog resthitte na gebruik.
14. Voordat u de stekker in het stopcontact steekt, dient u te controleren of de stroom en de frequentie overeen komen met de specificaties van het typeplaatje.
15. Als u gebruik maakt van een verlengkabel, dient dit geschikt te zijn voor het stroomverbruik van het apparaat, anders kan oververhitting van de verlengkabel en/of stekker het gevolg zijn. Er is risico op letsel door het struikelen over het verlengsnoer. Wees voorzichtig om gevaarlijke situaties te vermijden.

16. Trek de stekker uit het stopcontact als het apparaat niet in gebruik is en voordat u het apparaat reinigt.
17. Let op dat de stroomkabel niet over scherpe randen hangt en niet in de buurt komt van hete voorwerpen en open vuur.
18. Dompel het apparaat of de stekker niet onder in water of andere vloeistoffen. Er bestaat levensgevaar als gevolg van een elektrische schok!
19. Om de stekker uit het stopcontact te halen, dient u aan de stekker zelf te trekken. Trek niet aan de stroomkabel.
20. Raak het apparaat niet aan als het in water is gevallen. Trek de stekker uit het stopcontact, schakel het apparaat uit en breng het ter reparatie naar een geautoriseerd servicecenter.
21. Steek de stekker niet in het stopcontact en haal hem er niet uit als u natte handen heeft.
22. Probeer nooit de behuizing van het apparaat te openen en probeer nooit zelf het apparaat te repareren. Dit kan een elektrische schok veroorzaken.
23. Laat het apparaat nooit onbeheerd achter wanneer het in gebruik is.
24. Dit apparaat werd niet ontworpen voor commercieel gebruik.
25. Gebruik het apparaat niet voor andere doeleinden dan het beoogde doel.
26. Draai de kabel niet om het apparaat en buig hem niet.
27. Gebruik het apparaat niet zonder water om schade aan de verwarmingselementen te voorkomen.
28. Draai de stroomkabel niet om het apparaat tijdens het opbergen. Hierdoor kan schade aan de kabel ontstaan welke tot gevaar door kortsluiting, elektrische schok of brand kan leiden.
29. Mocht u de waterkoker per ongeluk zonder water inschakelen, zal de droogloop-bescherming de waterkoker automatisch uitschakelen. Als dit het geval is, dient u de waterkoker af te laten koelen alvorens met koud water te vullen en opnieuw aan de kook te brengen.
30. Let op dat u kokend water altijd langzaam en voorzichtig uitschenkt zonder de waterkoker te snel te kiepen.
31. Raak het hete oppervlak niet aan. Gebruik de handgreep of de knop.
32. Ga bijzonder voorzichtig te werk als u een apparaat met heet water verplaatst.
33. De waterkoker is uitsluitend bestemd voor huishoudelijk gebruik en niet voor gebruik buitenshuis.
34. Onze garantie dekt geen storingen af aan waterkokers die ontstaan door het niet ontkalken van de waterkoker.
35. Kook uitsluitend water met deze waterkoker.
36. Als u het kookproces wilt onderbreken voordat het water kookt, moet u de schakelaar uitschakelen alvorens de waterkoker van de voet te nemen.
37. De waterkoker mag alleen met de meegeleverde voet worden gebruikt.

ALLEEN VOOR HUISHOUDELIJK GEBRUIK ONTWERP

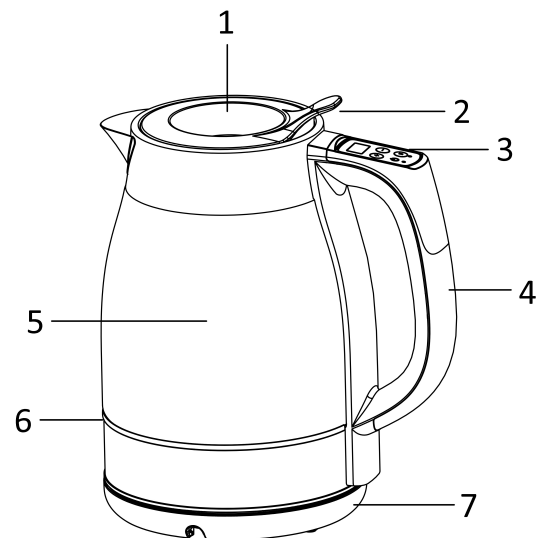

1. Waterinlaat
2. Deksel
3. Bedieningspaneel
4. Handvat
5. Waterpeil-aanduiding
6. Temperatuurindicatorlicht
7. Voetstuk

Bedieningspaneel

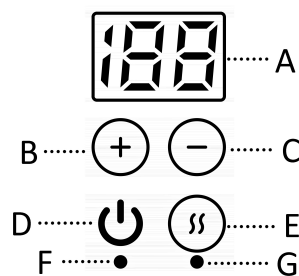

- A. Temperatuurweergave
- B. Temperatuur verhogen-knop
- C. Temperatuur verlagen-knop
- D. Aan/uit-knop
- E. Warmhoudknop
- F. Indicator voor aan/uit-knop
- G. Indicator voor warmhoudknop

VOORDAT U DE WATERKOKER GEBRUIKT

Als u de waterkoker voor de eerste keer gebruikt, raden wij u aan deze te reinigen voor gebruik door twee maal een volle waterkoker water te koken en het water weg te gooien.

GEBRUIK VAN UW WATERKOKER

1. Giet het resterend water van de vorige kookcyclus weg en vul het waterreservoir met de gewenste hoeveelheid vers water. Laat het water direct door de waterinlaat in het midden van het deksel stromen (de sterke waterstroom duwt het deksel van de waterinlaat automatisch open) of open het deksel en vul de waterkoker met de gewenste hoeveelheid water. Vul de waterkoker altijd tussen de minimum (0.5L) en maximum (1.7L) aanduidingen. Te weinig water zal er toe leiden dat de waterkoker uitschakelt voordat het water kookt.

OPMERKING: Vul niet boven het maximumniveau, daar anders het water uit het mondstuk loopt bij het koken. Zorg ervoor dat het deksel goed op zijn plaats zit voordat u de stekker in het stopcontact steekt.

2. Plaats het waterreservoir op het voetstuk. Steek de stekker in een stopcontact. U hoort twee geluidssignalen en het temperatuurindicatorlicht knippert snel in verschillende kleuren. Kies een van de onderstaande methoden om het apparaat te gebruiken. U kunt het kookproces op elk moment stoppen door

op de aan/uit-knop te drukken en houd de knop ongeveer 3 seconden ingedrukt om het apparaat helemaal uit te schakelen.

- 1) Water aan de kook brengen: Druk op de aan/uit-knop en de waterkoker begint het water te koken. Het temperatuurindicatorlicht brandt rood om aan te geven dat de gewenste watertemperatuur 100°C is. Wanneer het water kookt, wordt de waterkoker automatisch uitgeschakeld en hoort u een geluidssignaal.
- 2) Water tot de gewenste temperatuur opwarmen: Druk op de knoppen "+/-" om de gewenste watertemperatuur te kiezen uit 50°C, 70°C, 80°C, 90°C en 100°C. Druk op de aan/uit-knop, de indicator van de knop knippert enkele seconden en brandt vervolgens continu om aan te geven dat de temperatuurinstelling bevestigd is. Het apparaat begint het water op te warmen tot aan de geselecteerde temperatuur (aangegeven door het licht in de overeenkomstige kleur: Groen - 50°C, Lichtblauw - 70°C, Donkerblauw - 80°C, Paars - 90°C, Rood - 100°C). Wanneer de geselecteerde temperatuur is bereikt, stopt het apparaat met verwarmen en hoort u een geluidssignaal.
- 3) Het water opwarmen en vervolgens warmhouden: Druk op de knoppen "+/-" om de gewenste watertemperatuur te kiezen uit 50°C (standaard), 70°C, 80°C en 90°C. Druk op de warmhoudknop en de bijbehorende indicator knippert. Druk op de aan/uit-knop om het opwarmen te starten. Beide indicatoren voor de aan/uit-knop en de warmhoudknop branden nog steeds. Het apparaat warmt het water op tot de geselecteerde temperatuur en houdt deze temperatuur 30 minuten vast. Het apparaat wordt vervolgens automatisch uitgeschakeld en alle controlelampjes doven. Houd er rekening mee dat de warmhoudfunctie niet geschikt is voor 100°C.

Opmerkingen:

- Tijdens het instellen van de temperatuur, geeft het temperatuurscherm de ingestelde temperatuur weer in plaats van de huidige watertemperatuur, die een afwijking van ongeveer 4°C heeft.
- Zodra u de waterkoker van het voetstuk afhaalt, gaat de instelling verloren. Als de waterkoker opnieuw op het voetstuk is geplaatst, moet de waterkoker opnieuw worden ingesteld.
- Wees voorzichtig wanneer u het water uit uw waterkoker giet, u kunt brandwonden oplopen door het kokend water. Open het deksel niet wanneer het water in de waterkoker warm is. Haal de stekker uit het stopcontact wanneer u de waterkoker niet gebruikt. De waterkoker kan op het voetstuk worden opgeborgen wanneer niet in gebruik.
- Mocht u de waterkoker per ongeluk zonder water inschakelen, zal de droogloop-bescherming de waterkoker automatisch uitschakelen. Als dit optreedt, laat de waterkoker afkoelen voordat u deze met water vult en opnieuw gebruikt.

REINIGING EN ONDERHOUD

1. Laat de waterkoker voorafgaand aan reiniging altijd eerst afkoelen en trek de stekker uit het stopcontact.
2. De waterkoker of de snoeren nooit onderdompelen in water, of vocht in contact laten komen met deze onderdelen.
3. Het filter reinigen: ontgrendel het deksel en trek de filter eruit. Spoel de filter af onder stromend water en maak het vervolgens droog.



Reinigen van de behuizing:

Veeg de behuizing schoon met een vochtige doek of een reinigingsdoek, gebruik nooit giftige schoonmaakmiddelen. De basis nooit reinigen door onderdompelen in water of een andere vloeistof.

Ontkalk het apparaat regelmatig, bij voorkeur 1 keer per maand. Als het water sterk kalkhoudend is, moet u vaker ontkalken.

Voor het ontkalken van uw waterkoker kunt u gebruiken:

- witte natuurazijn (8%):
 - vul de waterkoker met 1/2 liter azijn
 - laat de azijn 1 uur koud inwerken
- citroenzuur:
 - breng 1/2 liter water aan de kook
 - voeg 25 g citroenzuur toe
 - laat het zuur 15 min. inwerken

Spoel de waterkoker 5 a 6 keer om na reiniging.

TECHNISCHE GEGEVENS

Bedrijfsspanning: 220-240V ~ 50-60Hz

Opgenomen vermogen: 1850-2200W

MILIEUVRIENDELIJKE AFVALVERWERKING



Recycling – Europese Richtlijn 2012/19/EU. Deze markering betekent dat dit product niet samen met ander huishoudelijk afval mag worden afgedankt. Om het milieu en de volksgezondheid niet in gevaar te brengen en het hergebruik van grondstoffen te bevorderen, moet dit product op verantwoorde wijze worden afgevoerd. Lever verbruikte apparatuur a.u.b. in bij de hiervoor bestemde inzamelpunten of bij de hiervoor bestemde inzamelpunten of bij de winkel waar het product was aangeschaft. Zij zullen dit product accepteren voor milieuvriendelijke afvalverwerking.

GARANTIEBEPALINGEN

- Blokker B.V. geeft 2 jaar garantie op alle defecten die het gevolg zijn van verborgen gebreken en die het apparaat ongeschikt maken voor normaal gebruik.
- De garantie gaat in op het moment van aankoop; bewaar het aankoopbewijs dan ook zorgvuldig.
- Binnen de garantieperiode zullen eventuele fabricage en/ of materiaalfouten kosteloos door ons worden verholpen, hetzij door reparatie, vervangen van onderdelen of omruilen van het apparaat.
- Reparatie wordt alleen onder garantie uitgevoerd indien overtuigend wordt aangetoond (aan de hand van uw aankoopbon), dat de dag waarop de klacht is ingediend binnen de garantieperiode valt.
- De garantie vervalt indien het defect is ontstaan door schade als gevolg van een ongeluk, onjuist gebruik, verwaarlozing (bijv. niet goed reinigen), of indien er ingrepen zijn verricht of reparatie is uitgevoerd buiten de servicewerkplaats van Blokker B.V. (uitgezonderd van de montage, zoals vermeld in de gebruiksaanwijzing).
- Eveneens is de garantie niet geldig voor aansluiting op verkeerde netspanning, het niet opvolgen van de gebruiksaanwijzing en normale slijtage van het apparaat.
- De garantie dekt evenmin beschadigingen ontstaan door het niet tijdig ontkalken van apparaten, welk water ook gebruikt is (dit geldt vanzelfsprekend speciaal voor stoomstrijkijzers, koffiezetapparaten en waterkokers).
- Blokker B.V. kan niet aansprakelijk gesteld worden voor materiële schade of persoonlijke ongelukken ten gevolge van aansluiting in strijd met de ter plaatse geldende veiligheidsvoorschriften en technische normen (bijvoorbeeld een ondeugdelijk stopcontact). De garantie geeft in geen enkel geval recht op schadevergoeding.

- Alle andere schadeclaims, inclusief beschadiging, zijn uitgesloten tenzij de Wet anders oordeelt.
- Andere dan bovengenoemde garantiebepalingen zullen door ons niet worden gehanteerd.

SERVICE

Voor vragen kunt u contact opnemen met:
Blokker B.V. Klantenservice
Telefoonnummer: 088-9494800
WhatsApp: 06-12823538

Wat te doen als uw apparaat niet werkt?

Indien uw apparaat defecten vertoont kunt u zich het beste eerst wenden tot uw dichtstbijzijnde Blokker B.V. winkel. Onze collega's zullen er voor zorgen dat deze defecten zo spoedig mogelijk verholpen worden.

Reparaties buiten de garantieperiode

Reparaties buiten de garantieperiode zijn altijd mogelijk. Hieraan zijn uiteraard kosten verbonden.

220-240V~50-60Hz,
1850-2200W



Made in China

Blokker B.V.
Van der Madeweg 13
1114 AM Amsterdam-Duivendrecht
The Netherlands
blokker.nl

Art. 0016472
Type BL-10003