



## HANDLEIDING



STEELSTOFZUIGER

**TT-CF7**

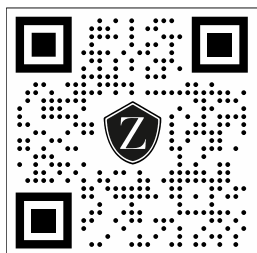

Hartelijk dank voor het kopen van de TT-CF7 steelstofzuiger van **TurboTronic®**.

De TT-CF7 snoerloze, oplaadbare en krachtige stofzuiger is lichtgewicht en geschikt voor het schoonmaken van moeilijk bereikbare plekken. De stofzuiger verandert in een handstofzuiger voor meer schoonmaakmogelijkheden. De TT-CF7 biedt de kracht die je nodig hebt om uw huis schoon te houden. Hij reinigt kale vloeren en tapijten. Dankzij de schoonmaakprestaties op meerdere vloeren kan je van kamer naar kamer gaan en zowel harde vloeren als tapijt reinigen.

<b>MERK:</b> TURBOTRONIC	<b>VERMOGEN:</b> 22,2V 120W, 220-240 V 50-60 Hz
<b>ARTIKELNR.:</b> TT-CF7	<b>AANTAL:</b> 1 STUKS/CTN
<b>BESCHRIJVING:</b> Stofzuiger	<b>Gewicht:</b> 2,6kg
<b>GB verpakkingsgrootte:</b> 805x275x173 mm	<b>Productafmeting:</b> 1190x280x250mm
<b>KLEUR:</b> Blauw	<b>EAN :</b> 4260563038728
<b>KLEUR:</b> Zwart	<b>EAN :</b> 4260563038735
<b>KLEUR:</b> Paars	<b>EAN :</b> 4260563038742

## BELANGRIJKE VEILIGHEIDSINSTRUCTIES

**ALLEEN VOOR HUISHOUELIJK GEBRUIK. LEES ALLE INSTRUCTIES.**

**Wanneer je een elektrisch apparaat gebruikt, moet je altijd de basisveiligheidsmaatregelen in acht nemen, waaronder de volgende:**

Lees deze handleiding zorgvuldig door voordat je het apparaat gebruikt en bewaar de handleiding voor toekomstig gebruik. Als je deze instructies niet in acht neemt en opvolgt, kan dit leiden tot een ongeval.



### **WAARSCHUWING:**





- Dit apparaat kan worden gebruikt door kinderen vanaf 8 jaar en personen met beperkte fysieke, zintuiglijke of mentale capaciteiten of gebrek aan ervaring en kennis, als zij onder toezicht staan of instructie hebben gekregen over het veilige gebruik van het apparaat en de gevaren begrijpen.

- Kinderen mogen niet met het apparaat spelen. Reiniging en gebruikersonderhoud mogen niet zonder toezicht door kinderen worden uitgevoerd.
- Het apparaat mag alleen worden gebruikt met de voedingseenheid die bij het apparaat wordt geleverd.

## **VEILIGHEIDSINSTRUCTIES**

- Zorg ervoor dat je apparaat en de accessoires in perfecte staat zijn voor gebruik. Je mag het niet gebruiken als je afwijkingen opmerkt.
- Controleer voordat je het apparaat aansluit of het voltage dat op de lader staat aangegeven overeenkomt met dat van je elektrische installatie.
- Controleer de voedingskabel van de oplader regelmatig. Dompel de oplader nooit onder. Laat de oplader nooit continu in het stopcontact zitten.
- Het apparaat is bedoeld voor huishoudelijk gebruik in huis. Gebruik het volgens de instructies in de handleiding.
- Gebruik dit apparaat nooit buitenshuis.
- Verwijder de stekker niet door aan de kabel of het apparaat zelf te trekken.
- Gebruik dit apparaat niet terwijl het wordt opgeladen.
- Gebruik dit apparaat niet voor het opzuigen van gloeiende of scherpe voorwerpen (aangestoken lucifers, hete as, spijkers).
- Gebruik deze stofzuiger niet voor het opzuigen van pennen, garen, cement, gips of ander bouw- of decoratiemateriaal.
- Zuig nooit vloeistoffen of giftige stoffen, schoonmaakmiddelen, benzine of gevaarlijke of ontvlambare producten in. Je kunt het apparaat ernstig beschadigen.
- Gebruik de stofzuiger niet op vochtige oppervlakken.
- Zorg ervoor dat de luchtinlaat nooit verstopt raakt.
- Gebruik het apparaat niet als het in het water is gevallen.
- Gebruik het apparaat niet zonder tank en filter.
- Houd dit apparaat uit de buurt van hete oppervlakken.
- Gebruik het toestel niet als de accessoires niet correct gemonteerd zijn.
- Haal de stekker uit het stopcontact als het apparaat een tijdje niet wordt gebruikt of voordat u het schoonmaakt.
- Haal de stekker uit het stopcontact als het apparaat volledig is opgeladen. Trek de stekker niet uit het stopcontact door aan het snoer te trekken.
- Zorg ervoor dat je de stekker uit het stopcontact haalt voordat je de accessoires vervangt.
- Gebruik voor uw veiligheid alleen de originele accessoires die bij jouw apparaat zijn geleverd.

- Laat het apparaat nooit onbeheerd achter als de stekker in het stopcontact zit.
- Zorg er altijd voor dat je droge handen hebt als je je apparaat uitzet of loskoppelt.
- Plaats de basis niet in de buurt van een warmtebron.
- Laat de batterij niet vallen en prik er niet in.
- De bedrijfstemperatuur van het product varieert van 0°C tot 40°C. Gebruik het product niet in omgevingen waar de aanbevolen maximumtemperatuur wordt overschreden.

	<p>Geeft aan dat de instructies moeten worden gelezen om de werking en het gebruik van het product te begrijpen.</p>
	<p>Geeft de aanwezigheid van een gevaar aan dat persoonlijk letsel, de dood of aanzienlijke materiële schade kan veroorzaken als de waarschuwing bij dit symbool wordt genegeerd.</p>
	<p>Vermijd contact met hete oppervlakken. Gebruik altijd handbescherming om brandwonden te voorkomen.</p>
	<p>Alleen voor gebruik binnenshuis en in het huishouden.</p>

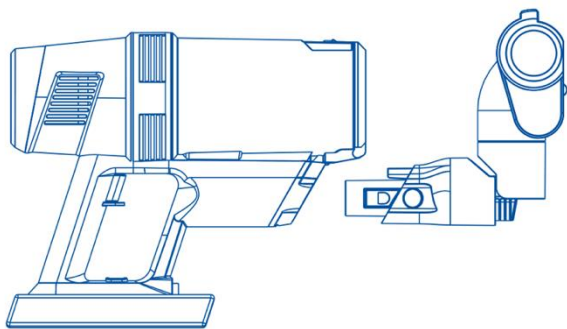

## INSTALLEER DE VLOERBORSTEL

Als je de vloerborstel op de stofzuiger moet aansluiten, sluit deze dan rechtstreeks aan op de stofzuigerbehuizing zoals op de afbeelding.

## 2 IN 1 BORSTEL INSTALLEREN

Om de 2 in 1 borstel aan te sluiten op de stofzuiger, sluit je hem rechtstreeks aan op de stofzuigerbehuizing zoals op de afbeelding.

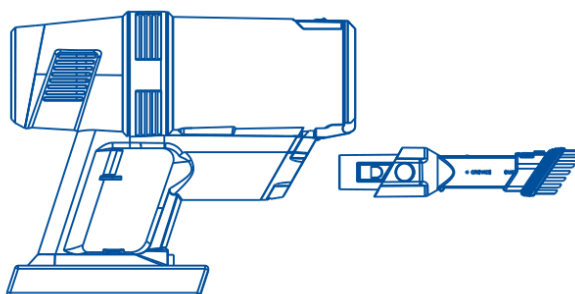

# GEDETAILEERDE BESCHRIJVING

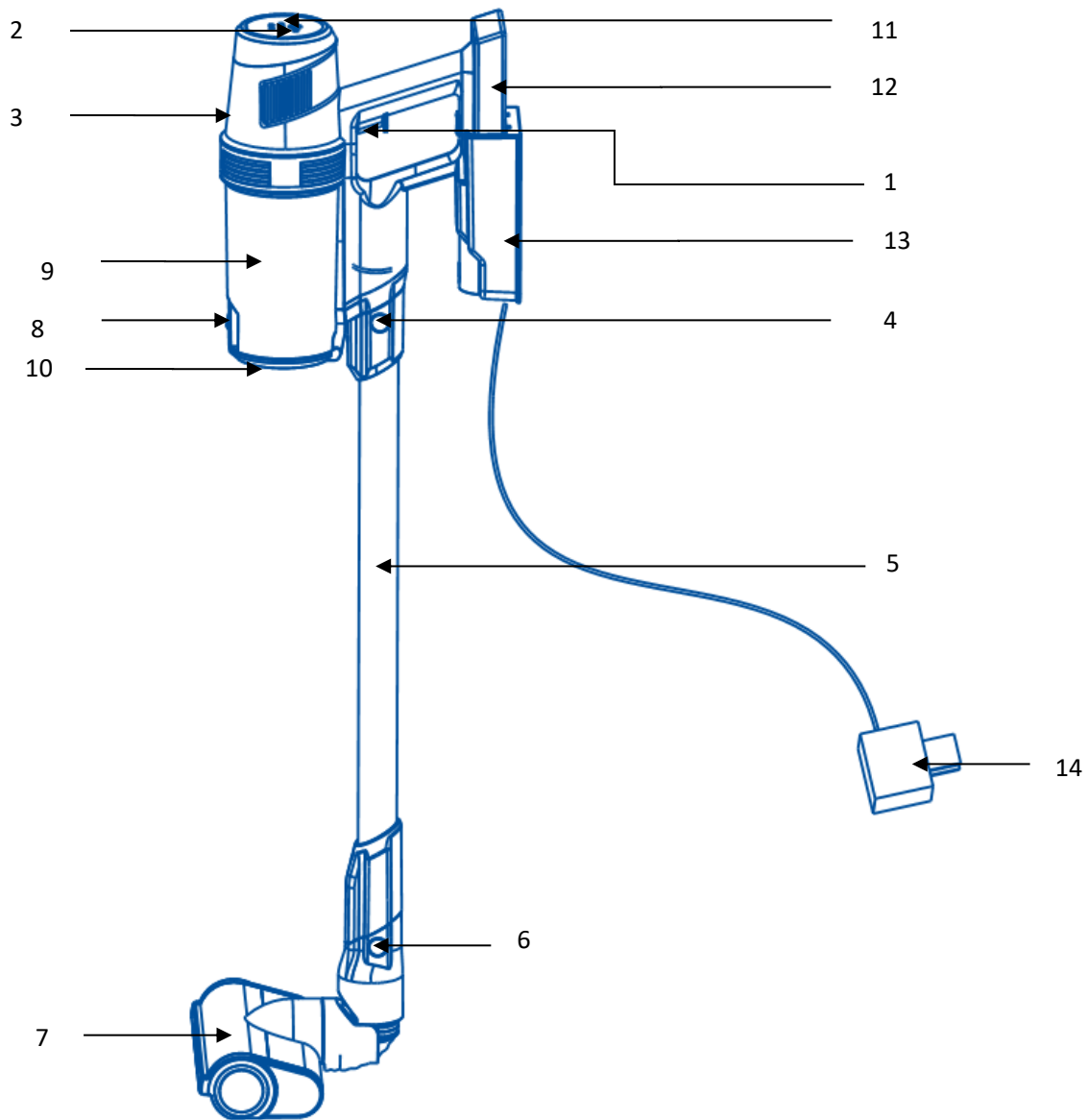

- 1. Aan-/uitknop
- 2. Snelheidsregelaar
- 3. Motor
- 4. Ontgrendelknop
- 5. Stofzuigerslang
- 6. Ontgrendelknop borstel
- 7. Hoofdborstel

- 8. Ontgrendelknop stofcompartiment
- 9. Stofcompartiment
- 10. Deksel stofcompartiment
- 11. Batterij-indicatorlampje
- 12. Batterij
- 13. Muurbevestigingsbeugel
- 14. Lader

## Montage

1. Plaats het filter in het stofcompartiment, draai de kegel en lijn de inkepingen op de kegel uit met de ribbels van het stofcompartiment.
2. Plaats het filter in de kegel en zorg ervoor dat het plat is.
3. Schroef het gemonteerde stofcompartiment in het hoofdgedeelte tot je een klikgeluid hoort, wat aangeeft dat het vastschroeven klaar is.

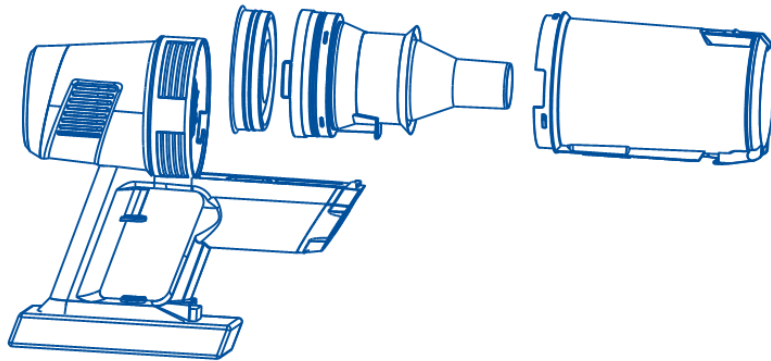

4. Plaats de batterij in de onderste positie van de behuizing totdat je een klik hoort.

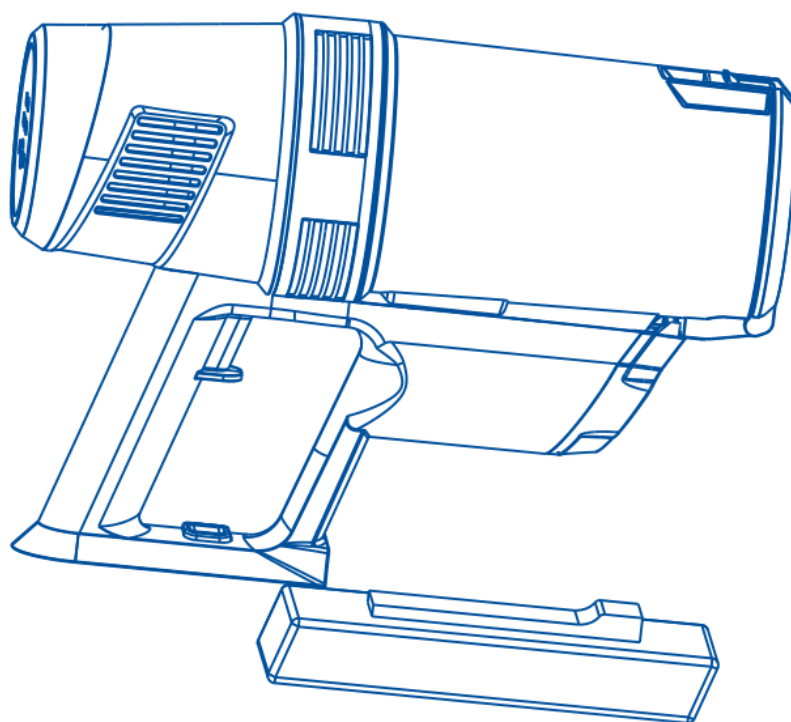

## 5. Accessoires installeren op de hoofdbehuizing

Installeer de aluminium buis en vloerborstel, steek ze in de gaten aan de voorkant van de hoofdbehuizing tot je een klik hoort, dan is de installatie voltooid.

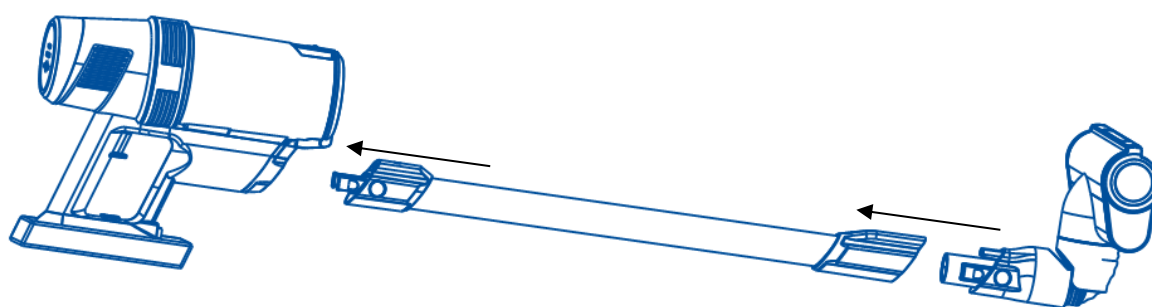

# RICHTLIJNEN VOOR DE BEDIENING

## Voor het eerste gebruik:

- 1 Verwijder alle beschermende afdekkingen of materialen.
- 2 Controleer of alle onderdelen aanwezig zijn en in goede staat verkeren.
- 3 Zet de stofzuiger in elkaar zoals hierboven uitgelegd.
- 4 Plaats de stofzuiger op de muurbeugel, steek de stekker in het stopcontact en laat hem volledig opladen.
- 5 Tijdens het opladen gaat er een indicatielampje branden. Als het opladen klaar is, branden alle 3 de indicatorlampjes.

## Belangrijk:

Laat de oplader niet continu aangesloten. Haal de stekker uit het stopcontact zodra je stofzuiger goed is opgeladen. Zo bespaar je energie en verleng je de levensduur van de oplader. De meegeleverde batterij is alleen geschikt voor deze stofzuiger.

## Opmerking:

Je moet de batterij volledig opladen voor het eerste gebruik en wanneer het apparaat lange tijd niet is gebruikt. Laad de batterij onmiddellijk op met de adapter wanneer deze verzwakt.

## Gebruik:

Zet de stofzuiger aan en uit met de aan/uit-knop en gebruik de snelheidsregelknop om het vermogen aan te passen.

## 2 in 1 accessoire

- Steek het 2-in-1 accessoire in de hoofdeenheid en duw de borstelkop naar achteren. Dit accessoire is perfect voor het reinigen van banken, hoeken, trappen, toetsenborden, meubels, planken, elektrische apparaten en smalle ruimtes.
- Steek het 2-in-1 accessoire in de stofzuigerbuis en duw de borstelkop naar achteren. Je kunt nu het plafond en andere hoge plekken bereiken.

## Hoofdborstel

- Bevestig het accessoire aan de slang. Dit accessoire is ideaal voor het stofzuigen van vloeren en tapijten.



# REINIGING EN ONDERHOUD

- Reinig de behuizing van het apparaat met een zachte, droge doek.
- Gebruik nooit reinigingsmiddelen of schuurmiddelen om beschadiging van het apparaat te voorkomen.
- Dompel het apparaat nooit onder in water of een andere vloeistof.
- Bewaar het apparaat op een plaats uit de buurt van direct zonlicht.

## **Om de stof uit het stofcompartiment te verwijderen:**

- Druk op de ontgrendelknop om het stofcompartiment te scheiden van de behuizing van het apparaat.
- Druk vervolgens op de knop van het stofcompartiment en leeg het compartiment.

## **Het stofcompartiment reinigen:**

- Verwijder het stofcompartiment, verwijder het filter en het plastic filter.
- Was beide filters en laat ze aan de lucht drogen.

## **De hoofdborstel reinigen:**

Verschuif het lipje aan de onderkant van het accessoire, verwijder de borstel en maak hem schoon.

## TECHNISCHE SPECIFICATIES

Spanning: 22,2V

Vermogen: 140W

Oplaadtijd: 4 tot 5 uur

## WEGGOOIEN VAN OUDE ELEKTRISCHE APPARATEN:



De Europese richtlijn 2002/96/EG betreffende afgedankte elektrische en elektronische apparatuur (AEEA) vereist dat oude huishoudelijke elektrische apparaten niet bij het normale ongesorteerde huishoudelijk afval mogen. Oude apparaten moeten apart worden ingezameld om de terugwinning en recycling van de materialen die ze bevatten te optimaliseren en de impact op de volksgezondheid en het milieu te verminderen. Het symbool van de doorgekruiste "vuilnisbak op wieltjes" op het product herinnert u aan uw verplichting om het apparaat apart in te zamelen wanneer u het weggooit. Consumenten moeten contact opnemen met hun gemeente of winkelier voor informatie over het correct weggooien van hun oude apparaat.

## BEPERKTE GARANTIE:

De beperkte garantie geldt voor aankopen bij erkende verkopers van **TurboTronic®**.

**TurboTronic®** Garantiedekking geldt alleen voor de oorspronkelijke eigenaar en voor het oorspronkelijke product en is niet overdraagbaar.

**TurboTronic®** garandeert dat het apparaat vrij is van materiaal- en fabricagefouten. De beperkte garantie is alleen van toepassing als het apparaat wordt gebruikt onder normale huishoudelijke omstandigheden en wordt onderhouden volgens de vereisten in de gebruikershandleiding, met inachtneming van het volgende voorwaarden en uitsluitingen:

**VOOR GARANTIE OF SERVICE NA AANKOOP MOET JE JE WENDEN TOT EEN DERDE PARTIJ BIJ WIE JE HET PRODUCT HEBT GEKOCHT. TURBOTRONIC® BIEDT DE GARANTIE ALLEEN AAN ONZE EXTERNE LEVERANCIERS. AANGEZIEN DIT PRODUCT NIET RECHTSTREEKS BIJ TURBOTRONIC® IS GEKOCHT, MAAR VIA EEN VAN ONZE EXTERNE LEVERANCIERS, DIENT ELK PROBLEEM NA DE AANKOOP, DE KLANTENSERVICE OF HET ONTVANGEN VAN DE GARANTIE UITSLUITEND/RECHTSTREEKS TE WORDEN OPGELOST VIA DE EXTERNE LEVERANCIERS BIJ WIE JE HET PRODUCT HEBT GEKOCHT. Wat valt er onder deze garantie?**

1. De originele eenheid en/of niet-verslijtbare onderdelen die als defect worden beschouwd, zullen naar eigen goeddunken van **TurboTronic®** worden gerepareerd of vervangen.

2. **TurboTronic®** behoudt zich het recht voor om het toestel te vervangen door een toestel van gelijke of hogere waarde.

#### **Wat wordt niet gedekt door deze garantie?**

1. Normale slijtage van slijtbare onderdelen (zoals mengvaten, deksels, kopjes, messen, blendervoeten, uitneembare potten, rekken, pannen, enz.), die regelmatig onderhoud en/of vervanging vereisen om de goede werking van uw apparaat te garanderen, worden niet gedekt door deze garantie.

2. Elk apparaat waarmee is geknoeid of dat voor commerciële doeleinden is gebruikt.

3. Schade veroorzaakt door verkeerd gebruik, misbruik, nalatig gebruik, het niet uitvoeren van het vereiste onderhoud (bijv. het niet vrijhouden van de opening van de motorbasis van gemorst voedsel en ander vuil), of schade als gevolg van verkeerd gebruik tijdens transport.

4. Gevolgschade en incidentele schade.

5. Defecten veroorzaakt door niet door **TurboTronic** geautoriseerde reparateurs®. Deze defecten omvatten schade die is veroorzaakt tijdens het verzenden, wijzigen of repareren van het **TurboTronic®** product (of een van de onderdelen ervan) wanneer de reparatie is uitgevoerd door een niet door **TurboTronic®** geautoriseerde reparateur.

6. Producten die buiten Europa worden gekocht, gebruikt of bediend.

Illustraties kunnen afwijken van het daadwerkelijke product.

We streven er voortdurend naar om onze producten te verbeteren, daarom kunnen de specificaties hierin zonder voorafgaande kennisgeving worden gewijzigd.

**TurboTronic®** en **Z-Line®** zijn geregistreerde handelsmerken van:  
**Z-GLOBAL B.V.B.A®**.