

FLOAT

VERSAVENTO

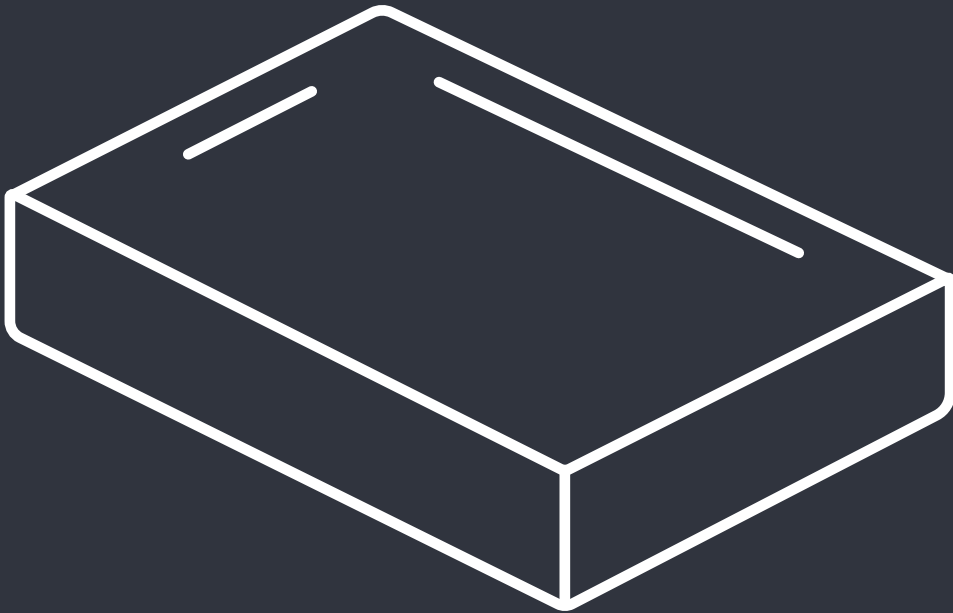

















Handleiding

TALEN

NEDERLANDS	2
ENGLISH	11
DEUTSCH	20

INHOUDSOPGAVE

	BELANGRIJKE VEILIGHEIDSMaatregelen	3
	BELANGRIJKSTE VEILIGHEIDSINFORMATIE	3
	ALGEMENE VEILIGHEID	4
	STEKKER EN SNOER	4
	JOUW CLOUDFLEX LEREN KENNEN	5
	BEDIENINGSPANEEL	6
	TECHNISCHE SPECIFICATIES	7
	VOOR HET EERSTE GEBRUIK	7
	HET APPARAAT TESTEN	7
	JOUW CLOUDFLEX GEBRUIKEN	8
	HET LUCHTBED OPPOMPEN	8
	HET LUCHTBED LEEG LATEN LOPEN	8
	JOUW CLOUDFLEX ONDERHOUDEN	9
	PROBLEMEN OPLOSSEN	9
	INFORMATIE OVER DE GARANTIE	10
	KLANTENSERVICE	10
	INLEVEREN VAN ELEKTRISCHE APPARATEN	10

BELANGRIJKE VEILIGHEIDSMATREGELEN

Lees deze instructies zorgvuldig door voordat je gebruik maakt van jouw CLOUDFLEX. Bewaar deze handleiding voor toekomstig gebruik of nieuwe gebruikers.

BELANGRIJKSTE VEILIGHEIDSINFORMATIE

- Gebruik de CLOUDFLEX op een verstandige manier. Het apparaat is niet geschikt voor kinderen van 0-15 maanden. Dit apparaat is niet bedoeld om op te lopen, staan of springen.
- Stel het apparaat niet bloot aan extreme temperaturen.
- Houd huisdieren uit de buurt van het apparaat om beschadigingen te voorkomen.
- Zorg ervoor dat er geen spitse- of scherpe voorwerpen in het apparaat worden gestoken.
- Gebruik de CLOUDFLEX niet in de buurt van trappen, deuren, scherpe randen of breekbare objecten.
- Zorg ervoor dat er voldoende ruimte tussen de CLOUDFLEX en andere objecten zit, zodat het apparaat niet vast komt te zitten.
- Gebruik het apparaat niet in de buurt van warmtebronnen of ontvlambare voorwerpen en stoffen.
- Zorg ervoor dat je de CLOUDFLEX gebruikt op een vlakke, droge, stabiele en hittebestendige ondergrond. Gebruik het apparaat niet als zwemattribuut.
- Gebruik de luchtpomp niet langer dan 5 minuten per keer. Laat de pomp minstens 20 minuten afkoelen tussen elk gebruik om oververhitting en brandgevaar te voorkomen.
- De luchtpomp gaat niet automatisch uit, deze moet je zelf uitzetten. Het apparaat te lang oppompen kan leiden tot ontploffingsgevaar.
- Houd je handen en gezicht op een veilige afstand van de luchtdoorlaat.
- Zorg ervoor dat er geen vingers of vreemde voorwerpen in de luchtdoorlaat komen. Dit kan een elektrische schok of brand veroorzaken.
- Dek de luchtdoorlaat niet af als de pomp aanstaat. Dit kan tot brandgevaar, een elektrische schok, persoonlijk letsel of schade aan het apparaat leiden. Zorg ervoor dat de doorlaat genoeg ventilatie heeft.

ALGEMENE VEILIGHEID

- Gebruik jouw CLOUDFLEX niet wanneer het beschadigd of defect is, of wanneer het snoer of de stekker beschadigd is. Probeer het product niet te repareren, neem in plaats daarvan contact met ons op.
-
- Steek de stekker van de CLOUDFLEX niet in het stopcontact voordat het apparaat volledig in elkaar gezet is en haal de stekker altijd uit het stopcontact voordat je het apparaat vervoert of uit elkaar haalt.
-
- Zorg ervoor dat je handen droog zijn voordat je de stekker aanraakt of jouw CLOUDFLEX aanzet.
-
- Houd scherp toezicht op kinderen rondom jouw CLOUDFLEX. Kinderen mogen geen gebruik maken van dit apparaat.
-
- Dit apparaat is niet geschikt voor gebruik door personen met verminderde fysieke, zintuiglijke of mentale vermogens, of gebrek aan ervaring en kennis, tenzij zij onder toezicht staan van een persoon die voor hun veiligheid verantwoordelijk is.
-
- Laat het apparaat nooit onbeheerd achter tijdens gebruik.
-
- Maak geen gebruik van vervangingsonderdelen of accessoires van derden, aangezien deze brand, elektrische schokken of persoonlijk letsel kunnen veroorzaken.
-
- Niet buitenshuis gebruiken. Dit apparaat is alleen geschikt voor binnenshuis gebruik.
-
- Dompel jouw CLOUDFLEX, het snoer of de stekker niet onder in water of enige andere vloeistof.
-
- Berg het apparaat op veilig en droog op wanneer het niet in gebruik is.

STEKKER EN SNOER

- Controleer voordat je de stekker in het stopcontact steekt dat het voltage overeenkomt met het typeplaatje op het apparaat.
- Gebruik dit apparaat niet met een verlengsnoer.
- Zorg ervoor dat het snoer tijdens het gebruik niet in de war raakt of in de weg zit.
- Haal de stekker uit het stopcontact wanneer het apparaat niet in gebruik is.

JOUW CLOUDFLEX LEREN KENNEN

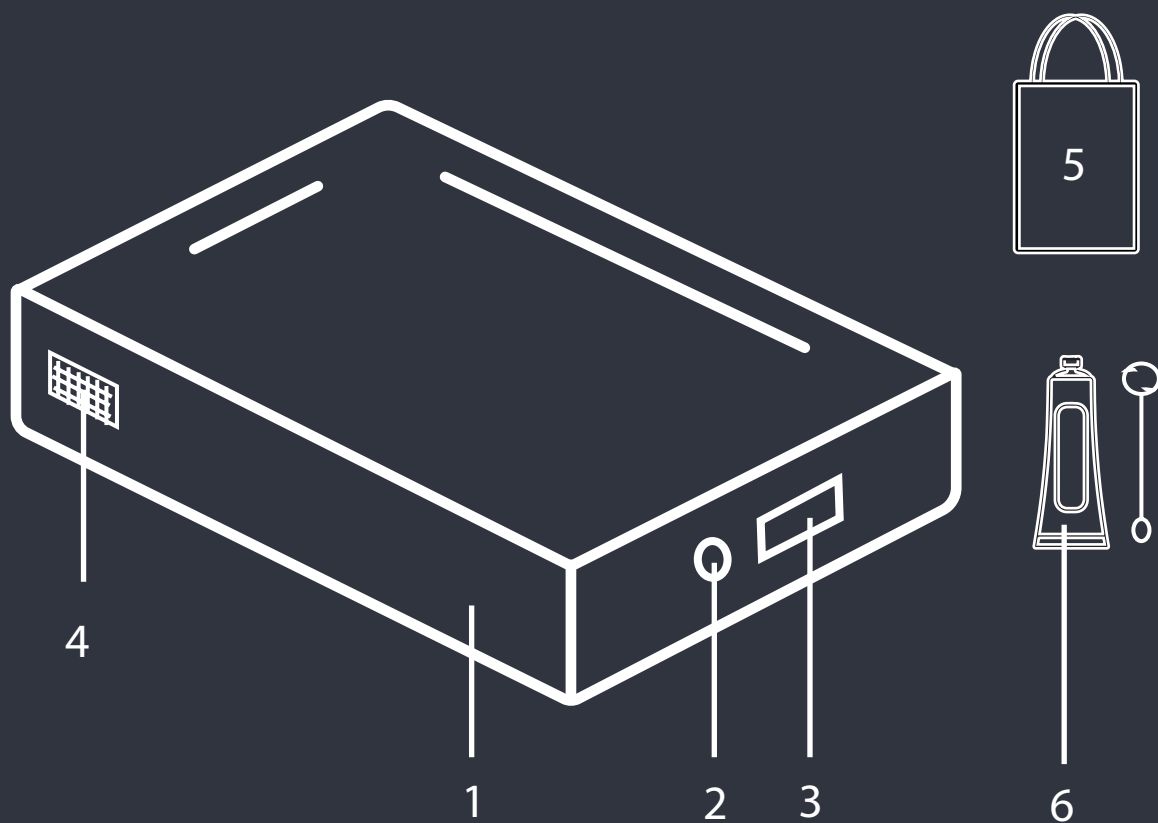

- 1. Luchtbed met ingebouwde pomp
- 2. Ventiel
- 3. Bedieningspaneel
- 4. Opbergnet
- 5. Nylon draagtas
- 6. Reparatieset

BEDIENINGSPANEEL

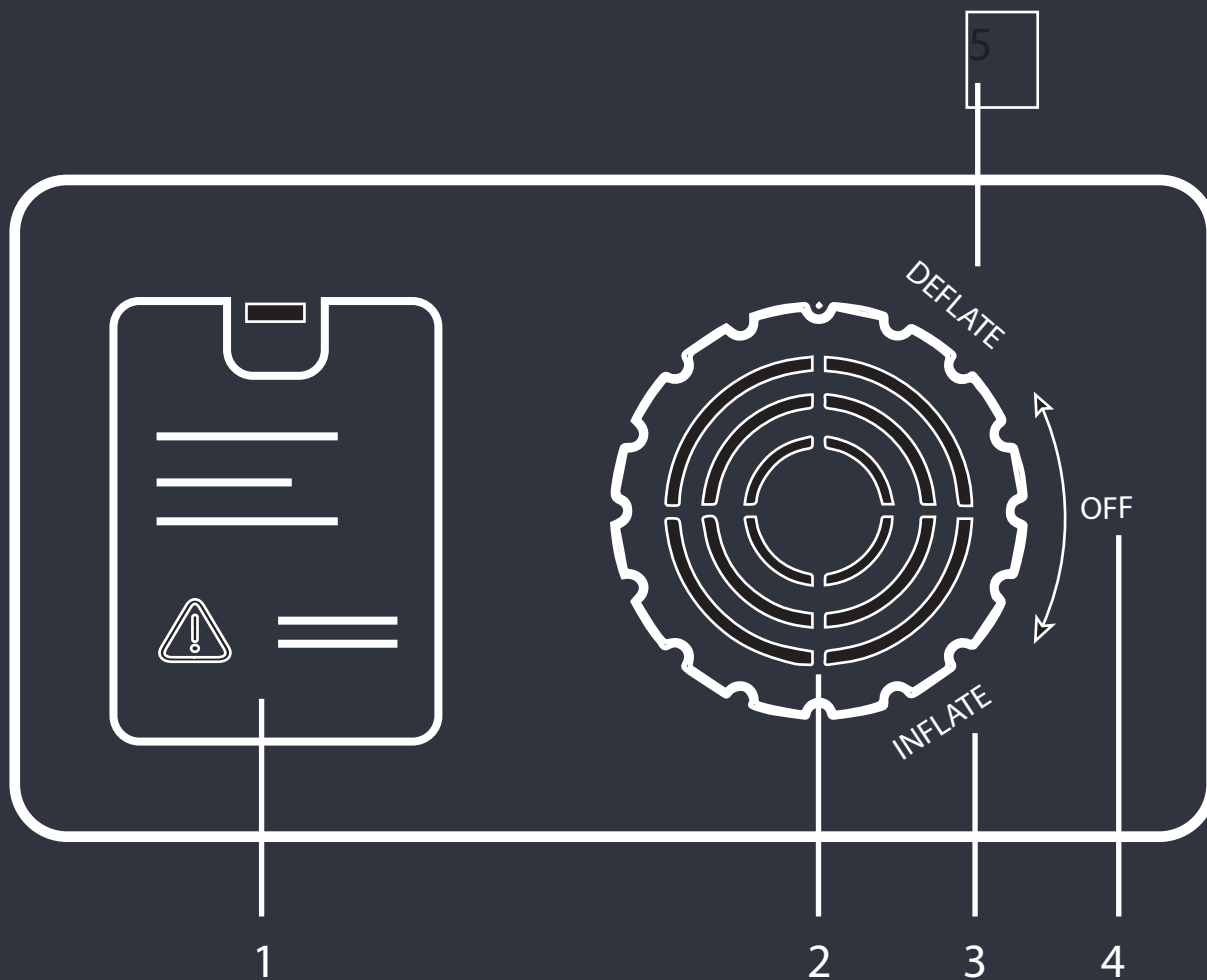

- 1. Snoeropslag
- 2. Luchtdoorlaat
- 3. Oppompen
- 4. Uit-markering
- 5. Leeglopen

TECHNISCHE SPECIFICATIES

- STAUS&BACH CLOUDFLEX
- Productreferentie: [PRODUCT SKU]
- Spanning: 220-240V, 50-60Hz
- Stroomvoorziening: 150W
- Tijd oppompen: ± 3 min.
- Tijd leeglopen: ± 3 min.
- Max. belastbaar gewicht: 275 kg
- Max. omgevingstemperatuur: 50 °C
- Min. omgevingstemperatuur: -25 °C
- Gemaakt in P.R.C., ontworpen in Nederland.

VOOR HET EERSTE GEBRUIK

1. Lees de veiligheidsmaatregelen zorgvuldig door en controleer het product op enige zichtbare beschadigingen.
2. Verwijder al het verpakkingsmateriaal van de CLOUDFLEX en accessoires, inclusief non-essentiële, tijdelijke stickers.
3. Veeg de buitenkant van de CLOUDFLEX af met een vochtige doek. Droog af met een theedoek.

HET APPARAAT TESTEN

Door het apparaat te testen raak je vertrouwd met jouw CLOUDFLEX, kun je ervoor zorgen dat het goed werkt, en mogelijk voorkomend vuil schoonmaken.

JOUW CLOUDFLEX GEBRUIKEN

LET OP:

• Indien er geen elektriciteit aanwezig is, kun je het luchtbed handmatig oppompen door het ventiel. Zorg er anders voor dat het ventiel goed dicht zit.

- Nieuw vinyl stretcht van nature. Bij de eerste keren gebruik kan het bed zacht worden en heeft extra lucht nodig om stevig te blijven. Wij raden aan om het luchtbed 2 uur van tevoren op te pompen en bij te vullen indien nodig.

↑ HET LUCHTBED OPPOMPEN

1. Leg het bed met de onderkant naar beneden op de grond neer.
2. Open de klep aan de zijkant van het luchtbed waar het snoer is opgeborgen.
3. Steek de stekker in een geschikt stopcontact.
4. Draai de knop van de pomp tot de pijl op INFLATE staat.
5. Als het luchtbed volledig opgeblazen is, draai dan de knop tegen de klok in tot de pijl op OFF staat.

↓ HET LUCHTBED LEEG LATEN LOPEN

1. Open de klep aan de zijkant van het luchtbed waar het snoer is opgeborgen.
2. Steek de stekker in een geschikt stopcontact.
3. Draai de knop van de pomp tegen de klok in tot de pijl op DEFLATE staat.
4. Als het luchtbed volledig leeggelopen is, draai dan de knop met de klok mee tot de pijl op OFF staat.
5. Haal de stekker uit het stopcontact en berg in het compartiment op.



JOUW CLOUDFLEX ONDERHOUDEN

LET OP: Maak de CLOUDFLEX altijd schoon na elk gebruik.

1. Veeg de CLOUDFLEX af met een vochtige doek. Het luchtbed hoeft alleen aan de buitenkant regelmatig te worden schoongemaakt.

LET OP: Gebruik geen poeders, schurende schoonmaakmiddelen of chemische vloeistoffen om het bed te reinigen.

2. Droog voor gebruik.



PROBLEMEN OPLOSSEN

Probleem	Mogelijke oplossing
De pomp gaat niet aan.	Zorg ervoor dat het apparaat correct is aangesloten.
De pomp werkt niet meer.	Het apparaat heeft een beschermingsfunctie en kan in sommige gevallen zichzelf tijdelijk uitschakelen. Wacht 30 minuten.



INFORMATIE OVER GARANTIE

FLOAT garandeert dat alle producten gedurende 2 jaar van de hoogste kwaliteit zijn in materiaal, vakmanschap en service, ingaande op de datum van aankoop tot het einde van de garantieperiode. De garantietermijn kan per productcategorie verschillen. Bij vragen of opmerkingen over jouw nieuwe product, gelieve contact met ons op te nemen.



KLANTENSERVICE

www.justanotherstore.nl
De Beverspijken 7D
5221EE 's-Hertogenbosch
Nederland

Onze behulpzame, in-house familie staat klaar om jou te helpen met al jouw vragen!

E-mail: contact@justanotherstore.nl
Telefoon: +31736447405 (werkdagen van 09.00 – 17.00 CET)

















Houd a.u.b. jouw bestelnummer gereed wanneer je contact opneemt met onze klantenservice.



INLEVEREN VAN ELEKTRISCHE APPARATEN

De Europese richtlijn 2012/19/EU betreffende Waste Electrical and Electronic Equipment (afgedankte elektrische en elektronische apparatuur) (AEEA) bepaalt dat oude huishoudelijke elektrische apparaten niet bij het normale ongesorteerde huishoudelijke afval mogen worden gedeponneerd. Oude apparaten moeten apart worden ingezameld om de terugwinning en recycling van de materialen die ze bevatten te optimaliseren en de impact op de volksgezondheid en het milieu te beperken. Het symbool van de doorgekruiste "vuilnisbak" op het product herinnert je aan jouw verplichting om het apparaat op de juiste wijze af te voeren. Consumenten moeten contact opnemen met hun plaatselijke autoriteiten of detailhandelaar voor informatie over de correcte verwijdering van oude apparaten en/of hun batterijen.

TABLE OF CONTENTS

	IMPORTANT SAFETY MEASURES	3
	MOST IMPORTANT SAFETY INFORMATION	3
	GENERAL SAFETY	4
	PLUG AND CORD	4
	GETTING TO KNOW YOUR [PRODUCT NAME]	5
	CONTROL PANEL	6
	TECHNICAL SPECIFICATIONS	7
	FOR THE FIRST USE	7
	TESTING THE DEVICE	7
	USING YOUR [PRODUCT NAME]	8
	INFLATING THE AIR MATTRESS	4
	DEFLATING THE AIR MATTRESS	5
	MAINTAINING YOUR [PRODUCT NAME]	10
	SOLVING PROBLEMS	10
	WARRANTY INFORMATION	11
	CUSTOMER SERVICE	11
	DISPOSING OF ELECTRICAL APPLIANCES	11

IMPORTANT SAFETY MEASURES

Read the instructions carefully before you use your [PRODUCT NAME]. Save this manual for future use or for new users.

MOST IMPORTANT FEATURES

- Use the CLOUDFLEX in a responsible manner. The device is not suitable for children from 0-15 months old.
- This device is not intended to be walked on, stood on, or jumped on.
- Do not expose the device to extreme temperatures.
- Keep pets away from this device to prevent damages.
- Ensure that no pointed or sharp objects are stabbed into the device.
- Do not use the CLOUDFLEX in close proximity to staircases, doors, sharp edges, or fragile objects.
- Ensure that there is enough room between the CLOUDFLEX and other objects, so that the device will not get stuck.
- Do not use the device in proximity to heat sources or inflammable objects or substances.
- Ensure that you use the CLOUDFLEX on a flat, dry, stable, and heat resistant surface.
- Do not use the device as a swimming accessory.
- Do not use the air pump longer than 5 minutes per use. Let the pump cool off for at least 20 minutes between each use to prevent overheating and fire hazards.
- The air pump does not turn off automatically, you need to turn it off yourself. Inflating the device for too long can lead to explosion hazard.
- Keep your hands and face at a safe distance from the air opening.
- Ensure that no fingers or strange objects are inserted into the air opening. This could cause electric shock or fire.
- Do not cover the air opening when the pump is turned on. This could cause fire hazard, electric shock, personal injury, and it could damage the device. Make sure that the air opening has adequate ventilation.

GENERAL SAFETY

- Do not use your CLOUDFLEX if it is damaged or defect, or if the cord or the plug is damaged.
- Do not try to repair the product, contact us instead.
- Do not plug in the power cord until your CLOUDFLEX is fully assembled, and always unplug the device before you move or disassemble it.
- Make sure your hands are dry before handling the plug or switching on your CLOUDFLEX.
- Keep a close watch on children around your CLOUDFLEX. Children are not allowed to use this device.
- Not intended for use by people with reduced physical, sensory, or mental capabilities, or people that lack experience and knowledge, unless they are supervised by a person who is responsible for their safety.
- Never let the device operate unattended.
- Do not use any replacement parts or accessories from third parties as these could cause fires, electrical shocks or personal injury.
- Do not use outdoors. This device is intended for household use only.
- Do not immerse your CLOUDFLEX, the cord or the plug under water or any other liquid.
- Store the device in a safe and dry place when it is not being used.

PLUG AND CORD

- Check before you put the plug in the outlet that the voltage level corresponds to the rating on the device.
- Do not use this device with an extension cord.
- Make sure that the cord does not get tangled or is in the way during use.
- Take the plug out of the outlet when the device is not being used.

GETTING TO KNOW YOUR CLOUDFLEX

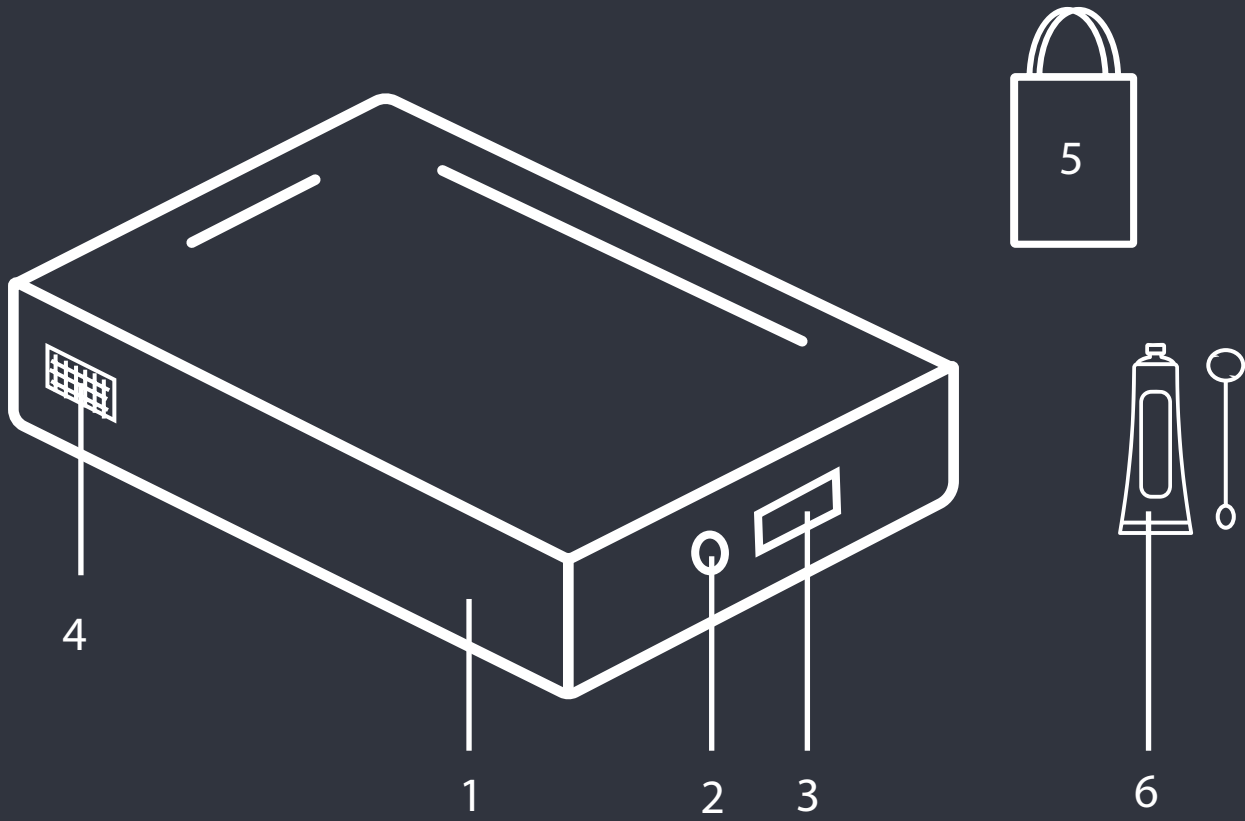

- 1. Air mattress with build in pump
- 2. Valve
- 3. Control panel

- 4. Storage net
- 5. Nylon bag
- 6. Repair kit

REMOTE CONTROL

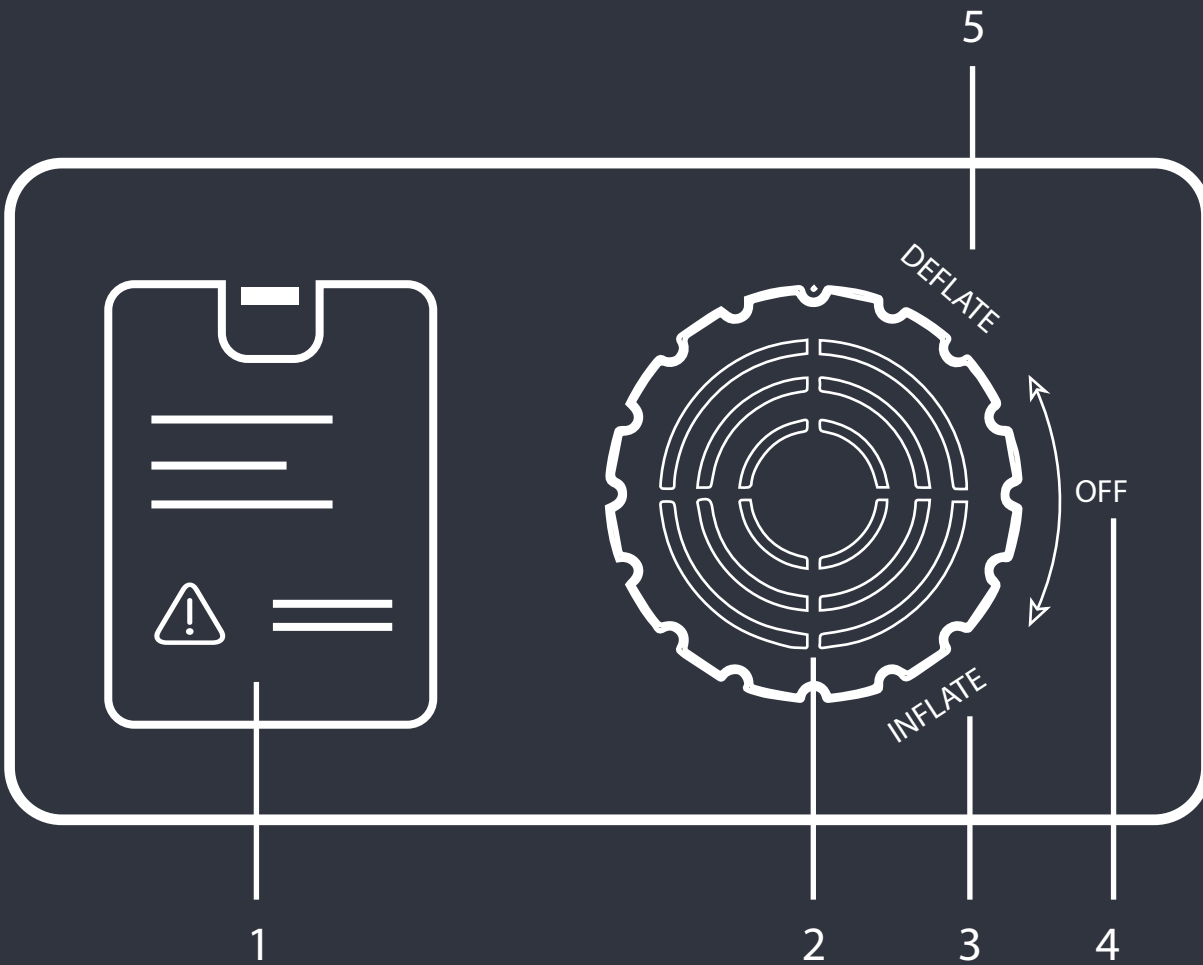

- 1. Cord storage
- 2. Air opening
- 3. Inflate

- 4. Off marking
- 5. Deflate

TECHNICAL SPECIFICATIONS

- FLOAT CLOUDFLEX
- Product reference: [PRODUCT SKU]
- Voltage: 220-240V, 50-60Hz
- Power supply: 150W
- Inflating time: ± 3 min.
- Deflating time: ± 3 min.
- Max. carrying capacity: 275 kg
- Max. ambient temperature: 50 ° C
- Min. ambient temperature: -25° C
- Made in P.R.C., designed in the Netherlands.

BEFORE FIRST USE

1. Carefully read the safety instructions and check the device for any visible damages.
2. Remove all packaging from the CLOUDFLEX and accessories, including non-essential temporary stickers.
3. Wipe the outside of the CLOUDFLEX with a damp cloth. Dry with a tea towel.

TEST RUN

A test run will help you become familiar with your CLOUDFLEX, make sure it's working correctly, and clean any possible residues in the process.



USING YOUR CLOUDFLEX

CAUTION:

- If there is no electricity, you can manually inflate the air mattress through the valve. Otherwise, make sure that the valve is closed firmly.
- New vinyl stretches naturally. During the first use the bed can become soft and needs extra air to remain firm. We recommend inflating the air mattress two hours in advance and to add more air if needed.

↑ INFLATING THE AIR MATTRESS

1. Lay the bed on the floor with the bottom side down.
2. Open the cover on the side of the air mattress where the cord is stored.
3. Insert the plug into a suitable outlet.
4. Turn the knob on the pump **CLOCKWISE** until the arrow points to **INFLATE**.
5. If the air mattress is fully inflated, turn the knob **COUNTER CLOCKWISE** until the arrow points to **OFF**.

CAUTION: Lay down on the bed to test the firmness. If the air mattress is too soft, repeat step 4-5.

6. Take the plug out off the outlet and store in the compartment.

↓ DEFLATING THE AIR MATTRESS

1. Open the cover on the side of the air mattress where the cord is stored.
2. Insert the plug into a suitable outlet.
3. Turn the knob on the pump **COUNTER CLOCKWISE** until the arrow points to **DEFLATE**.
4. When the air mattress is fully deflated turn the knob **CLOCKWISE** until the arrow points to **OFF**.
5. Take the plug out off the outlet and store in the compartment.



TAKING CARE OF YOUR CLOUDFLEX

CAUTION: Always clean the CLOUDFLEX after each use.

1. Wipe the CLOUDFLEX with a damp cloth. The air mattress only needs to be cleaned regularly on the outside.

CAUTION:

- Do not use any powders, abrasive cleaning solutions or chemical fluids to clean the air mattress.

2. Dry before use.



TROUBLESHOOTING

Problem	Possible solution
The pump does not turn on.	Make sure that the device is plugged in correctly.
The pump no longer works.	The device has a protective function and can in some cases turn itself off automatically. Wait 30 minutes.



WARRANTY INFORMATION

FLOAT guarantees all products will be of the highest quality in material, craftsmanship and service for 2 years, starting from the date of purchase until the end of the warranty period. Warranty lengths may vary between product categories.

If you have any questions or concerns about your new product, please don't hesitate to contact us.



CUSTOMER SERVICE

www.justanotherstore.nl
De Beverspijken 7D
5221EE 's-Hertogenbosch
The Netherlands

Our helpful, in-house family is ready to assist you with any question you might have!

E-mail: contact@justanotherstore.nl
Telephone: +31736447405 (working days from 09.00 – 17.00 CET)

















Please keep your order number ready when you contact our customer service.



DISPOSAL OF ELECTRICAL DEVICES

The European guideline 2012/19/EU on Waste Electrical and Electronic Equipment (WEEE), specifies that old household electrical devices must not be disposed in the regular not sorted household waste. Old devices must be collected separately, in order to optimise the recovery and recycling of the materials they contain, and reduce the impact on human health and the environment. The crossed out symbol of the wheeled bin on the product reminds you of your obligation to dispose the device correctly. Consumers must contact their local authorities or retailer for information concerning the correct disposal of old appliances and/or their batteries.

INHALTSVERZEICHNIS

	WICHTIGE SICHERHEITSMASSNAHMEN	3
	WICHTIGSTE SICHERHEITSINFORMATIONEN	3
	ALLGEMEINE SICHERHEIT	4
	NETZSTECKER UND KABEL	4
	LERNEN SIE IHR [PRODUKTNAME] KENNEN	5
	BEDIENFELD	6
	TECHNISCHE DATEN	7
	FÜR DIE ERSTE VERWENDUNG	7
	TESTEN DES GERÄTS	7
	NUTZUNG IHRES [PRODUKTNAME]	8
	AUFBLASEN DER LUFTMATRATZE	4
	ENTLÜFTEN DER LUFTMATRATZE	5
	PFLEGE IHRES [PRODUKTNAME]	10
	FEHLERBEHEBUNG	10
	INFORMATIONEN ZUR GARANTIE	11
	KUNDENDIENST	11
	ENTSORGUNG VON ELEKTROGERÄTEN	11

WICHTIGE VORSICHTSMASSNAHMEN

Lesen Sie die Anleitung sorgfältig durch, bevor Sie Ihr CLOUDFLEX benutzen. Bewahren Sie diese Anleitung für den späteren Gebrauch oder für neue Benutzer auf.

WICHTIGSTE SICHERHEITSINFORMATIONEN

- Verwenden Sie Ihr CLOUDFLEX auf verantwortungsvolle Weise. Das Gerät ist nicht für Kinder im Alter von 0-15 Monaten geeignet.
- Dieses Gerät ist nicht dafür gedacht, dass man darauf tritt, steht oder springt.
- Setzen Sie das Gerät keinen extremen Temperaturen aus.
- Halten Sie Haustiere von diesem Gerät fern, um Schäden zu vermeiden.
- Achten Sie darauf, dass keine spitzen oder scharfen Gegenstände in das Gerät gesteckt werden.
- Verwenden Sie Ihr CLOUDFLEX nicht in der Nähe von Treppen, Türen, scharfen Kanten oder zerbrechlichen Gegenständen.
- Achten Sie darauf, dass zwischen dem CLOUDFLEX und anderen Gegenständen genügend Platz ist, damit das Gerät nicht stecken bleibt.
- Verwenden Sie das Gerät nicht in der Nähe von Wärmequellen oder brennbaren Gegenständen oder Substanzen.
- Stellen Sie sicher, dass Sie das CLOUDFLEX auf einer ebenen, trockenen, stabilen und hitzebeständigen Oberfläche verwenden. Verwenden Sie das Gerät nicht als Schwimmzubehör.
- Verwenden Sie die Luftpumpe nicht länger als 5 Minuten pro Einsatz. Lassen Sie die Pumpe zwischen jedem Einsatz mindestens 20 Minuten abkühlen, um Überhitzung und Brandgefahr zu vermeiden.
- Die Luftpumpe schaltet sich nicht automatisch ab, Sie müssen sie selbst ausschalten. Ein zu langes Aufblasen des Geräts kann zu Explosionsgefahr führen.
- Halten Sie Ihre Hände und Ihr Gesicht in einem sicheren Abstand zur Luftöffnung.
- Achten Sie darauf, dass keine Finger oder fremde Gegenstände in die Luftöffnung eingeführt werden. Dies könnte einen elektrischen Schlag oder einen Brand verursachen.
- Decken Sie die Luftöffnung nicht ab, wenn die Pumpe eingeschaltet ist. Dies könnte zu Brandgefahr, elektrischem Schlag, Verletzungen und Beschädigung des Geräts führen. Stellen Sie sicher, dass die Luftöffnung ausreichend belüftet ist.

ALLGEMEINE SICHERHEIT

- Benutzen Sie Ihr CLOUDFLEX nicht, wenn es beschädigt oder defekt ist, oder wenn das Kabel oder der Stecker beschädigt ist. Versuchen Sie nicht, das Produkt zu reparieren, wenden Sie sich stattdessen an uns.
- Schließen Sie das Netzkabel erst an, wenn Ihr CLOUDFLEX vollständig zusammengebaut ist, und ziehen Sie immer den Netzstecker, bevor Sie das Gerät bewegen oder zerlegen.
- Vergewissern Sie sich, dass Ihre Hände trocken sind, bevor Sie den Stecker anfassen oder Ihr CLOUDFLEX einschalten.
- Behalten Sie Kinder in der Nähe Ihres CLOUDFLEX genau im Auge. Kinder dürfen dieses Gerät nicht benutzen.
- Nicht geeignet für Personen mit eingeschränkten körperlichen, sensorischen oder geistigen Fähigkeiten oder Personen, denen es an Erfahrung und Wissen mangelt, es sei denn, sie werden von einer Person beaufsichtigt, die für ihre Sicherheit verantwortlich ist.
- Lassen Sie das Gerät niemals unbeaufsichtigt laufen.
- Verwenden Sie keine Ersatzteile oder Zubehörteile von Drittanbietern, da diese Brände, elektrische Schläge oder Verletzungen verursachen können.
- Nicht im Freien verwenden. Dieses Gerät ist nur für den Hausgebrauch bestimmt.
- Tauchen Sie Ihr CLOUDFLEX, das Kabel oder den Stecker nicht in Wasser oder andere Flüssigkeiten.
- Bewahren Sie das Gerät an einem sicheren und trockenen Ort auf, wenn es nicht benutzt wird.

STECKER UND KABEL

- Vergewissern Sie sich vor dem Einstecken des Steckers in die Steckdose, dass die Spannung mit den Angaben auf dem Gerät übereinstimmt.
- Verwenden Sie das Gerät nicht mit einem Verlängerungskabel.
- Achten Sie darauf, dass sich das Kabel nicht verheddert oder bei der Benutzung im Weg ist.
- Ziehen Sie den Stecker aus der Steckdose, wenn das Gerät nicht benutzt wird.

LERNEN SIE IHR CLOUDFLEX KENNEN

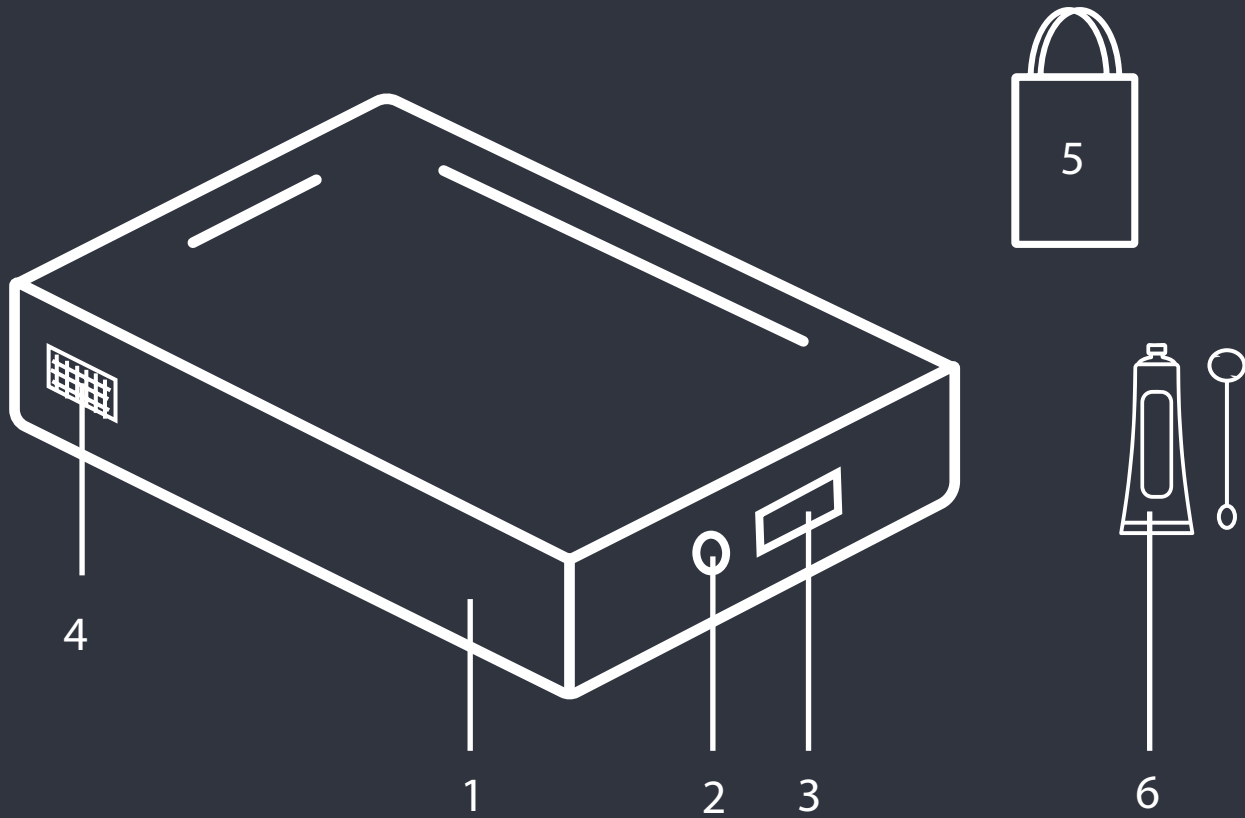

- 1. Luftmatratze mit eingebauter Pumpe
- 2. Ventil
- 3. Bedienfeld

- 4. Aufbewahrungsnetz
- 5. Nylonbeutel
- 6. Reparatursatz

BEDIENFELD

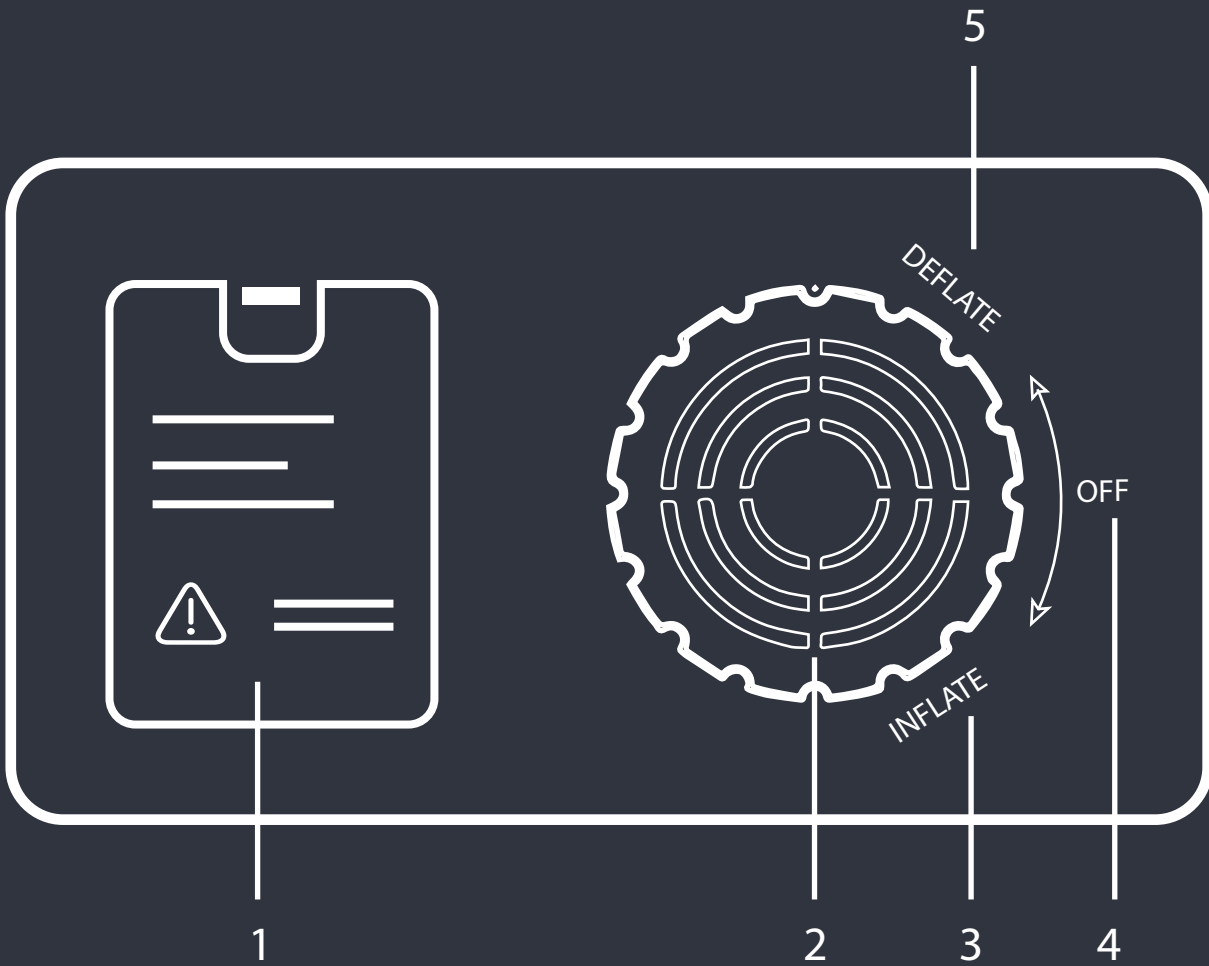

1. Kabelaufbewahrung
2. Luftöffnung
3. Aufblasen

4. Auf-Kennzeichnung
5. Luft ablassen



TECHNISCHE DATEN

- [MODEL NAME] [PRODUCT NAME]
- Produktbezeichnung: [PRODUKT SKU]
- Spannung: 220-240V, 50-60Hz
- Stromversorgung: 150W
- Aufblaszeit: ± 3 min.
- Entlüftungszeit: ± 3 min.
- Max. Tragfähigkeit: 275 kg
- Max. Umgebungstemperatur: 50 °C
- Min. Umgebungstemperatur: -25° C
- Hergestellt in P.R.C., entwickelt in den Niederlanden.



FÜR DIE ERSTMALIGE VERWENDUNG

1. Lesen Sie die Sicherheitshinweise sorgfältig durch und überprüfen Sie das Gerät auf sichtbare Schäden.
2. Entfernen Sie alle Verpackungen des CLOUDFLEX und des Zu behörs, einschließlich der nicht unbedingt erforderlichen vorübergehenden Aufkleber.
3. Wischen Sie die Außenseite des CLOUDFLEX mit einem feuchten Tuch ab. Trocknen Sie es mit einem Geschirrtuch ab.



TESTEN DES GERÄTS

Ein Probelauf hilft Ihnen, sich mit Ihrem CLOUDFLEX vertraut zu machen, sicherzustellen, dass es richtig funktioniert, und mögliche Rückstände zu entfernen.



IHREN CLOUDFLEX VERWENDEN

ACHTUNG!

- Wenn kein Strom vorhanden ist, können Sie die Luftmatratze manuell über das Ventil aufblasen. Stellen Sie ansonsten sicher, dass das Ventil fest geschlossen ist.
- Neues Vinyl dehnt sich natürlich aus. Bei der ersten Benutzung kann das Bett weich werden und braucht zusätzliche Luft, um fest zu bleiben. Wir empfehlen, die Luftmatratze zwei Stunden im Voraus aufzublasen und bei Bedarf mehr Luft hinzuzufügen.

↑ AUFBLASEN DER LUFTMATRATZE

1. Legen Sie das Bett mit der Unterseite nach unten auf den Boden.
2. Öffnen Sie die Abdeckung an der Seite der Luftmatratze, in der das Kabel aufbewahrt wird.
3. Stecken Sie den Stecker in eine geeignete Steckdose.
4. Drehen Sie den Drehknopf an der Pumpe im Uhrzeigersinn, bis der Pfeil auf INFLATE zeigt.
5. Wenn die Luftmatratze vollständig aufgeblasen ist, drehen Sie den Knopf gegen den Uhrzeigersinn, bis der Pfeil auf OFF zeigt.

ACHTUNG: Legen Sie sich auf das Bett, um die Festigkeit zu prüfen. Wenn die Luftmatratze zu weich ist, wiederholen Sie Schritt 4-5.

6. Ziehen Sie den Stecker aus der Steckdose und legen Sie ihn zurück in

↓ ENTLÜFTEN DER LUFTMATRATZE

1. Öffnen Sie die Abdeckung an der Seite der Luftmatratze, in der sich das Kabel befindet.
2. Stecken Sie den Stecker in eine geeignete Steckdose.
3. Drehen Sie den Drehknopf an der Pumpe gegen den Uhrzeigersinn, bis der Pfeil auf DEFLATE zeigt.
4. Wenn die Luftmatratze vollständig entleert ist, drehen Sie den Drehknopf im Uhrzeigersinn, bis der Pfeil auf OFF zeigt.
5. Ziehen Sie den Stecker aus der Steckdose und legen Sie ihn zurück in das Fach.



PFLEGE IHRES CLOUDFLEX

VORSICHT: Reinigen Sie Ihr CLOUDFLEX nach jedem Gebrauch.

1. Wischen Sie Ihr CLOUDFLEX mit einem feuchten Tuch ab. Die Luftmatratze muss nur von außen regelmäßig gereinigt werden.

VORSICHT!

- Verwenden Sie zur Reinigung der Luftmatratze keine Pulver, Scheuermittel oder chemische Flüssigkeiten.
2. Vor Gebrauch abtrocknen.



FEHLERBEHEBUNG

Problem

Die Pumpe schaltet sich nicht ein.

Mögliche Lösung

Vergewissern Sie sich, dass das Gerät richtig eingesteckt ist.

Die Pumpe funktioniert nicht mehr.

Des Gerät hat eine Schutzfunktion und kann sich in manchen Fällen automatisch abschalten. Warten Sie 30 Minuten.



INFORMATIONEN ZUR GARANTIE

JAP Products garantiert, dass alle Produkte ab dem Kaufdatum bis zum Ende der Garantiezeit 2 Jahre lang in Bezug auf Material, Verarbeitung und Service von höchster Qualität sind. Die Garantiedauer kann je nach Produktkategorie variieren.

Wenn Sie Fragen oder Bedenken zu Ihrem neuen Produkt haben, zögern Sie bitte nicht, uns zu kontaktieren.



KUNDEDIENST

www.justanotherstore.nl
De Beverspijken 7D
5221EE 's-Hertogenbosch
Die Niederlande

Unsere hilfsbereite Familie steht Ihnen bei allen Fragen gerne zur Verfügung!

E-mail: contact@justanotherstore.nl
Telephone: +31736447405 (werktags von 09.00 – 17.00 Uhr MEZ)

Bitten halten Sie Ihre Bestellnummer bereit, wenn Sie unseren Kundendienst kontaktieren.



ENTSORGUNG VON ELEKTROGERÄTEN

Die europäische Richtlinie 2012/19/EU über Elektro- und Elektronik-Altgeräte (WEEE) legt fest, dass Elektroaltgeräte nicht über den normalen, unsortierten Hausmüll entsorgt werden dürfen. Altgeräte müssen separat gesammelt werden, um die Rückgewinnung und das Recycling der enthaltenen Materialien zu optimieren und die Auswirkungen auf die menschliche Gesundheit und die Umwelt zu verringern. Das durchgestrichene Symbol der Mülltonne auf dem Produkt erinnert Sie an Ihre Verpflichtung, das Gerät ordnungsgemäß zu entsorgen. Die Verbraucher müssen sich an ihre örtlichen Behörden oder ihren Händler wenden, um Informationen über die korrekte Entsorgung von Altgeräten und/oder deren Batterien zu erhalten.

